

Change

CARRINHO DE PASSEIO

Para crianças do nascimento aos 15 kg

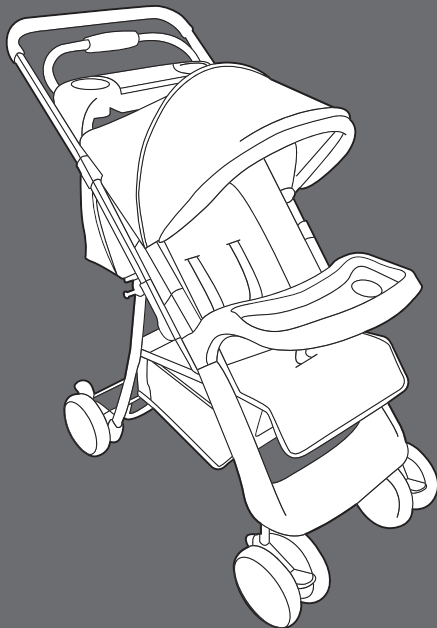

D50

Manual de Instruções

voyage®

Apresentação

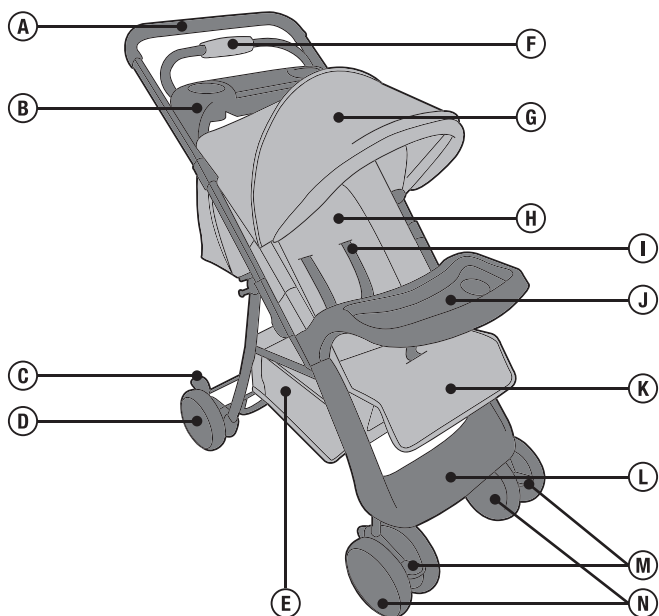

A manopla

B bandeja para os pais

C freio

D rodas de trás

E cesto

F trava de fechamento

G capota

H encosto

I cinto de segurança

J bandeja frontal

K apoio para as pernas

L apoio para os pés

M trava de movimento

N rodas da frente

Montagem

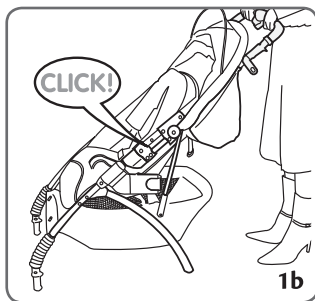
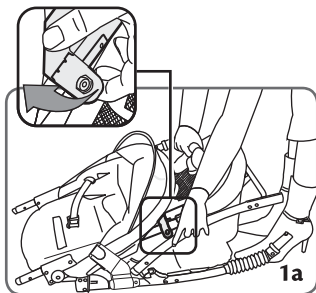

- 1 Abrir estrutura carrinho:** solte a trava de fechamento, que está localizada no lado direito.
 - Levante a manopla do carrinho com as duas mãos até que a estrutura do carrinho fique travada na posição aberta.

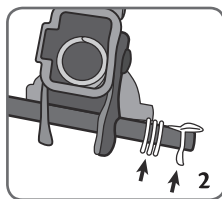

- 2 Preparando as rodas traseiras:** Separe a estrutura onde os freios vêm pré-instalados e onde as rodas de trás encaixarão. Antes de colocar as rodas de trás, remova o clipe de travamento e as arruelas dos dois lados da estrutura. Estas peças serão usadas no passo seguinte.
 - Se houver dificuldade em tirar ou por o clipe de travamento, pode ser usado como auxílio um alicate de bico fino ou chave de fenda (não inclusos).

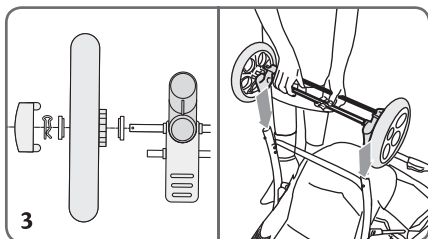

- 3 Roda traseira:** encaixe a roda no eixo de freio seguindo a ordem: arruela, roda, arruela, presilha de travamento e calota. A

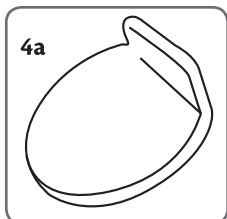

presilha de travamento pode ser encaixada com um alicate de bico (não incluso) se achar necessário. A calota encaixa com um clique.

- Depois de montadas as rodas de trás, encaixe-as na estrutura do carrinho, lembrando de posicionar os freios para fora. Certifique-se que as rodas estejam bem encaixadas.

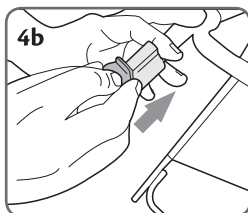

- 4 Rodas dianteiras:** prenda a peça de controle de giro nos tubos da estrutura dianteira do carrinho.

- Encaixe a roda frontal até ouvir um clique. Certifique-se que as rodas estejam bem encaixadas.

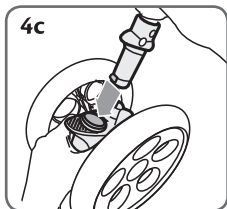

- 5 **Apoio para os pés:** logo abaixo da bandeja frontal existem dois pinos em ambos os lados da estrutura, certifique-se que foram encaixadas as duas aberturas do apoio de pés entre estes pinos. Depois pressione o apoio de pés para baixo.

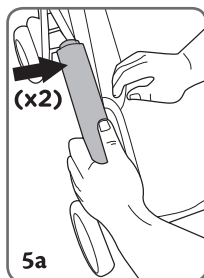

- 6 **Bandeja frontal:** encaixe as laterais da bandeja nas barras da estrutura logo após a dobradiça lateral. Certifique-se que estejam bem fixas.

ATENÇÃO: nunca levante o carrinho pela bandeja ou pelo apoio de pés!

- 7 **Bandeja pais:** encaixe as aberturas da bandeja nos pinos laterais da estrutura. Ela deve ficar posicionada entre a manopla e a capota.

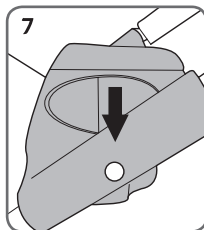
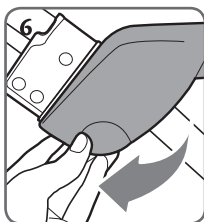
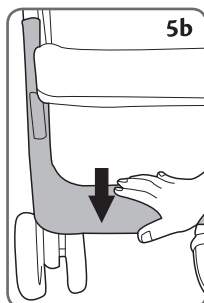

Uso

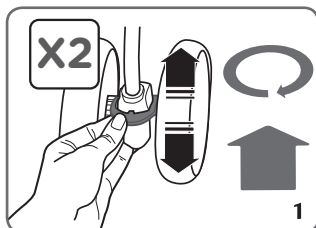

- 1 Controle de giro das rodas dianteiras:** coloque a peça plástica para baixo para fixar o movimento das rodas. Para cima para liberar o giro das rodas.

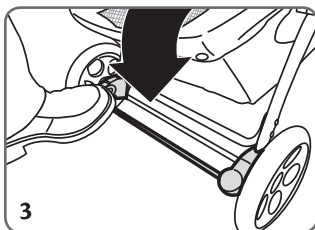
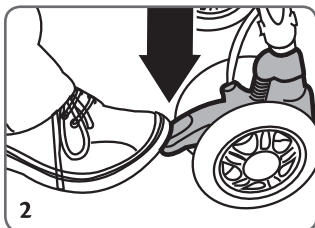

- 2 Freio das rodas dianteiras:** coloque o freio para baixo para travar o carrinho e para liberar levante.
- 3 Freio das rodas de trás:** pise no freio para travar e levante para liberar

AVISO: por segurança procure sempre acionar os freios quando não estiver empurrando o carrinho.

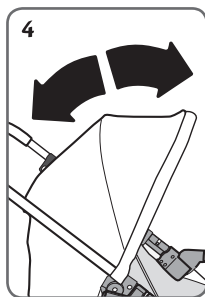

- 4 Abrir e fechar a capota:** puxe ou empurre a capota.

AVISO: sempre dobre a capota antes de fechar o carrinho!

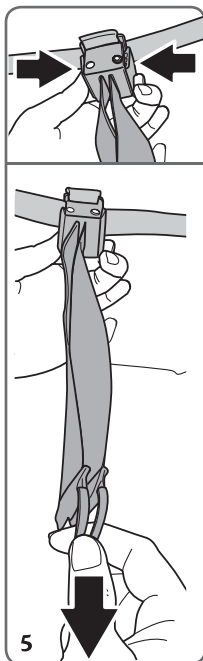

- 5 Inclinação do assento:** segure a tira de ajuste com uma das mãos e use dois dedos da outra mão para pressionar a presilha.

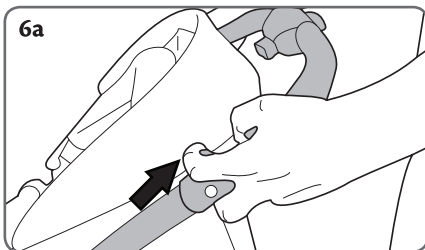

Empurre ou puxe o assento para a posição desejada.

- 6 Alça reversível:** Puxe para cima as alavancas nas laterais da alça e empurre o conjunto para outro lado até ouvir um clique. Certifique-se que esteja bem travada, empurrando as alavancas laterais novamente para baixo.

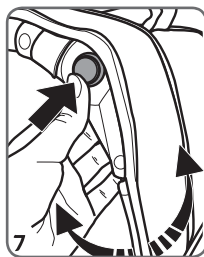
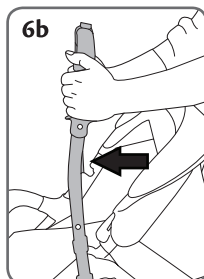

- 7 Regular o apoio de pernas ajustável:** pressione os botões nas laterais girando para cima ou para baixo, até encontrar o ajuste adequado.

8 Cinto de segurança: para fechar encaixe as peças plásticas na fivela até ouvir um clique.

- Para abrir pressione as peças centrais e afaste da fivela.

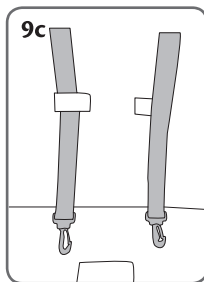
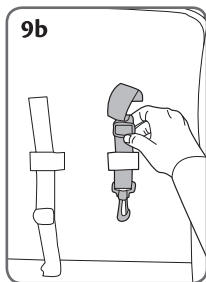
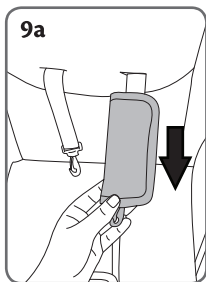
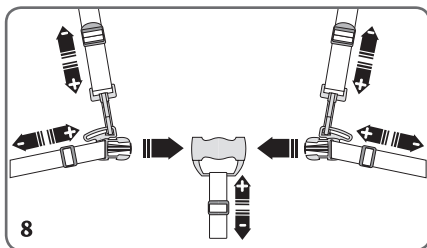

9 Mudança de altura do cinto de segurança: abra a fivela, separe suas partes e desprenda os apoios de ombros.

- No assento existem duas tiras horizontais por onde passa o cinto. Para a menor altura o cinto deve passar entre essas tiras. Para a altura maior o cinto deve passar por fora dessas tiras.

Fechamento

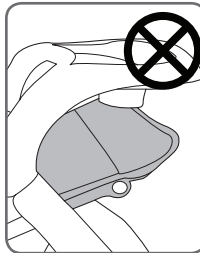
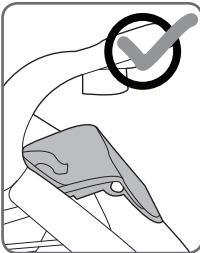

AVISO: Antes de fechar o carrinho lembre-se sempre de recolher o apoio de pernas. Caso isso não seja realizado, o porta-copos da bandeja da frente pode se soltar.

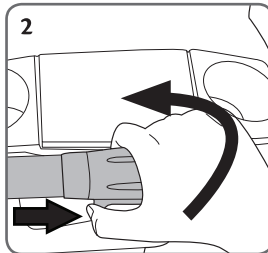
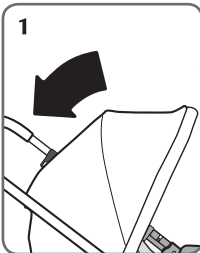

1 Feche a capota.

2 Deslize a trava localizada na alça

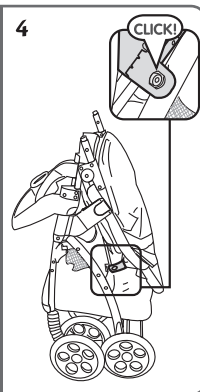
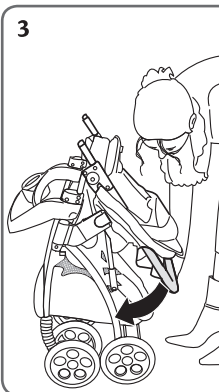

do carrinho, ao mesmo tempo que se gira a peça plástica da alça para frente ou para trás.

3 Leve o carrinho para frente, até que se feche.

4 Prenda a trava de fechamento na lateral da estrutura.

Limpeza e manutenção

Para limpar o carrinho, use um pano úmido com sabão neutro e água morna.

De tempos em tempos, verifique o carrinho, em busca de parafusos soltos, partes gastas, material rasgado ou partes descosturadas. Troque ou conserte as partes, conforme necessário. Use apenas peças de reposição Voyage.

Exposição excessiva ao sol ou calor poderá fazer com que partes do carrinho desbotem ou fiquem retorcidas.

Se as rodas rangerem, retire-as, lave-as e seque-as muito bem, em seguida use um óleo leve. É importante fazer com que o óleo penetre no conjunto do eixo das rodas.

Depois de usar o carrinho na praia, limpe-o inteiramente para retirar a areia e o sal dos mecanismos e conjuntos de rodas.



IMPORTANTE LER COM ATENÇÃO E GUARDAR PARA EVENTUAIS CONSULTAS

ESTE CARRINHO É DESTINADO PARA CRIANÇAS A PARTIR DE 0 MESES E COM PESO DE ATÉ 15 KG.

ATENÇÃO: NUNCA DEIXE A CRIANÇA SOZINHA SEM A SUPERVISÃO DE UM ADULTO.

ATENÇÃO: ASSEGURE-SE DE QUE TODOS OS DISPOSITIVOS DE TRAVAMENTO ESTEJAM ACIONADOS ANTES DO USO.

ATENÇÃO: NÃO ADICIONE UM COLCHÃO COM ESPÉSSURA MAIOR QUE 30MM.

ATENÇÃO: UTILIZE SEMPRE CINTO DE SEGURANÇA.

ATENÇÃO: ESTE CARRINHO DEVE SER UTILIZADO SOMENTE PARA O NÚMERO DE CRIANÇAS PARA O QUAL FOI PROJETADO (1 CRIANÇA)

ATENÇÃO: ACIONE OS FREIOS DURANTE O CARREGAMENTO E O DESCARREGAMENTO DE CRIANÇAS

ATENÇÃO: INSPECIONE PERIODICAMENTE AS CONDIÇÕES MECÂNICAS DO CARRINHO

DECLARAMOS QUE ACESSÓRIOS QUE NÃO FORAM APROVADOS PELO FABRICANTE NÃO PODEM SER UTILIZADOS

ATENÇÃO: NÃO PENDURE NENHUM PESO NA ALÇA DO CARRINHO

ATENÇÃO: NÃO PODEM SER UTILIZADOS ACESSÓRIOS NÃO APROVADOS PELO FABRICANTE

ATENÇÃO: SEMPRE UTILIZE A TIRA ENTREPERNAS EM COMBINAÇÃO COM O CINTO ABDOMINAL

ATENÇÃO: VERIFICAR SE OS DISPOSITIVOS DE FIXAÇÃO DO CESTO PARA BEBÊS OU DA UNIDADE DE ASSENTO ESTÃO CORRETAMENTE ENCAIXADOS ANTES DO USO.

ADVERTÊNCIA: ESTE PRODUTO NÃO
PODE SER UTILIZADO PARA CORRER OU PATINAR

CARGA MÁXIMA DO CESTO É DE 2 KG

VALIDADE INDETERMINADA

**ESTE CARRINHO ESTÁ DE ACORDO
COM A NORMA ABNT NBR 14389:2010**

Garantia

Agradecemos por adquirir este produto e garantimos ao comprador que este produto é livre de defeitos quando usado sob condições normais, por um período de 6 meses a partir da data da compra, efetuada no Brasil. Para estender a garantia de forma gratuita por mais 6 meses (totalizando 1 ano), solicitamos que em até 3 meses a partir da data da compra, o produto seja registrado em nosso site: <https://www.voyageinfantil.com.br/registro>

O primeiro comprador é o único beneficiário. Caso o produto apresente defeitos de material ou de fabricação, a Voyage reparará ou substituirá o produto, a nosso critério, de forma gratuita. Em caso de problemas, procure a loja onde foi adquirido, uma Assistência Técnica autorizada ou o departamento de Atendimento ao Consumidor. O comprador é responsável pelos custos de envio do produto para a Assistência Técnica ou para o fabricante. O produto defeituoso deve ser devolvido em sua embalagem original acompanhado da nota fiscal de compra. Esta garantia perderá a validade se o produto for modificado ou consertado por profissional não autorizado ou se o defeito for decorrente de utilização indevida. Validade indeterminada.

Registre seu produto e mantenha-se informado(a) dos alertas de segurança e informações associadas que podem surgir sobre o item que você adquiriu. Somente assim poderemos prestar um serviço de melhor qualidade e contata-lo(a) em caso de uma necessidade especial. Os dados informados serão mantidos em sigilo e não serão compartilhados com terceiros. Ao enviar o registro, você autorizará o envio de informações e mensagens que julgamos de seu interesse.

- Visite o endereço <http://www.voyageinfantil.com.br/registro>
- Preencha o formulário eletrônico identificando este produto como Carrinho Change D50, Voyage
- Você receberá a comprovação de seu registro por email

ATENDIMENTO AO CONSUMIDOR

www.voyageinfantil.com.br/atendimento

DOREL JUVENILE
Care for Precious Life

Av. Nilo Peçanha, 1516/1582
Campos dos Goytacazes/RJ
CEP 28030-035

Importado por
COMPANHIA DOREL BRASIL
CNPJ 10.659.948/0001-07

País de Origem: China

Todos os direitos reservados.
As ilustrações podem diferir do produto.