

ATENÇÃO**IMPORTANTE LER COM ATENÇÃO E GUARDAR PARA EVENTUAIS CONSULTAS**

ESTE CARRINHO É DESTINADO PARA CRIANÇAS A PARTIR DE 6 MESES E COM PESO DE ATÉ 15 KG.

ATENÇÃO: ESTE CARRINHO NÃO PODE SER USADO POR CRIANÇAS MENORES DE SEIS MESES.

ATENÇÃO: NUNCA DEIXE A CRIANÇA SOZINHA SEM A SUPERVISÃO DE UM ADULTO.

ATENÇÃO: ASSEGURE-SE DE QUE TODOS OS DISPOSITIVOS DE TRAVAMENTO ESTEJAM ACIONADOS ANTES DO USO.

ATENÇÃO: NÃO ADICIONE COLCHÃO EXTRA.

ATENÇÃO: UTILIZE SEMPRE CINTO DE SEGURANÇA.

ATENÇÃO: ESTE CARRINHO DEVE SER UTILIZADO SOMENTE PARA O NÚMERO DE CRIANÇAS (1) PARA O QUAL FOI PROJETADO.

ATENÇÃO

ATENÇÃO: ACIONE OS FREIOS DURANTE O CARREGAMENTO E O DESCARREGAMENTO DE CRIANÇAS.

ATENÇÃO: INSPECIONE PERIODICAMENTE AS CONDIÇÕES MECÂNICAS DO CARRINHO.

DECLARAMOS QUE ACESSÓRIOS QUE NÃO FORAM APROVADOS PELO FABRICANTE NÃO PODEM SER UTILIZADOS.

ATENÇÃO: NÃO PENDURE NENHUM PESO NA ALÇA DO CARRINHO.

ATENÇÃO: NÃO PODEM SER UTILIZADOS ACESSÓRIOS NÃO APROVADOS PELO FABRICANTE.

ATENÇÃO: SEMPRE UTILIZE A TIRA ENTREPERNAS EM COMBINAÇÃO COM O CINTO ABDOMINAL.

ATENÇÃO: VERIFICAR SE OS DISPOSITIVOS DE FIXAÇÃO DO CESTO PARA BEBÊS OU DA UNIDADE DE ASSENTO ESTÃO CORRETAMENTE ENCAIXADOS ANTES DO USO.

ATENÇÃO

ADVERTÊNCIA: ESTE PRODUTO NÃO PODE SER UTILIZADO PARA CORRER OU PATINAR.

1 Não use o carrinho com excesso de peso.

2 Nunca deixe a criança ficar de pé, subir ou descer sozinha.

3 Nunca utilize o carrinho como um brinquedo.

4 Inspeção periodicamente as condições mecânicas.

5 Não utilize o carrinho em escadas fixas nem escadas rolantes.

Manutenção e limpeza

- 1 A capa pode ser lavada à mão.
- 2 A estrutura pode ser limpa com um pano úmido e sabão neutro.
- 3 Nunca use produtos corrosivos ou alvejante.



Verifique sempre o bom funcionamento das rodas e freios. Deixe de usar se estiver com alguma peça faltando ou quebrada.

Garantia

Agradecemos por adquirir este produto e garantimos ao comprador que este produto é livre de defeitos quando usado sob condições normais, por um período de 3 meses a partir da data da compra, efetuadas no Brasil.

O primeiro comprador é o único beneficiário. Caso o produto apresente defeitos de material ou de fabricação a Voyage reparará ou substituirá o produto, a nosso critério, de forma gratuita. Em caso de problemas procure a loja onde foi adquirido, uma Assistência Técnica autorizada ou o departamento de Atendimento ao Consumidor. O comprador é responsável pelos custos de envio do produto para a Assistência Técnica ou para o fabricante. O produto defeituoso deve ser devolvido em sua embalagem original acompanhado da nota fiscal de compra. Esta garantia perderá a validade se o produto for modificado ou consertado por profissional não autorizado ou se o defeito for decorrente de utilização indevida.

Validade indeterminada

Quick

CARRINHO UMBRELLA
para crianças dos 6 meses até 15 kg

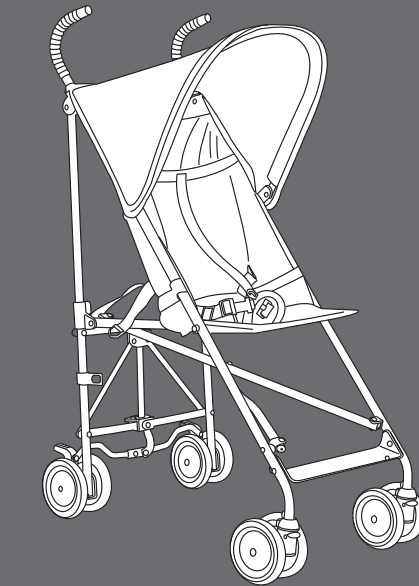

U001

Manual de Instruções

voyage®

ATENDIMENTO AO CONSUMIDOR
www.voyageinfantil.com.br/atendimento

DOREL JUVENILE
Care for Precious Life

Av. Nilo Peçanha, 1516/1582
Campos dos Goytacazes/RJ
CEP 28030-035

Importado por
COMPANHIA DOREL BRASIL
CNPJ 10.659.948/0001-07

País de Origem: China

Todos os direitos reservados.
As ilustrações podem diferir do produto.

Apresentação

Instalação

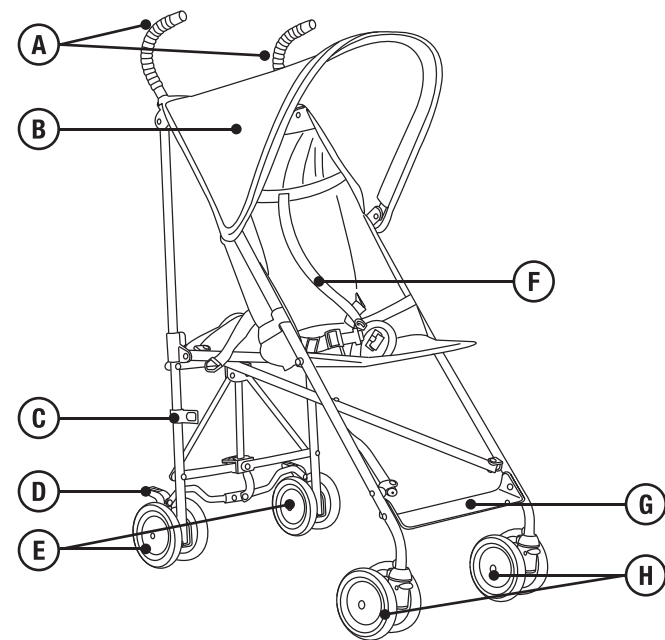

A manoplas ergonômicas	E rodas de trás
B capota retrátil	F cinto de segurança
C trava de fechamento	G apoio para os pés
D freios	H rodas da frente

ESTE CARRINHO ESTÁ DE ACORDO
COM A NORMA ABNT NBR 14389:2010

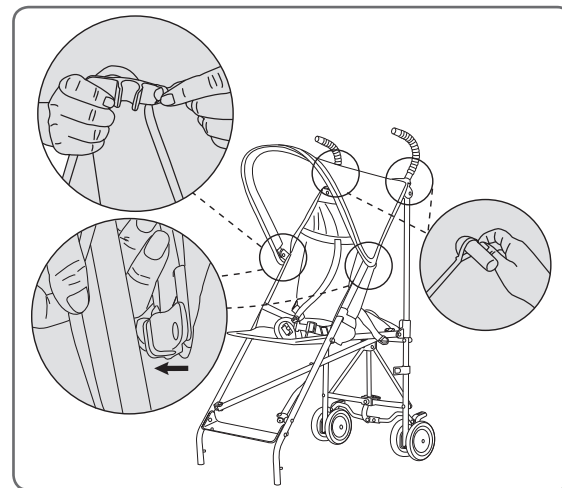
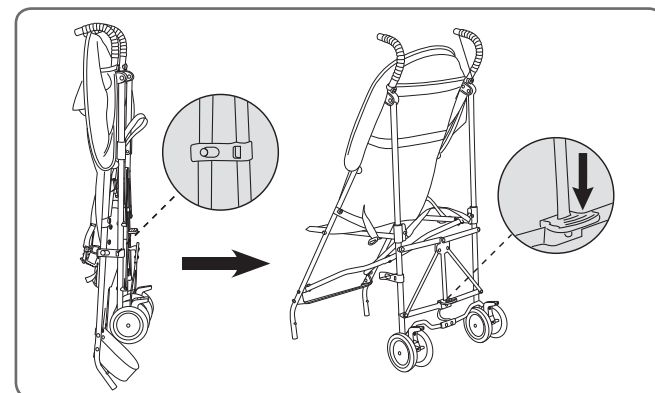

1 Abrir: solte a trava lateral, abra o carrinho puxando pela alça e pisando na alavanca plástica entre as rodas de trás.

- Certifique-se que o carrinho está bem firme e travado antes de colocar a criança.

2 Capota: prenda os elásticos da capota dos ganchos plásticos. Encaixe os ganchos nas laterais da estrutura do carrinho. Passe as aberturas da capota pelas manoplas.

3 Rodas dianteiras: encaixe-as nas extremidades da estrutura. Travando pelo pino na parte de trás do tubo.

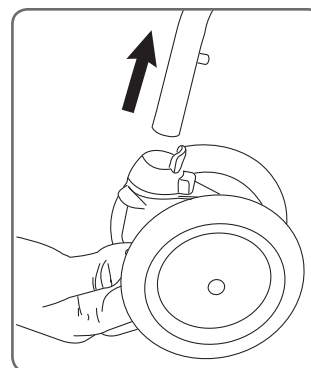

Uso

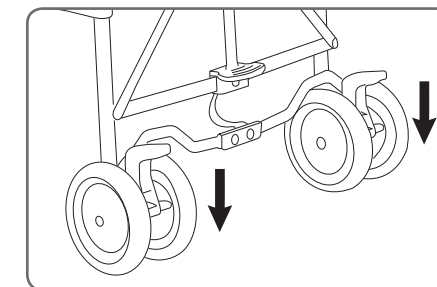

1 Freios: empurre para baixo os freios para estacionar carrinho. Para soltar empurre a trava para cima.

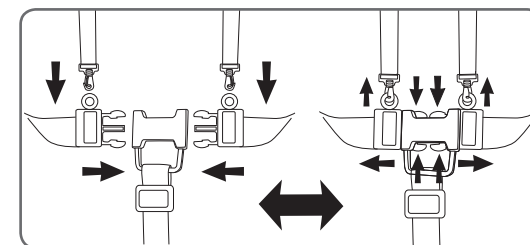

2 Cinto de segurança: Para fechar prenda as tiras dos ombros nas tiras da cintura pelos ganchos. Encaixe as duas partes da fivela.

- Para abrir aperte o botão e afaste as partes.
- Para ajustar a largura das tiras deslize elas até a posição desejada, pela fivela.

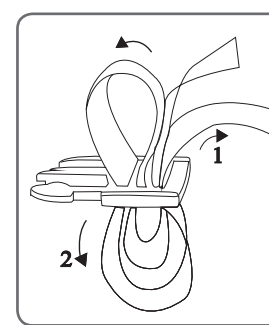

Fechamento

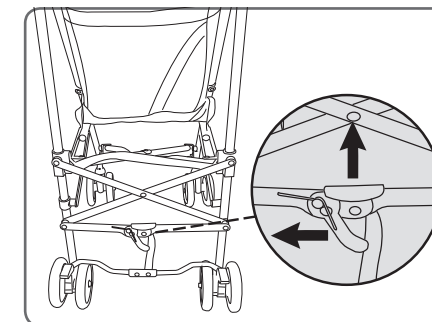

1 Empurre para o lado e para cima a alavanca entre as duas rodas de trás.

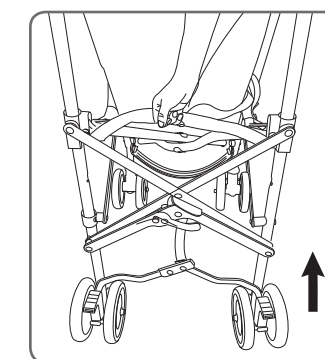

- 2** Puxe a tira que fica atrás do encosto.
- 3** Use a trava lateral para manter o carrinho fechado.

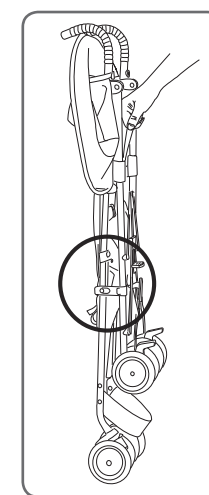

Registro

Registre seu produto e mantenha-se informado(a) dos alertas de segurança e informações associadas que podem surgir sobre o item que você adquiriu. Somente assim poderemos prestar um serviço de melhor qualidade e contata-lo(a) em caso de uma necessidade especial. Os dados informados serão mantidos em sigilo e não serão compartilhados com terceiros. Ao enviar o registro, você autorizará o envio de informações e mensagens que julgamos de seu interesse.

- Visite o endereço <http://www.voyageinfantil.com.br/registro>
- Preencha o formulário eletrônico identificando este produto como Umbrella Quick U001, Voyage
- Você receberá a comprovação de seu registro por email