

Status

DISPOSITIVO DE RETENÇÃO
0 - 25 kg (Grupos 0+, 1 e 2)

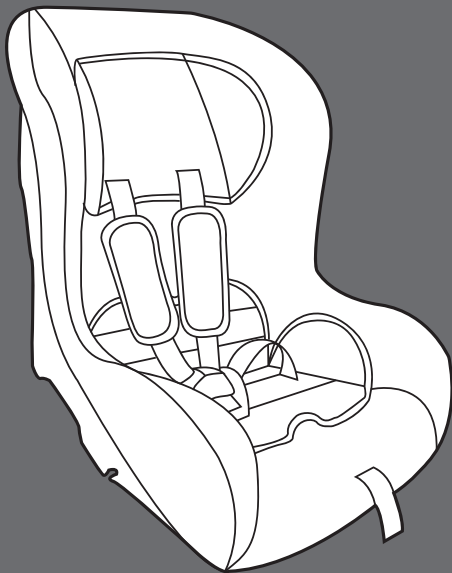

8018

Manual de Instruções

voyage®

Garantia

Agradecemos por adquirir este produto e garantimos ao comprador que este produto é livre de defeitos quando usado sob condições normais, por um período de 3 meses a partir da data da compra. O primeiro comprador é o único beneficiário. Caso o produto apresente defeitos de material ou de fabricação a Voyage reparará ou substituirá o produto, a nosso critério, de forma gratuita. Em caso de problemas procure a loja onde foi adquirido, uma Assistência Técnica autorizada ou o departamento de Atendimento ao Consumidor. O comprador é responsável pelos custos de envio do produto para a Assistência Técnica ou para o fabricante. O produto defeituoso deve ser devolvido em sua embalagem original acompanhado da nota fiscal de compra. Esta garantia perderá a validade se o produto for modificado ou consertado por profissional não autorizado ou se o defeito for decorrente de utilização indevida.

Apresentação

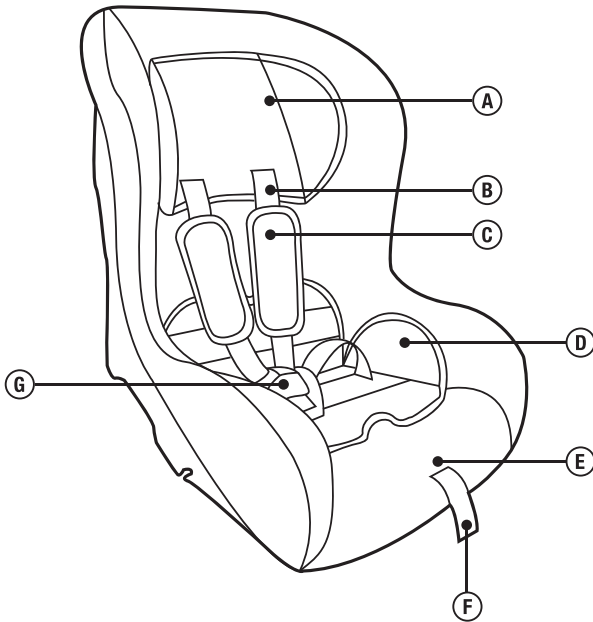

A apoio de cabeça
dupla face

B cinto de segurança

C apoio de ombros

D redutor de assento
dupla face

E abertura para botão
de ajuste de cinto

F tira de ajuste de cinto

G fivela

Instalação

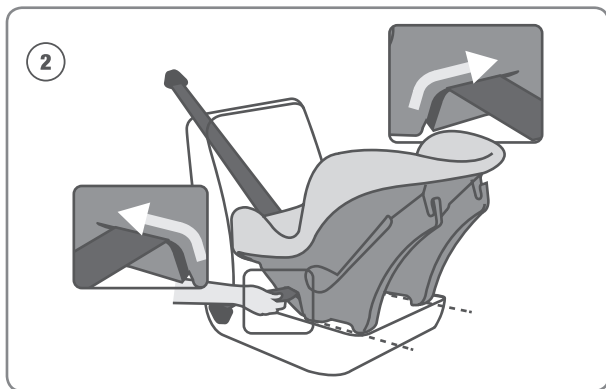
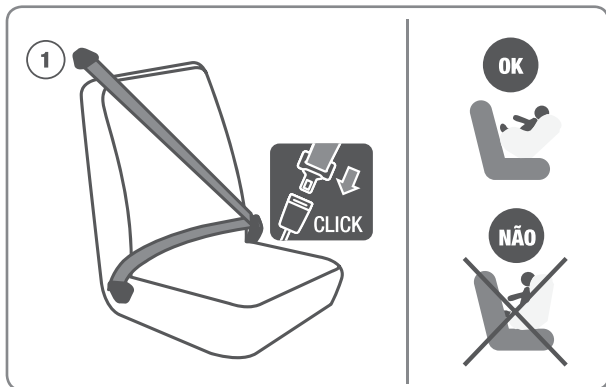

Grupo 0+ (0-13kg)

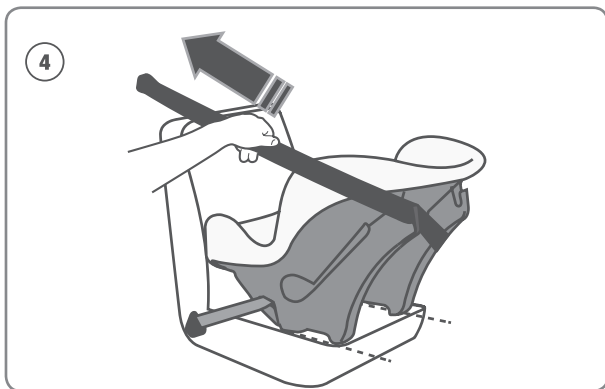
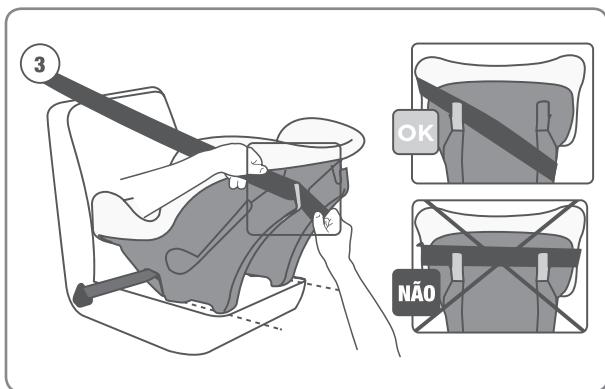

Instalação

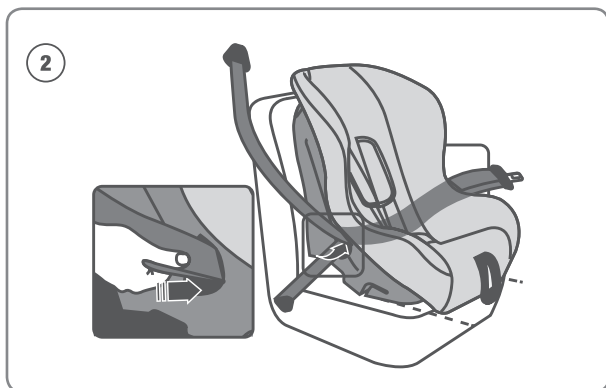
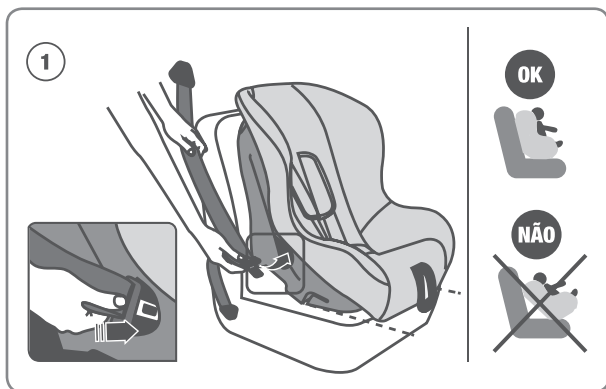

Grupos 1 e 2 (9-25kg)

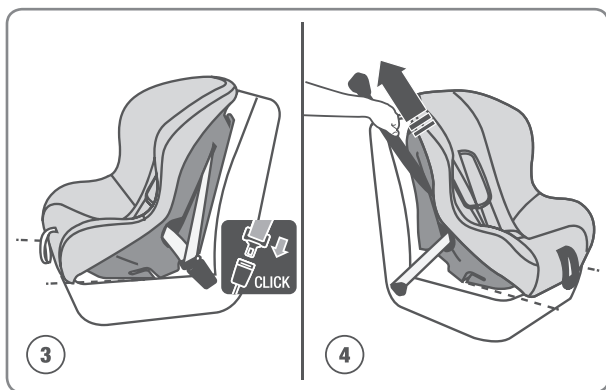

Cinto de segurança

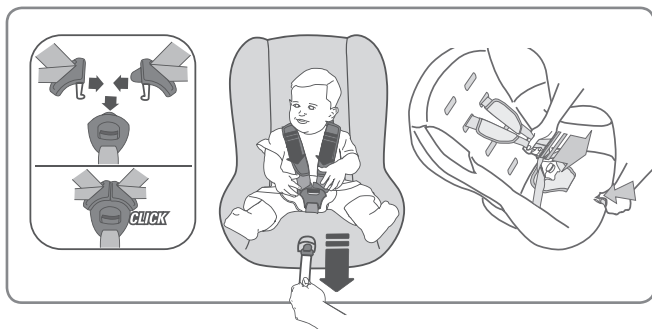

Altura do cinto

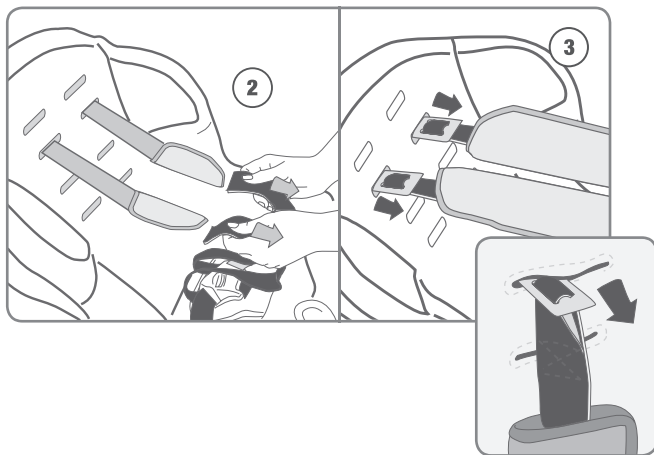
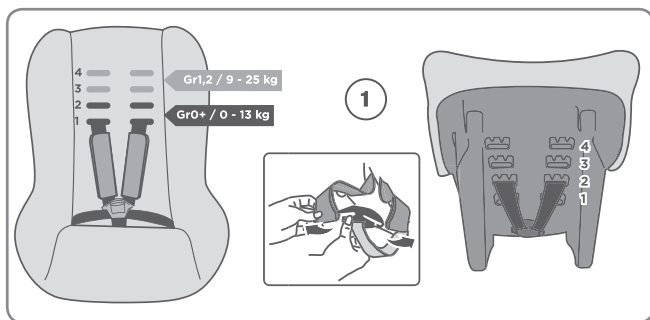

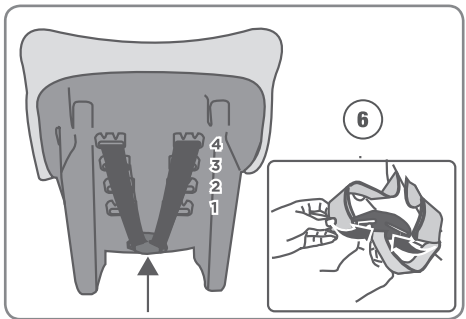
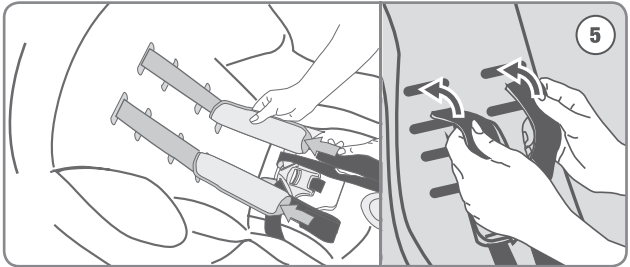
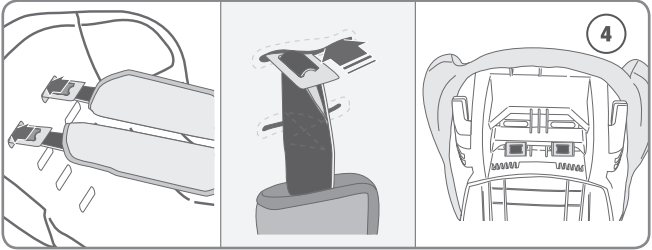

Redutor dupla face

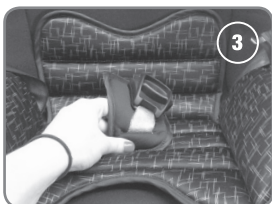

- 1 Solte o cinto da parte de trás da cadeira, como mostrado na seção “Altura do cinto”.
- 2 Pela parte de baixo solte a tira e o apoio entre pernas, passando a peça metálica pela abertura.
- 3 Vire o redutor para o lado que deseja e volte a colocar o apoio entre pernas.
- 4 Vire o apoio de cabeça para o lado que deseja e volte a colocar o cinto.

Limpeza

- 1 Abra e solte o cinto da parte de trás da cadeira, retire os redutores de assento como mostrado na seção “Altura do cinto” e “Redutores dupla face”.
- 2 Para retirar o protetor entre pernas e os cintos de ombros, passe as fivelas metálicas pela abertura da parte de baixo do assento e as aberturas laterais da cadeira até soltá-los. Guarde-os para recolocá-los posteriormente.
- 3 Com a cadeira já sem os cintos e sem redutores, retire a capa da cadeira. Para recolocar, proceda inversamente todos os tópicos.

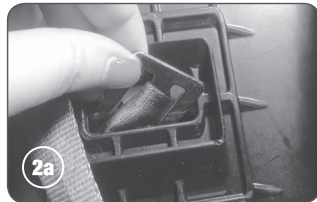

Lavar a mão

Não usar alvejante à base de cloro | Não usar secadora

Não passar | Não lavar a seco

ATENÇÃO

- 1 ESTE É UM DISPOSITIVO DE RETENÇÃO PARA CRIANÇAS “UNIVERSAL”; ELE É APROVADO PARA USO GERAL EM VEÍCULOS E SE ADAPTA NA MAIORIA, MAS NÃO EM TODOS OS ASSENTOS DE CARROS.
- 2 A CORRETA ADAPTAÇÃO É APROPRIADA SE O FABRICANTE DO VEÍCULO DECLARAR NO MANUAL QUE O VEÍCULO ACEITA UM DISPOSITIVO DE RETENÇÃO PARA CRIANÇAS “UNIVERSAL” PARA ESTE GRUPO DE MASSA.
- 3 EM CASO DE DÚVIDAS, CONSULTAR O FABRICANTE DO DISPOSITIVO DE RETENÇÃO PARA CRIANÇAS.
- 4 APROPRIADO SE O VEÍCULO ESTIVER EQUIPADO COM CINTO DE SEGURANÇA DE TRÊS PONTOS ESTÁTICO OU COM RETRATOR.
- 5 ATENÇÃO: CASO ESTE PRODUTO TENHA SIDO SUBMETIDO A UM ESFORÇO EM CASO DE ACIDENTE, SUBSTITUA-O IMEDIATAMENTE.
- 6 Nunca deixe a criança sozinha no veículo.
- 7 Siga todas as instruções deste manual para que a criança tenha a maior proteção possível em caso de acidente.
- 8 Este equipamento é projetado para ser utilizado apenas em bancos veiculares voltados para frente.
- 9 Este produto é apropriado para crianças com peso compreendido entre 0 e 25 kg.
- 10 Nunca transporte a criança sem um dispositivo de retenção ou num equipamento que não seja adequado a sua idade, peso e altura, pois desta forma, ela estará em maior risco de sofrer lesão em caso de acidente.
- 11 O equipamento desocupado (que não esteja sendo utilizado) deve ser mantido preso ao cinto de segurança ou no porta-malas do veículo.

- 12 Posicione e instale corretamente itens rígidos e partes de plástico do dispositivo para, durante o uso cotidiano do veículo, não ficarem presos por um assento móvel ou uma porta do veículo.
- 13 Nunca efetue qualquer modificação ou acréscimo no dispositivo de retenção para crianças em veículos automotivos. O conjunto de componentes do dispositivo de retenção foi testado e aprovado para proteger a criança. Desta forma, o responsável por qualquer alteração no dispositivo de retenção, descaracterizando assim as condições da certificação, afetará a segurança da criança.
- 14 Por se tratar de um item de segurança, nunca adquira um produto usado, principalmente por não serem conhecidos os esforços a que o produto foi submetido anteriormente.
- 15 Não retire os adesivos do dispositivo.
- 16 Nunca deixe bagagens ou outros objetos passíveis de causar ferimentos próximos da criança.
- 17 Este dispositivo de retenção para crianças foi projetado para absorver parte da energia de um impacto do veículo, de forma a reduzir o risco do usuário, em casos de colisão ou de desaceleração repentina do veículo, limitando o deslocamento do corpo da criança.
- 18 Não utilize este equipamento se o mesmo passar por acidente.
- 19 Nunca deixar a criança no dispositivo de retenção para crianças em veículos automotivos, sem a devida supervisão de um adulto.
- 20 Um dos grandes objetivos dos dispositivos de retenção é evitar ao máximo que o corpo da criança sofra movimento. Desta forma, antes de sair com o veículo, certifique-se de que o dispositivo de retenção esteja bem firme

ATENÇÃO

no banco traseiro, e que o sistema de retenção do mesmo esteja devidamente afivelado à criança.

- 21 Guardar este manual de instruções para eventuais consultas.
- 22 É necessário fechar bem o cinto de segurança de adulto que fixa o dispositivo de retenção para crianças no veículo.
- 23 É necessário ajustar todas as tiras do dispositivo de retenção para segurar a criança de acordo com suas características biométricas.
- 24 Não deixe as tiras torcidas.
- 25 É importante certificar-se de que os cintos subabdominais estejam sendo usados na região pélvica.
- 26 É importante destacar que a utilização de almofadas de adaptação para bebês deve contornar a cabeça, e não apoiar, para não prejudicar o pescoço da criança. Considere a utilização desse acessório, quando necessário, para crianças com até 13 kg. Quando não existe esse adaptador de cabeça, mas a cadeira parece ser grande para o bebê (no caso das conversíveis quando o bebê é recém-nascido), é recomendado o uso de rolinhos de toalha de algodão para dar sustentação ao corpo e cabeça do bebê.
- 27 É recomendado que qualquer bagagem ou outros objetos passíveis de causar ferimentos em caso de uma colisão sejam devidamente guardados.
- 28 **ATENÇÃO:** Não utilizar este dispositivo de retenção para crianças em assentos equipados com airbag. Caso não exista opção, desative o airbag.
- 29 **IMPORTANTE:** Não utilizar este dispositivo de retenção para crianças na posição voltada para frente antes que a criança pese no mínimo 9 kg.
- 30 Este dispositivo de retenção está de acordo com a norma ABNT NBR 14400.

31 Não recomendado para uso neonato, por ter sido projetado para acomodar crianças também de um

ou mais Grupos de Massa posteriores.

32 Validade indeterminada.

Registre seu produto

Registre seu produto e mantenha-se informado(a) dos alertas de segurança e informações associadas que podem surgir sobre o item que você adquiriu. Somente assim poderemos prestar um serviço de melhor qualidade e contata-lo(a) em caso de uma necessidade especial. Os dados informados serão mantidos em sigilo e não serão compartilhados com terceiros. Ao enviar o registro, você autorizará o envio de informações e mensagens que julgamos de seu interesse.

- Visite o endereço
<http://www.voyageinfantil.com.br/registro>
- Preencha o formulário eletrônico identificando este produto como Status 8018 Voyage
- Você receberá a comprovação de seu registro por email



COMPANHIA DOREL BRASIL

CNPJ 10.659.948/0001-07

Todos os direitos reservados

As ilustrações podem diferir do produto

Estilos e cores podem variar

Av. Nilo Peçanha 1516/1582

Campos dos Goytacazes | RJ

CEP 28030-035

www.dorel.com.br

ATENDIMENTO AO CONSUMIDOR

site: voyageinfantil.com.br/atendimento

email: sac@voyageinfantil.com.br

tel: 3004 4006 (Capitais e Regiões Metropolitanas)

tel: (11) 2063 3827 (Outras Localidades)

Indústria Brasileira

voyage®