

Quinny® Zapp Flex Plus



How to use



Quinny® Zapp Flex Plus

PLUS

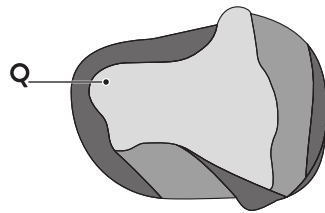
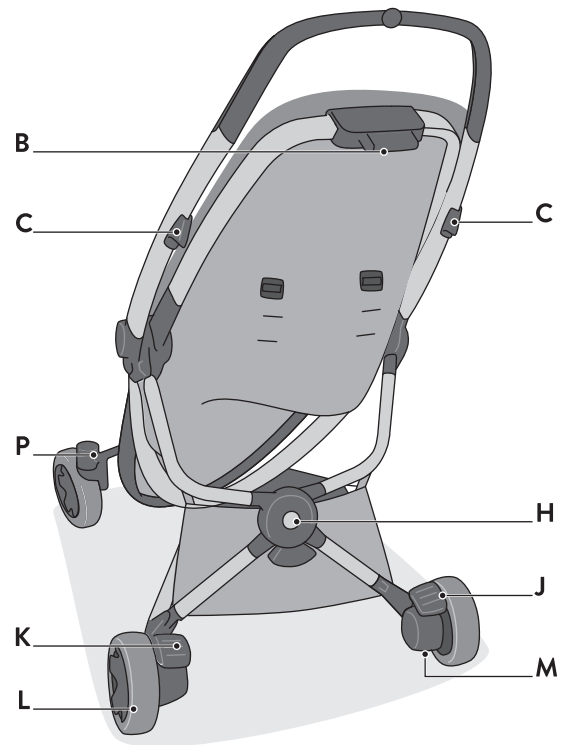
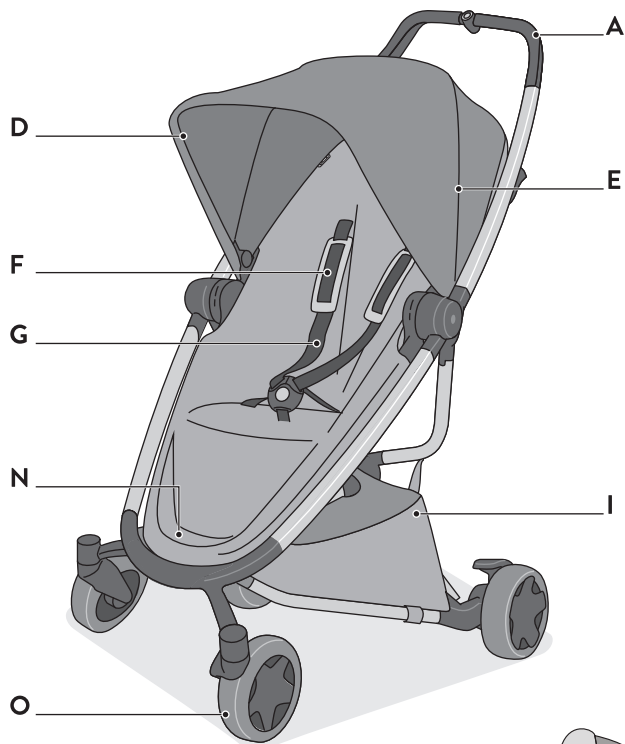

ABERTURA/APERTURA

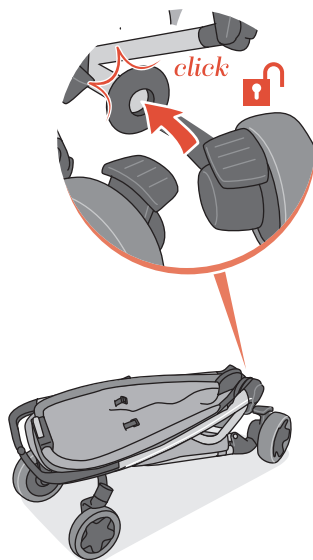

FECHAMENTO/PLEGADO

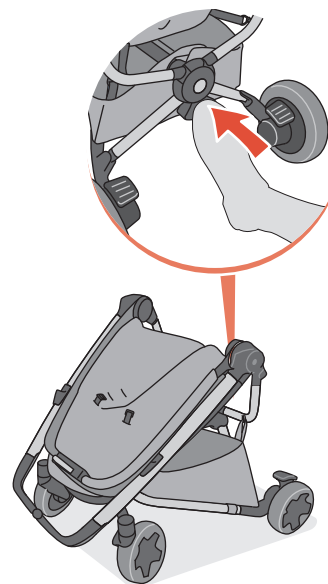

UTILIZAÇÃO

Preparação	4	Capa	20
Fechamento	10	Acessórios inclusos	
Abertura	12	Capa de chuva	26
Cinto	13	Mosquiteiro	27
Assento	15	Opcional	
Capota	17	Bebê Conforto	30
Rodas	18	Moisés	31

PT**USO**

Preparación	4	Funda	20
Plegado	10	Accesorios incluidos	
Desplegado	12	Capa de lluvia	26
Arnés	13	Mosquitera	27
Asiento	15	Opcional	
Capota	17	Portabebés	30
Ruedas	18	Moisés	31

ES

- A** Manopla
- B** Botão para reclinar/
/abrir/fechar assento
- C** Botões para abrir/
/fechar chassis
- D** Capota
- E** Fecho de correr para
extensão da capota
- F** Proteções do cinto
- G** Sistema de cinto
- H** Botão de desbloqueio
de transporte
- I** Cesto

- J** Pedal de freio
- K** Pedal de desbloqueio
- L** Rodas de trás
- M** Botão de desbloqueio da
roda de trás
- N** Apoio de pés
- O** Rodas da frente
- P** Botão de desbloqueio
das rodas da frente
- Q** Mosquiteiro
- R** Capa de chuva
- S** Adaptadores para bebê
conforto

- A** Manillar
- B** Botón de inclinación/
/plegar/desplegar
asiento
- C** Botón para plegar/
/desplegar chasis
- D** Capota
- E** Cremallera para
agrandar la capota
- F** Protectores de arnés
- G** Sistema de arneses
- H** Botón de liberación del
seguro de transporte
Cestilla
- I** Pedal de freno

- J** Pedal de desbloqueio
- K** del freno
- L** Ruedas traseras
- M** Botón de desbloqueio
de la rueda trasera
- N** Reposapiés
- O** Ruedas delanteras
- P** Botón para sacar el
bloqueo de la rueda
delantera
- Q** Mosquitera
- R** Capa de lluvia
- S** Adaptadores de
portabebés

Preparação
Preparación

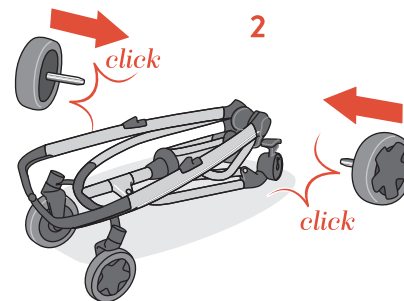
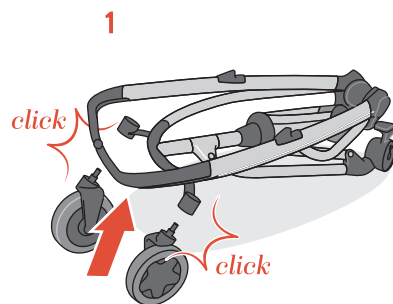
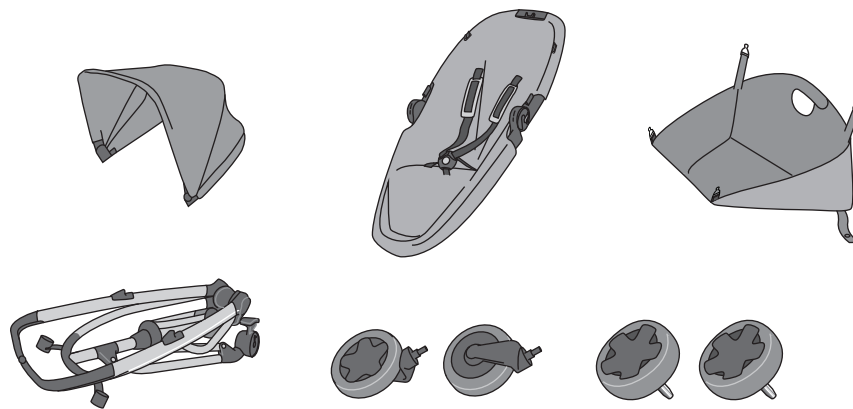

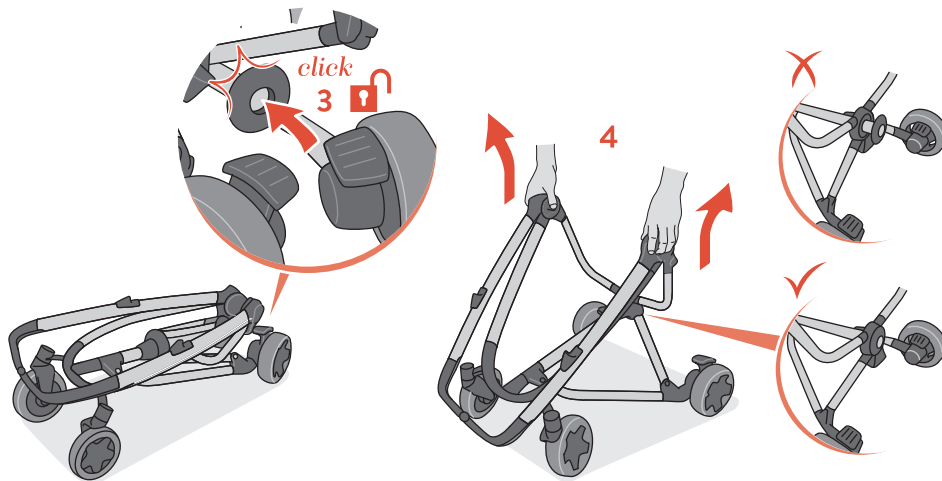

Preparaçã
Preparación

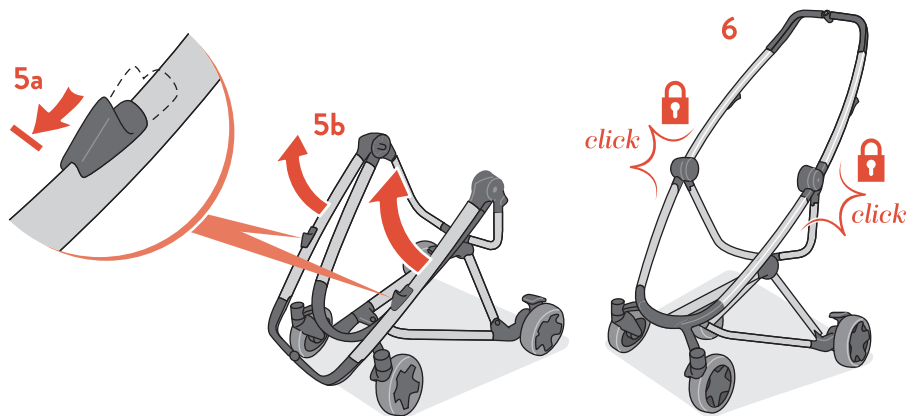

Preparação
Preparación

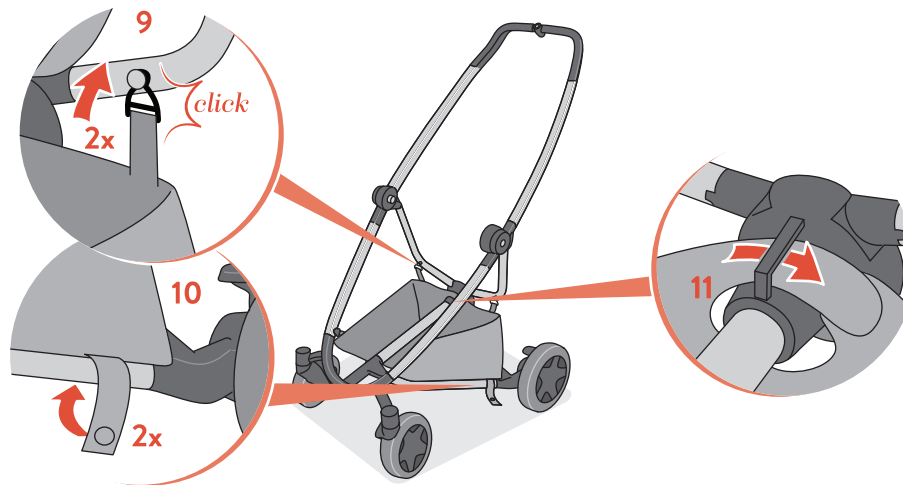
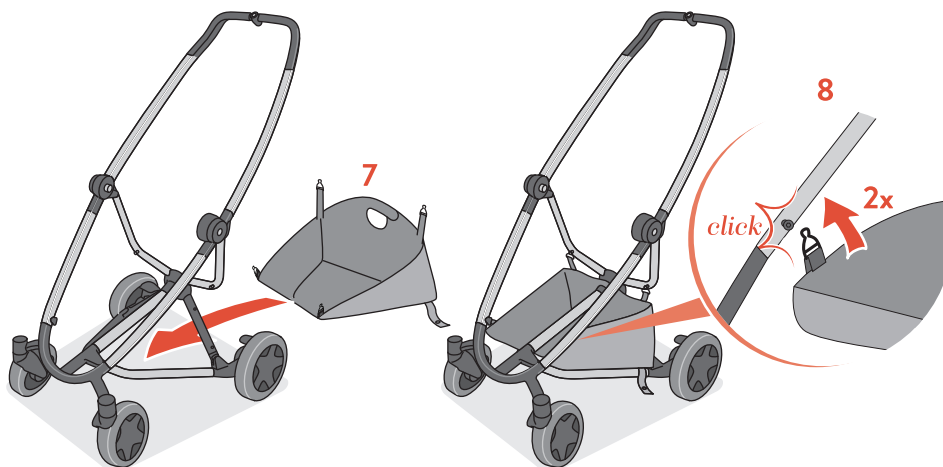

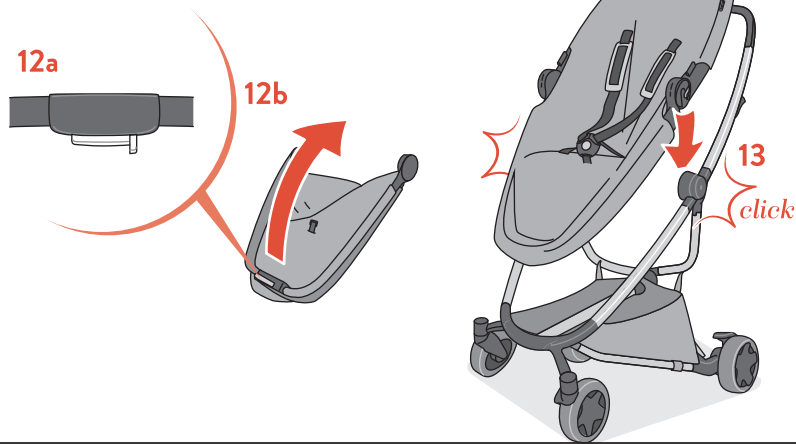

Preparação
Preparación

14

Preparaçã
Preparación

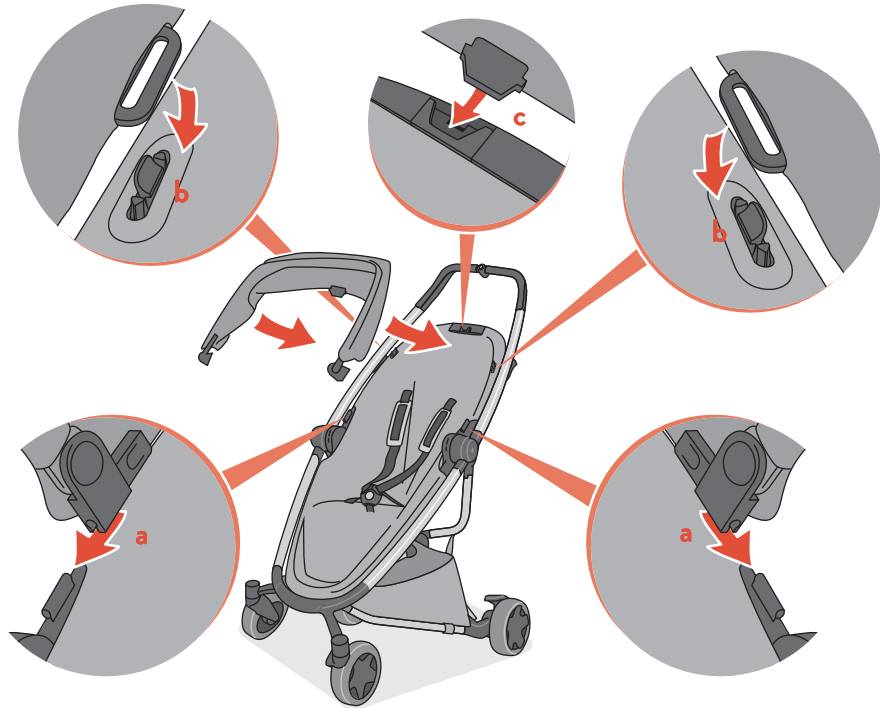

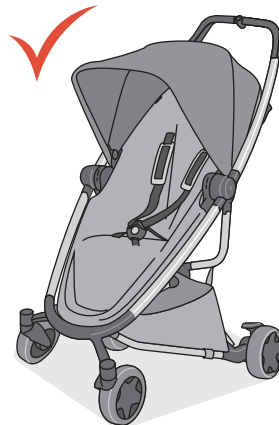
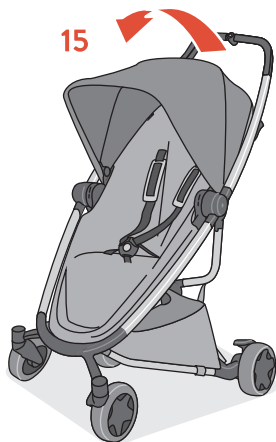

Preparaçãõ
Preparación

Fechamento
Plegado

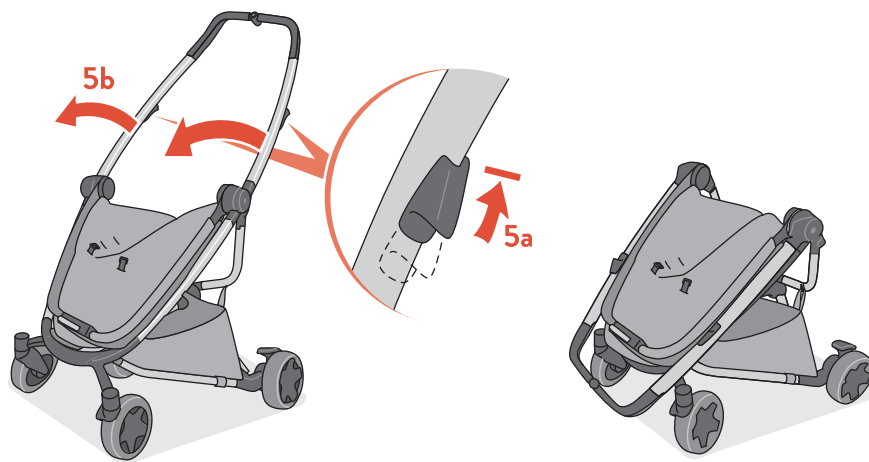
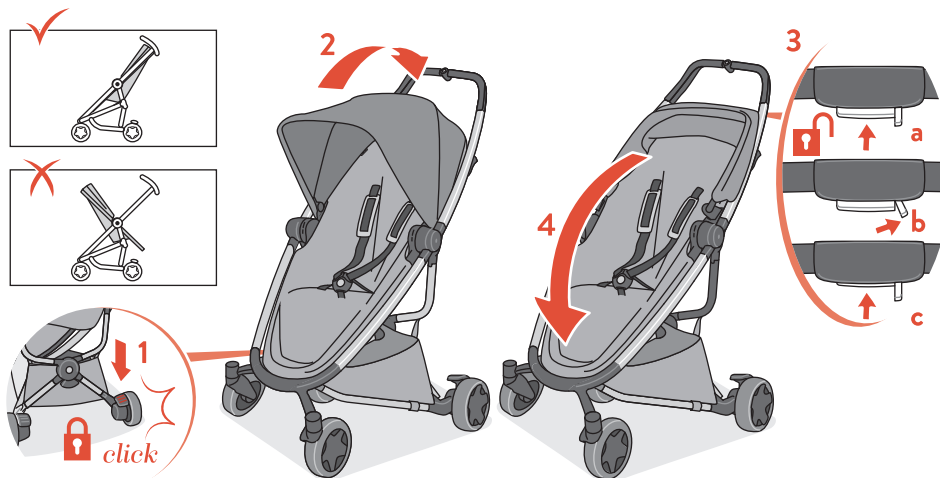

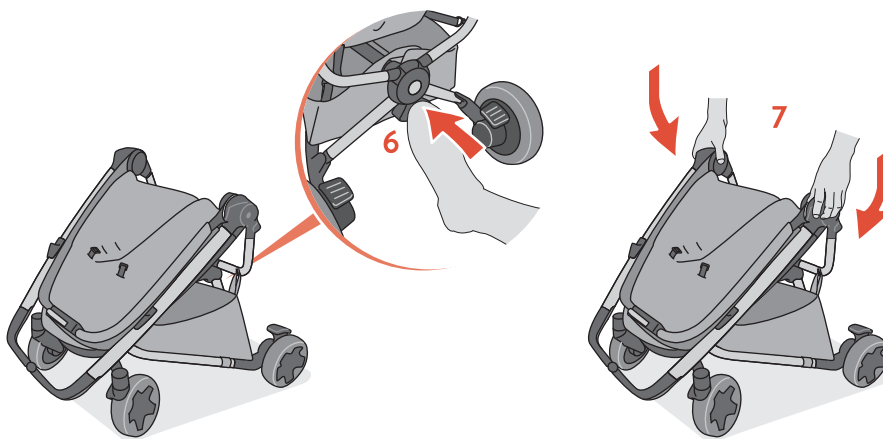

Fechamento
Plegado

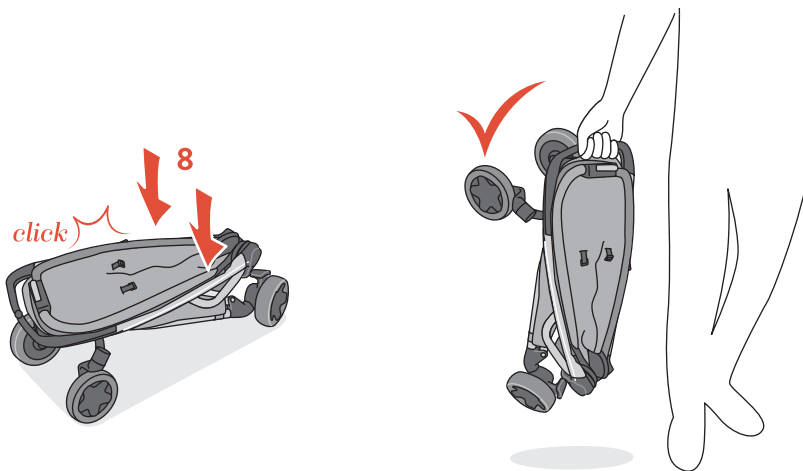

Abertura
Desplegado

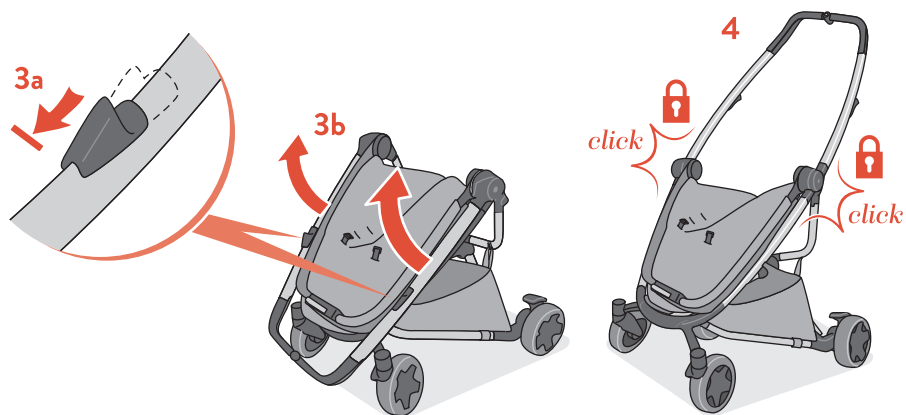
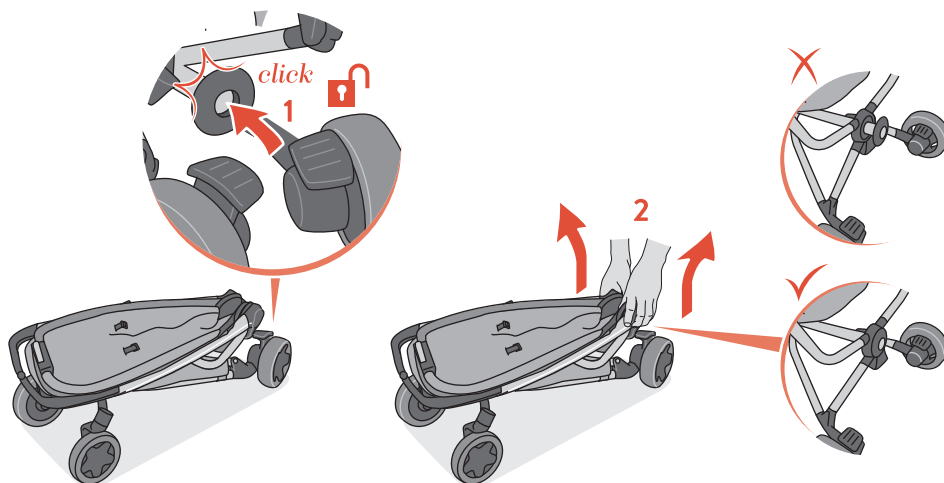

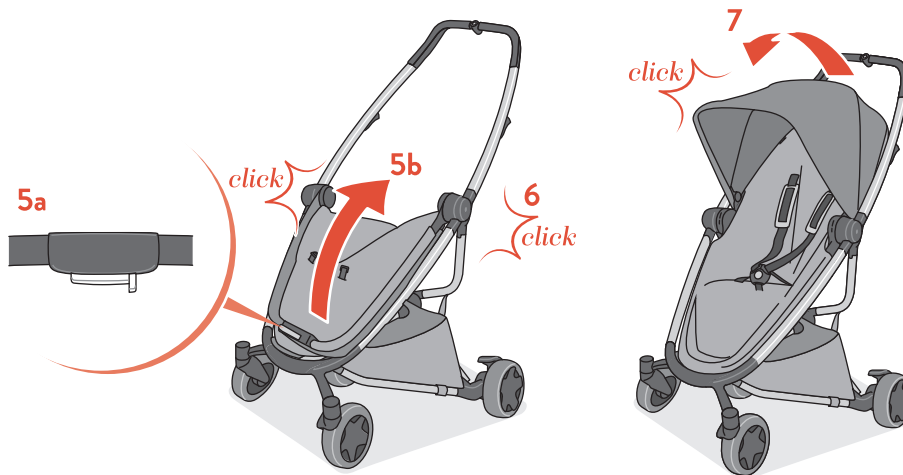

Abertura
Desplegado

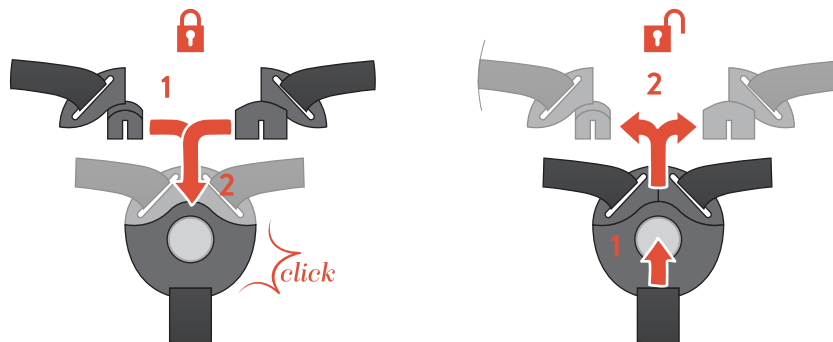

Cinto /Abrir-Fechar
Arnés / Cerrado - Abierto

Cinto /Comprimento
Arnés / Longitud

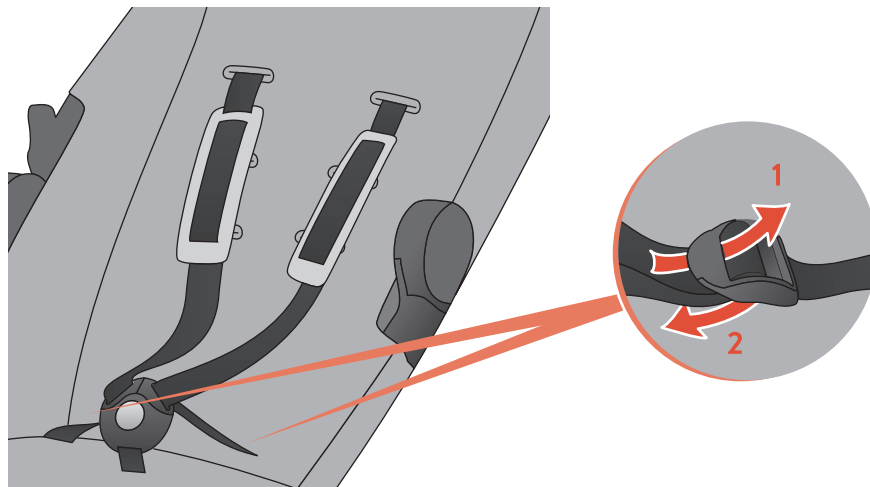

Cinto /Altura
Arnés / Anchura

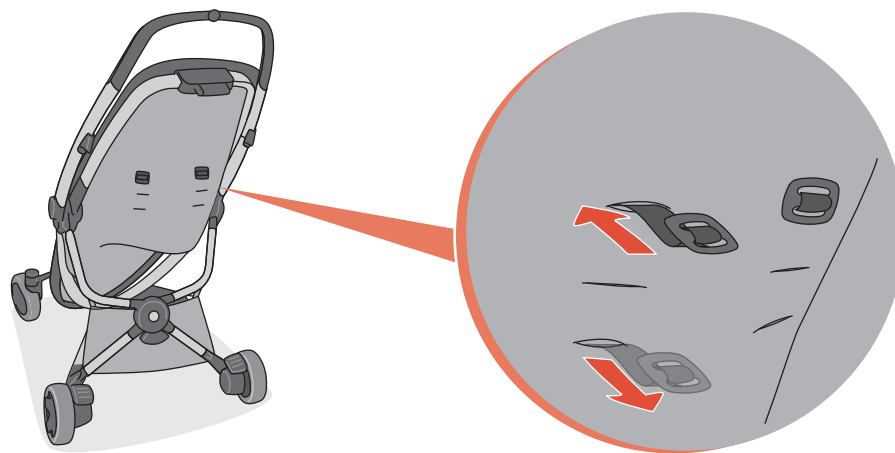

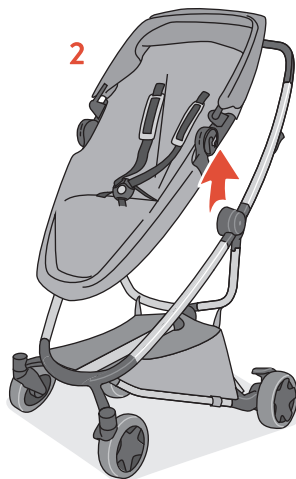
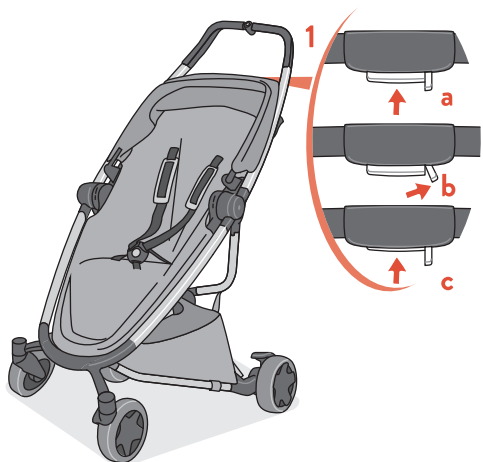

Assento/Posições de costas e de frente para o movimento

Hamaca / De espaldas y girado hacia al movimiento

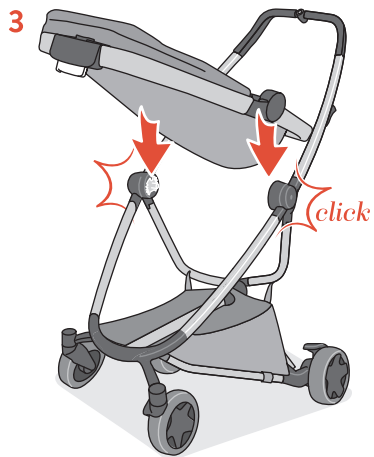

Assento/Inclinação
Hamaca /Reclinado

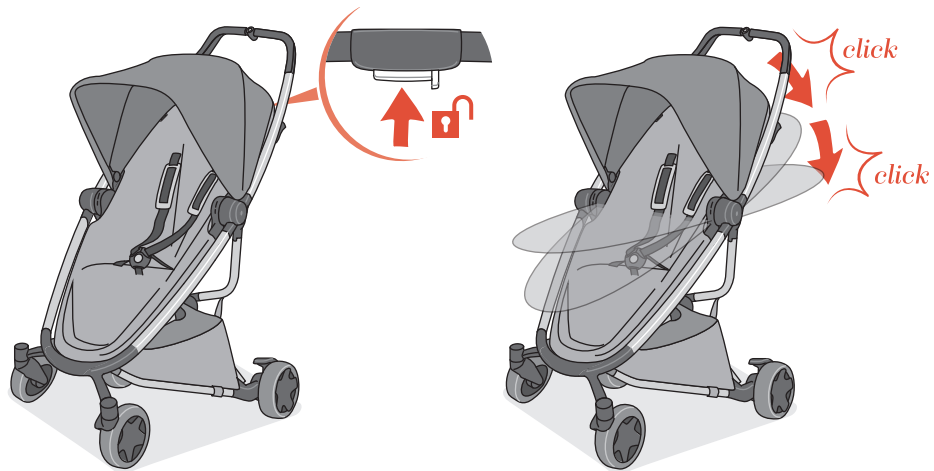
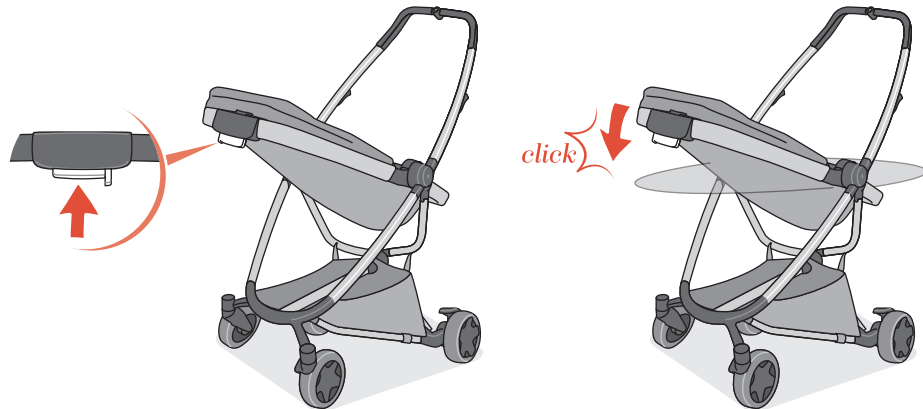

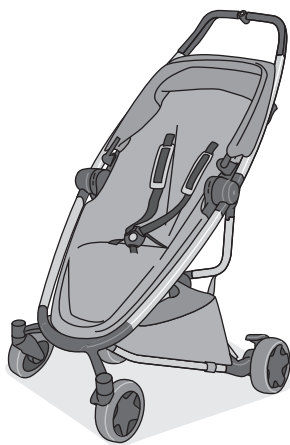

Capota de sol/extensão

Capota / Extensible

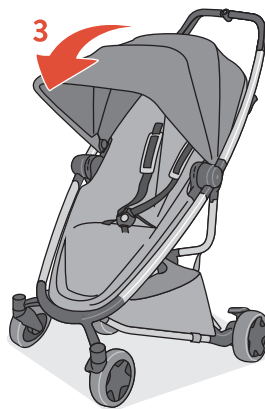
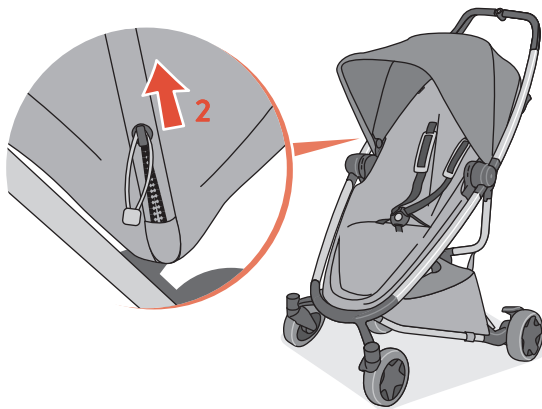

Rodas/Freio
Ruedas / Freno

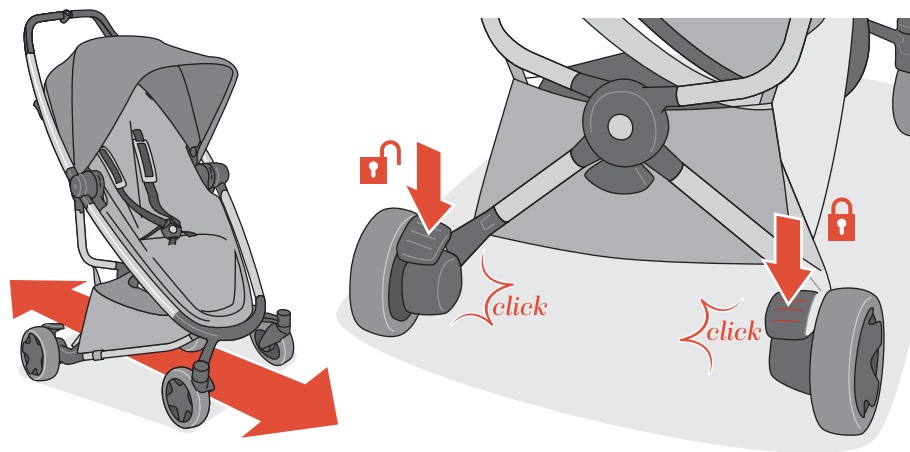

Rodas/Remoção
Ruedas / Retirar

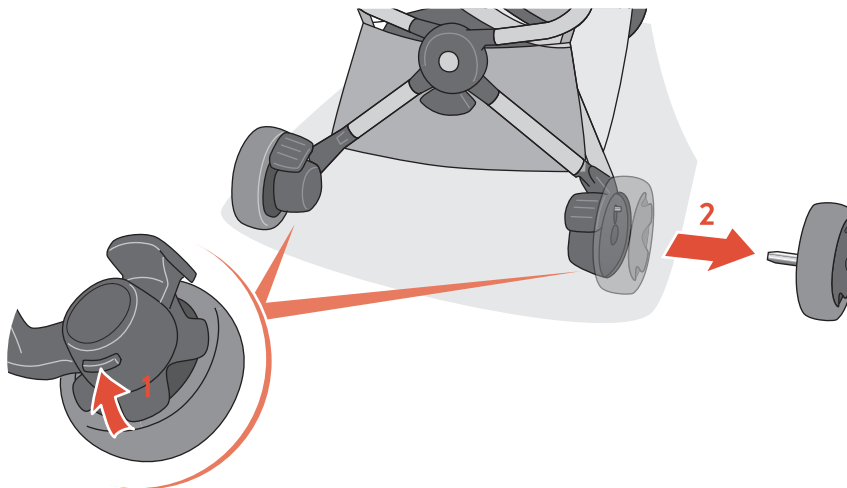

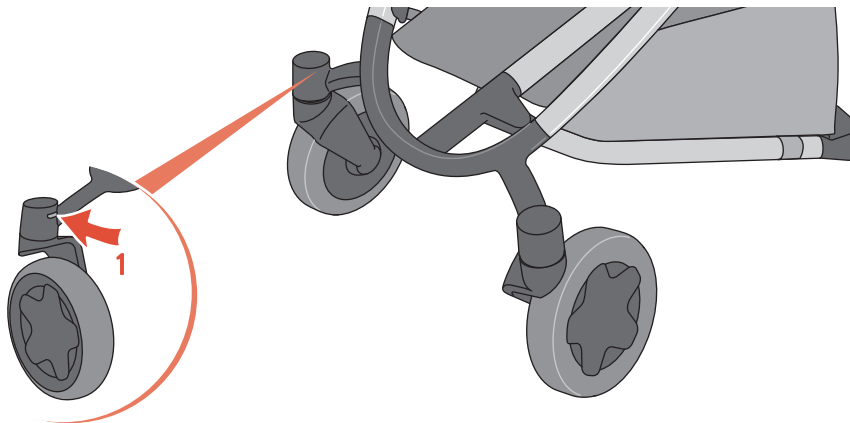

Rodas/Remoção
Ruedas / Retirar

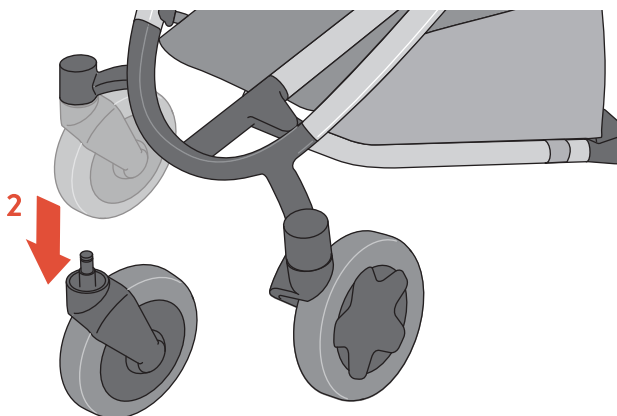



Capa / Remoção
Tejido / Retirar

1

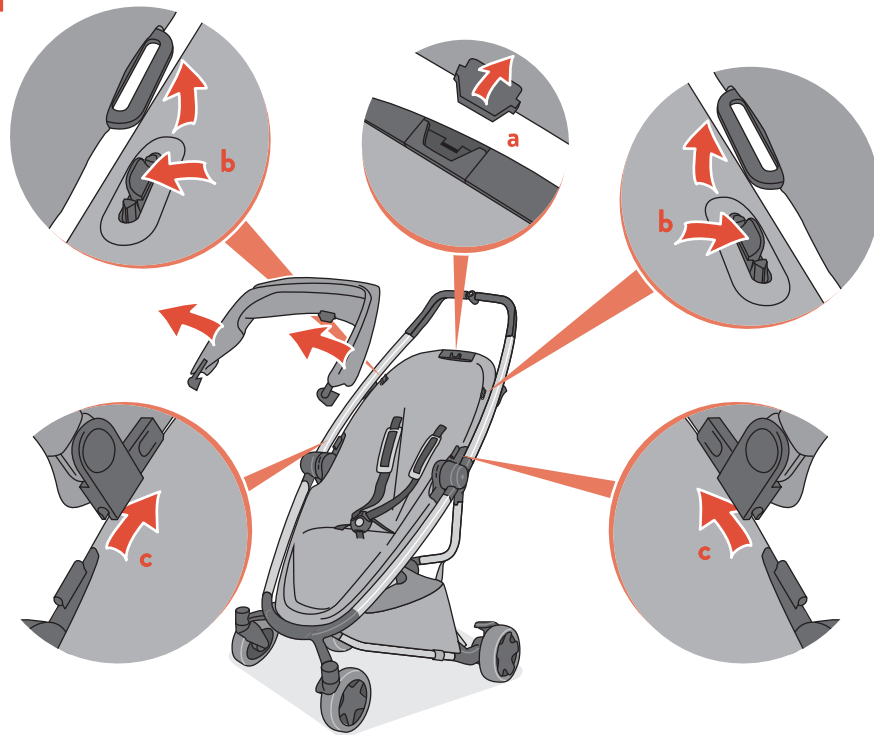

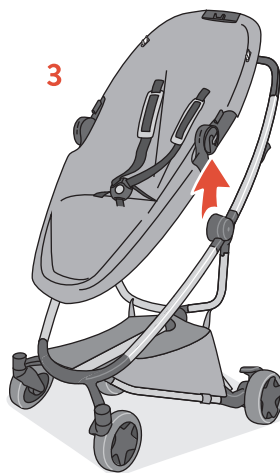

Capa / Remoção
Tejido / Retirar

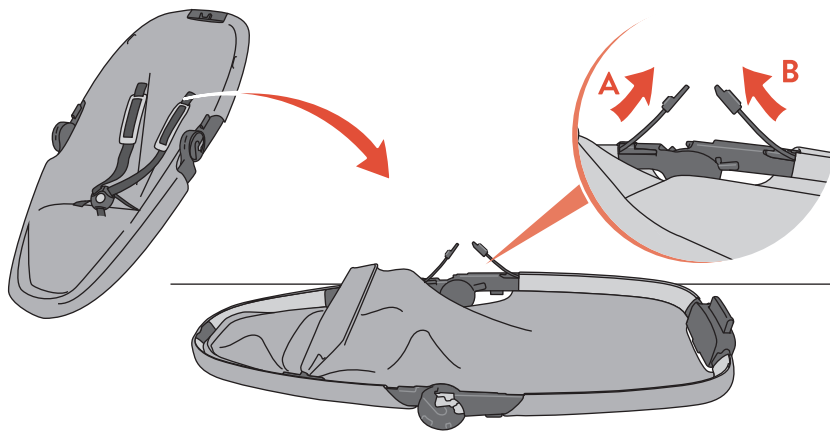

Capa / Remoção
Tejido / Retirar

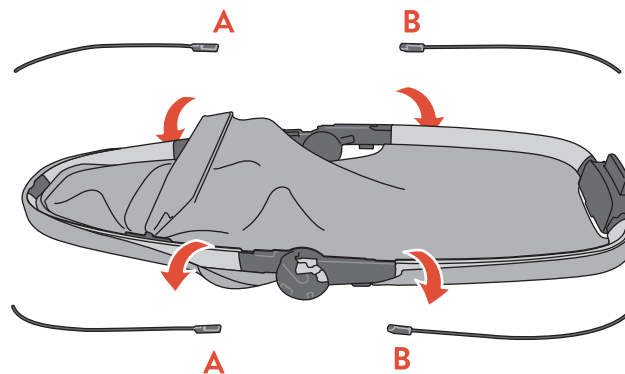
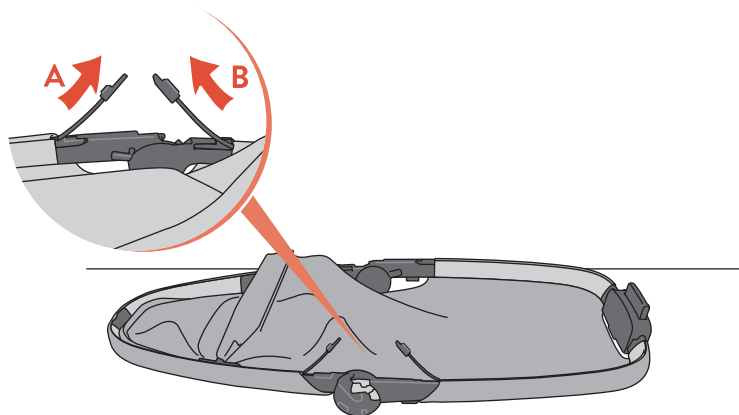

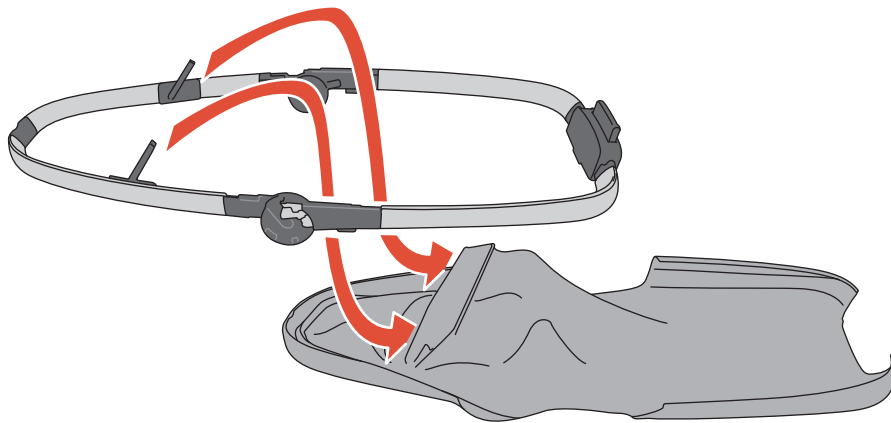

Forra | Capa / Remoção

Tejido / Retirar

Capa /Substituição
Tejido / Reemplazar

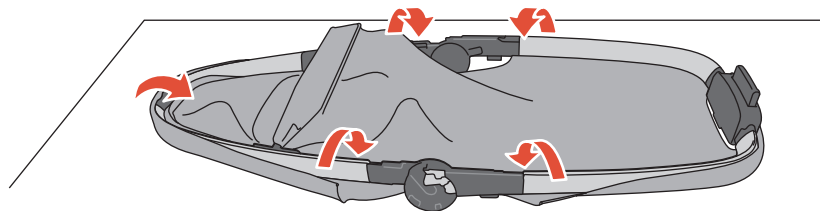
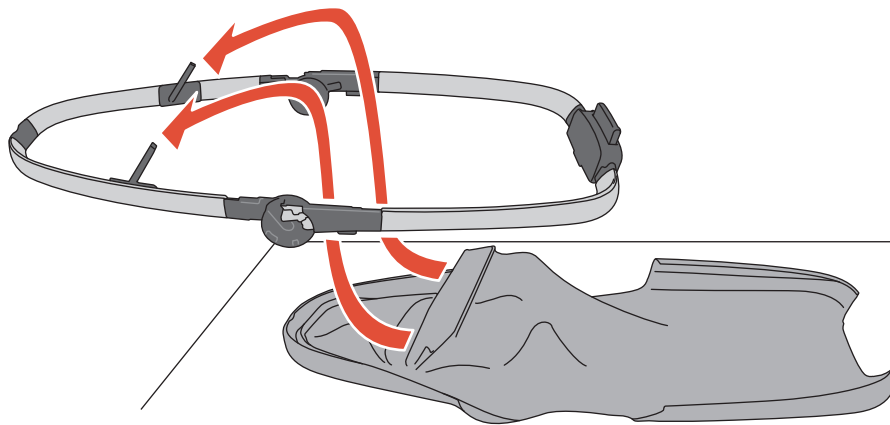

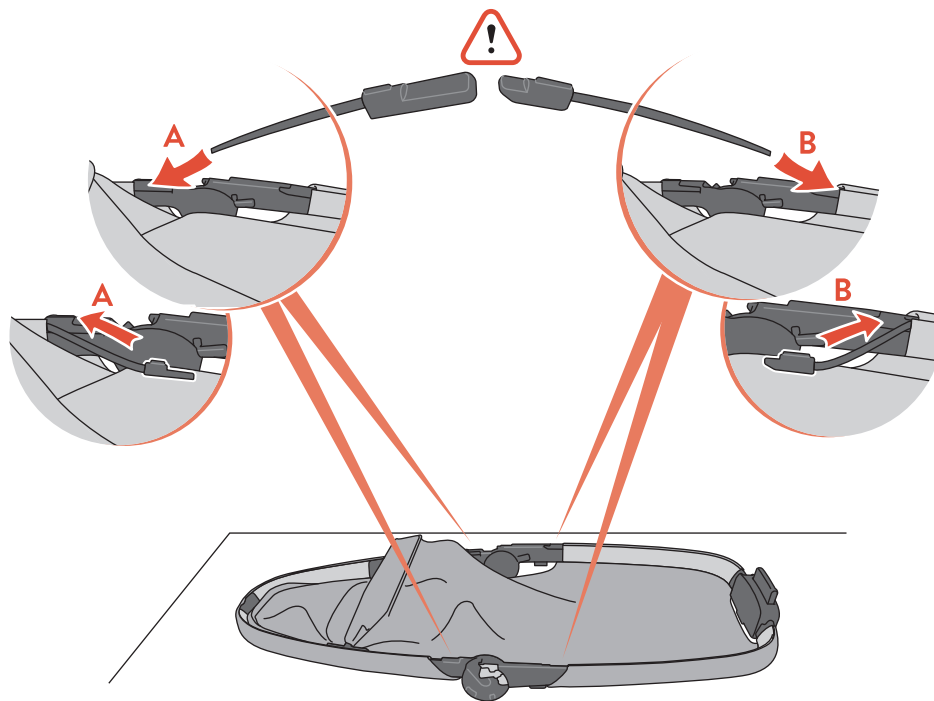

Capa /Substituição
Tejido / Reemplazar

Capa de chuva
Capa de lluvia

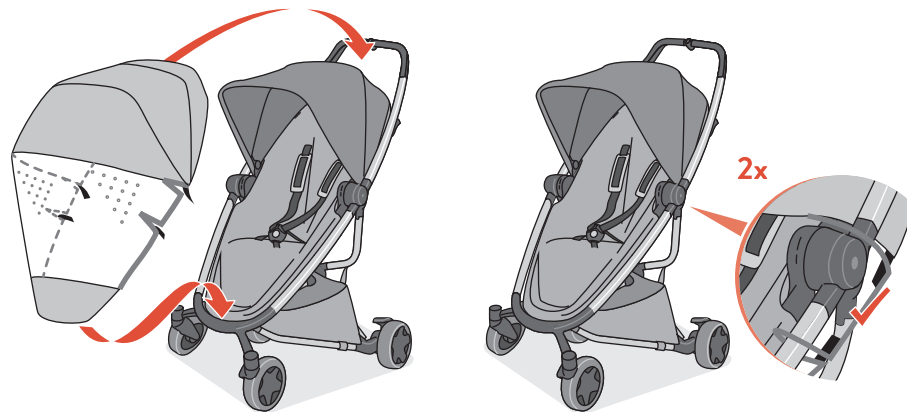

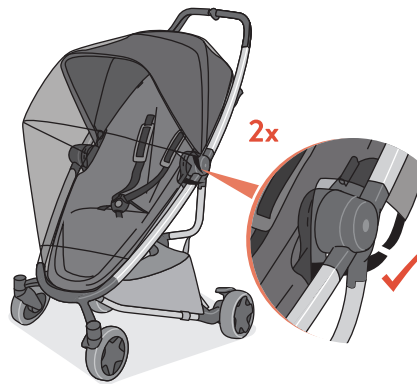
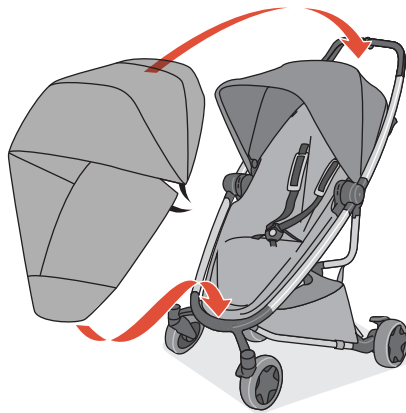

Mosquiteiro
Mosquitera

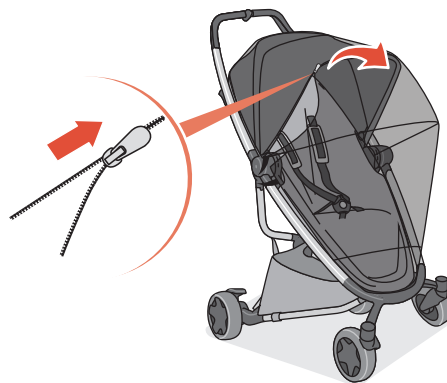

Bebê Conforto (opcional)
Silla de auto (opcional)

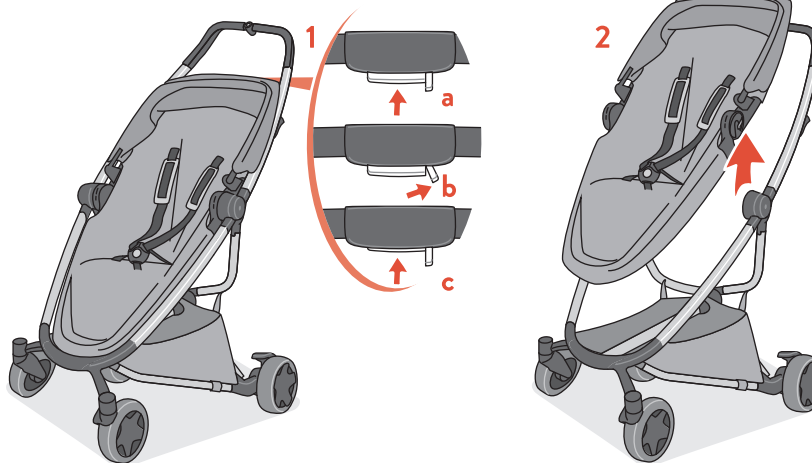

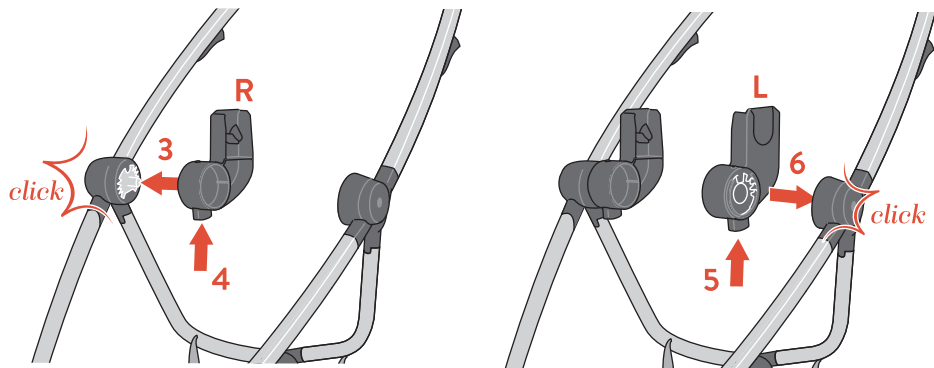

Bebê Conforto (opcional)
Silla de auto (opcional)

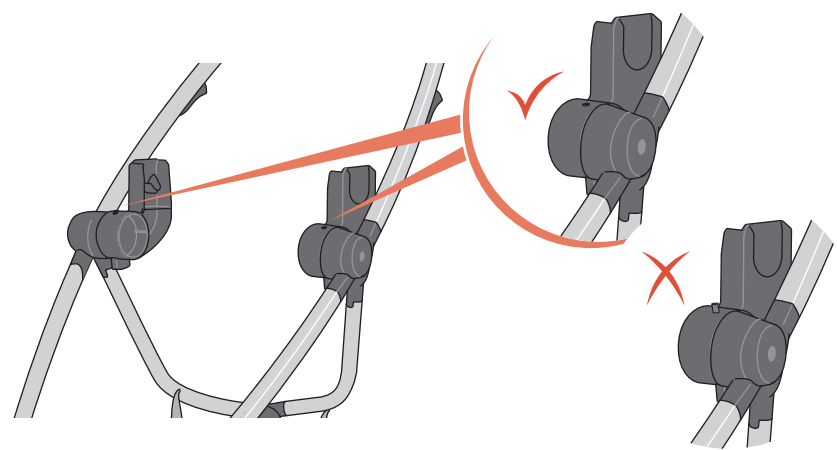

Bebê Conforto (opcional)
Silla de auto (opcional)

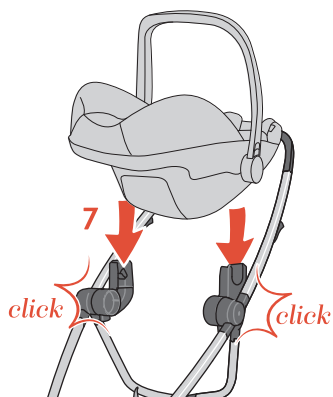

Compatibilidade:

- Bebê Conforto Citi
nº de série 8592/MAX
- Bebê Conforto Pebble Plus
nº de série 7984/MAX

Compatibilidad:

- Portabebés Citi
- Portabebés Pebble Plus

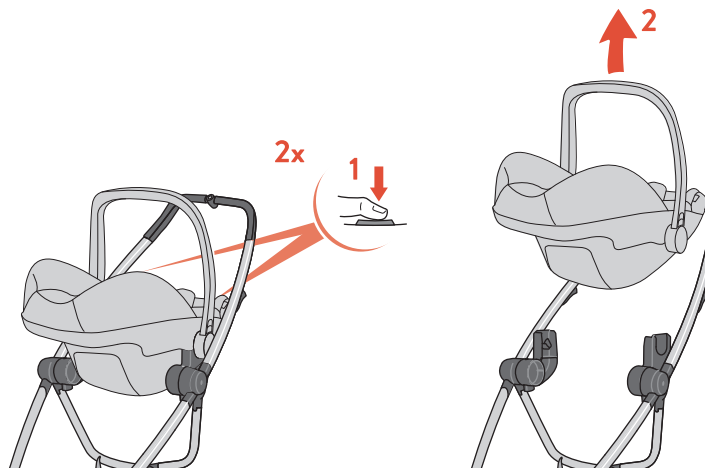

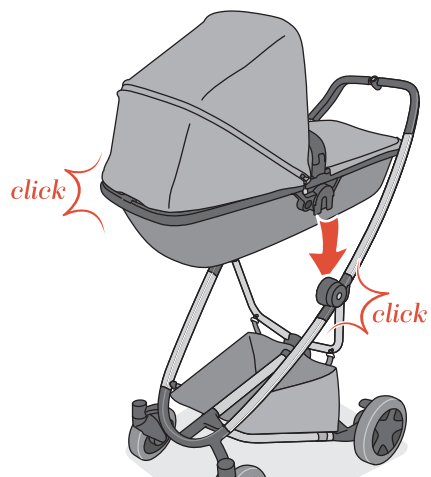

Moisés (opcional)

Capazo (opcional)

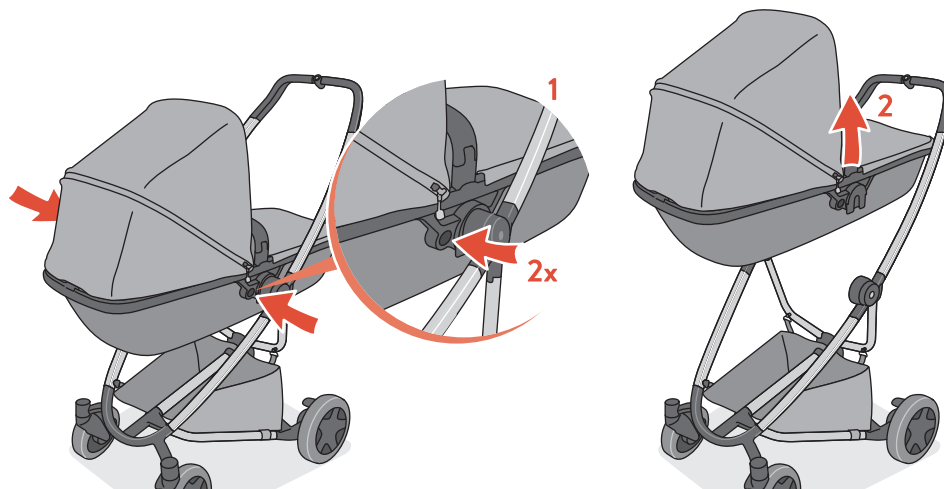

Compatibilidade:
- Moisés Lux Zapp
de série 1505/QNY

Compatibilidade:
- Capazo Lux

Garantia e Registro

GARANTIA

A nossa garantia de 24 meses reflete a nossa confiança na qualidade do nosso design, engenharia e produção, bem como no desempenho do produto. Garantimos que este produto foi fabricado de acordo com as normas de qualidade e os requisitos de segurança atualmente em vigor para este produto, e que, na data da compra, o produto se encontra isento de defeitos de fabricação ou de materiais. Sob as condições aqui mencionadas, esta garantia pode ser solicitada pelos consumidores no país onde este produto foi vendido, por uma filial do Grupo Dorel, por um distribuidor ou revendedor autorizado.

A nossa garantia de 24 meses abrange defeitos de fabricação e de materiais, quando o produto é utilizado em condições normais e em conformidade com as indicações constantes no manual do usuário por um período de 24 meses a partir da data da compra inicial no revendedor pelo primeiro consumidor/usuário. Para solicitar reparos ou peças sobresselentes em garantia, o consumidor deverá apresentar o cupom/nota fiscal da compra ao nosso Serviço de Atendimento ao Consumidor e receber orientações de como proceder.

A nossa garantia de 24 meses não se aplica a defeitos causados pelo desgaste normal, danos causados por acidentes, utilização abusiva, negligência, incêndio, contacto com líquidos ou outras causas externas, danos que sejam consequência do descumprimento do manual do usuário, danos causados pela utilização com outro produto, danos causados por reparos feitos por alguém não autorizado, em caso de furto ou caso alguma etiqueta ou número de identificação tenha sido removida/alterada do produto. Exemplos de uso e desgaste normais são rodas e tecidos deteriorados em consequência de uma utilização regular e da natural degradação dos materiais e das cores devido ao desgaste normal do produto. Os danos que não são cobertos pela garantia poderão ser reparados mediante o pagamento de tarifas.

GARANTIA ESTENDIDA

Conforme os termos e condições publicados no nosso site www.quinny.com.br/garantia a Quinny oferece garantia de 5 anos voluntária do fabricante aos primeiros usuários do produto em questão, no país de origem da compra, desde que a compra tenha sido registrada em nosso site www.quinny.com.br/registro em até 3 meses a partir da data da compra. A garantia de 5 anos é um serviço que está disponível em apenas alguns países e no caso do Brasil cobre somente os produtos adquiridos no território nacional e certificados pelo INMETRO. Não são autorizados para esse efeito os produtos adquiridos que retirem ou alterem as etiquetas ou os números de identificação. Uma vez que não é possível averiguar a autenticidade destes produtos, não lhes será aplicável qualquer garantia.

Registre seu produto e mantenha-se informado(a) dos alertas de segurança e informações associadas que podem surgir sobre o item que você adquiriu. Somente assim poderemos prestar um serviço de melhor qualidade e contata-lo(a) em caso de uma necessidade especial. Os dados informados serão mantidos em sigilo e não serão compartilhados com terceiros. Ao enviar o registro, você autorizará o envio de informações e mensagens que julgamos de seu interesse.

- Visite o endereço <http://www.quinny.com.br/registro>
- Preencha o formulário eletrônico
- Você receberá a comprovação de seu registro por e-mail

ATENDIMENTO AO CONSUMIDOR

quinny.com.br/atendimento

Tel: 3004 4006 (Capitais e Regiões Metropolitanas)

Tel: (11) 2063 3827 (Outras Localidades)

SEGURANÇA

Os nossos produtos foram concebidos e testados com cuidado para assegurar a segurança e o conforto da sua criança. Em conformidade com os requisitos de segurança – Testado em laboratório certificado segundo a norma ABNT NBR 14389:2010.

1. Este carrinho destina-se a crianças desde os 6 meses de idade até aos peso máximo 15 kg.
2. Nunca transportar mais do que uma criança de cada vez, no carrinho de passeio.
3. Não levantar o carrinho com a criança dentro dele.
4. Se o fabricante do seu carrinho recomenda a utilização em combinação com um moisés ou bebê conforto, então o peso máximo de utilização da combinação é o indicado no produto adicional.
5. Se o fabricante do seu carrinho recomenda a utilização em combinação com um moisés ou bebê conforto, coloque-os sempre virados de frente para os pais.
6. Não utilizar escadas ou escadas rolantes com a criança dentro do carrinho de passeio.
7. O freio deve estar sempre acionado quando colocar ou retirar a criança no carrinho. Usar sempre o freio para parar, mesmo quando estiver de pé parado somente alguns minutos!
8. Utilizar somente os acessórios vendidos e aprovados pelo fabricante. A utilização de outros acessórios pode ser perigoso.
9. Para carrinhos de passeio equipados com acessórios (conforme a versão), respeitar as cargas máximas indicadas: ex. Peso máximo permitido para o cesto de compras Xtra é 5 kg. Peso máximo permitido para o cesto de compras é 5 kg.

LIMPEZA E MANUTENÇÃO

- Efetue regularmente a manutenção e limpeza do seu carrinho Quinny.
- Limpe regularmente a estrutura e o cesto de compras com um pano úmido. Nunca utilize produtos de limpeza agressivos.
- Em caso de chuva, utilize sempre uma capa de chuva para proteger o tecido do carrinho.
- Depois de usar o carrinho na chuva, seque-o com um pano macio e absorvente.
- Uma vez por mês, retire as rodas, limpe os eixos e aplique um spray seco de teflon. Nunca utilize vaselina, graxa ou lubrificantes contendo silicone.

SEPARAÇÃO DE LIXO

No sentido de respeitar o ambiente, recomendamos que separe a embalagem do seu carrinho Quinny e a deposite no lixo reciclável e no fim de vida do carrinho, separe cada componente e descarte em local apropriado.

Segurança e manutenção

IMPORTANTE LER COM ATENÇÃO E GUARDAR PARA EVENTUAIS CONSULTAS

Este carrinho é destinado para crianças a partir de 6 meses e com peso de até 15 kg.

ATENÇÃO: Este carrinho não pode ser usado por crianças menores de seis meses.

ATENÇÃO: Nunca deixe a criança sozinha sem a supervisão de um adulto.

ATENÇÃO: Não adicione colchão extra.

ATENÇÃO: Acione os freios durante o carregamento e o descarregamento de crianças.

ATENÇÃO: Assegure-se de que todos os dispositivos de travamento estejam acionados antes do uso.

ATENÇÃO: Este carrinho deve ser utilizado somente para o número de crianças (1) para o qual foi projetado.

ATENÇÃO: Utilize sempre cinto de segurança.

ATENÇÃO: Inspecione periodicamente as condições mecânicas do carrinho. Declaramos que acessórios que não foram aprovados pelo fabricante não podem ser utilizados.

ATENÇÃO: Não pendure nenhum peso na alça do carrinho.

ATENÇÃO: Sempre utilize a tira entrepernas em combinação com o cinto abdominal.

ATENÇÃO: Não podem ser utilizados acessórios não aprovados pelo fabricante.

ATENÇÃO: Verificar se os dispositivos de fixação do cesto para bebês ou da unidade de assento estão corretamente encaixados antes do uso.

ADVERTÊNCIA: Este produto não pode ser utilizado para correr ou patinar.

Seguridad y Mantenimiento

IMPORTANTE CONSERVAR PARA FUTURAS CONSULTAS

ATENCIÓN

- No dejar nunca un bebé sin la vigilancia de un adulto.
- Asegurarse de que todos los dispositivos de cierre están engranados antes del uso.
- Para evitar lesiones procure que el bebé no esté cerca al plegar y desplegar el coche.
- No deje que el niño juegue con el producto.
- Utilice siempre el sistema de retención.
- Compruebe que los dispositivos de acoplamiento al chasis del coche, el asiento o al asiento de coche estén bien acoplados antes de usarlos.
- Este producto no es apto para correr, patinar ni para ninguna otra actividad deportiva.
- No utilice esta silla para bebés menores de 6 meses.
- No apto para largos periodos de sueño, ya que el bebé podría sufrir daños.
- Cualquier carga atada al manillar, el respaldo o los laterales perjudicará la estabilidad de la silla de paseo.
- Para evitar riesgos de asfixia, mantenga las bolsas de plástico de la caja fuera del alcance de los bebés y los niños.
- Uso del impermeable: no lo utilice con tiempo soleado como protección contra el exceso de calor. No utilice el impermeable sin la capota. Se utilizará siempre bajo la vigilancia de un adulto.
- Antes de soltar el coche, compruebe que el freno esté bien echado.
- No permita que el niño salga y entre del coche solo.

SEGURIDAD

Nuestros productos han sido diseñados y testados debidamente, pensando en la seguridad y el confort de su hijo. Están conformes con las normas de seguridad y han sido testados en laboratorios autorizados, en virtud del decreto n° 91-1292 de diciembre de 1991 - EN1888:2012.

1. Este vehículo está concebido para niños desde los 6 meses de edad hasta un peso máximo de 15 kg.
2. No transporte nunca a la vez más de 1 niño en el cochecito.
3. Nunca levante el cochecito cuando el niño se encuentra en su interior.
4. Si el fabricante del cochecito recomienda utilizarlo en combinación con un capazo o asiento de coche, el peso máximo de la combinación será el indicado en el producto adicional.
5. Si el fabricante del cochecito recomienda utilizarlo en combinación con un capazo o asiento de coche, colóquelos siempre frente a usted.
6. No utilice nunca escaleras o escaleras mecánicas con el niño en el cochecito.
7. El freno debe estar siempre echado cuando saque e introduzca al niño. Use el freno de estacionamiento siempre que se detenga, aunque sean unos pocos segundos.
8. Utilice únicamente accesorios vendidos o aprobados por el fabricante. El uso de otros accesorios puede resultar peligroso.
9. Para sillas de paseo con accesorios (dependiendo de la versión) por favor, respetar las cargas máximas indicadas a continuación.
Ej: Carga máxima para la cestilla extra 5 Kg. Carga máxima para la cestilla 5 Kg.

LIMPIEZA Y MANTENIMIENTO

- Mantén y limpia tu silla de paseo Quinny con frecuencia.
- Limpia regularmente el chasis y la cestilla con un trapo húmedo. Nunca utilices detergentes agresivos.
- Cuando llueve, utiliza siempre una burbuja impermeable para proteger la vestidura.
- Seca el cochecito de paseo después de usarlo en la lluvia con un trapo suave y absorbente.
- Quita las ruedas extraíbles una vez al mes, limpia los ejes y engrásalos con un spray seco para teflón. Nunca utilices vaselina, grasa o lubricantes de silicona.

SEPARACIÓN DE RESIDUOS

Con el fin de proteger el medio ambiente, te rogamos deposites cualquier residuo de tu silla de paseo Quinny en el contenedor correspondiente.

Garantía y Contacto

GARANTÍA

Nuestra garantía de 24 meses es reflejo de la confianza que depositamos en la extraordinaria calidad de nuestro diseño, ingeniería, producción y en el rendimiento del producto. Garantizamos que este producto ha sido fabricado de acuerdo con las normas de seguridad y calidad europeas en vigor aplicables a este producto y que está libre de defectos en el momento de la compra. La presente garantía será aplicable, de acuerdo con las condiciones aquí establecidas, en aquellos países en los que el grupo Dorel, o cualquier distribuidor o establecimiento autorizado, venda este producto.

Nuestra garantía de 24 meses cubre cualquier defecto de fabricación en cuanto a materiales y mano de obra, cuando se utiliza en condiciones normales, y de acuerdo con el manual de usuario, durante 24 meses a partir de la fecha de su adquisición por parte del primer usuario final. Para solicitar una reparación o piezas de repuesto en garantía, por defectos de fabricación, deberá presentar el comprobante de la compra (original o fotocopia) realizada en los 24 meses anteriores a la solicitud del servicio.

Nuestra garantía de 24 meses no cubre los daños causados por el uso y desgaste normales, daños provocados por accidentes, uso abusivo, negligencia, incendio, contacto con líquidos o cualquier otra causa externa, daños debidos a un uso distinto al establecido en el manual de usuario, daños producidos por el uso con otro producto, daños producidos por las reparaciones realizadas por otros servicios no autorizados, en caso de robo del producto o si se ha modificado o eliminado alguna etiqueta o número de identificación del producto. Pueden ser ejemplos de uso y desgaste normales, el desgaste de las ruedas y del tejido por el uso habitual y la descomposición natural de los colores y los materiales debido al uso prolongado del producto y al paso del tiempo.

¿Qué hacer en caso de defectos?

Si surgen problemas o defectos, su mejor opción para obtener un servicio rápido es visitar al distribuidor o establecimiento autorizado que acepta nuestra garantía de 24 meses(1). Para ello, deberá presentar el

comprobante de la compra realizada en los 24 meses anteriores a la solicitud del servicio. Lo más sencillo es que nos solicite directamente la aprobación previa del servicio. Si presenta una reclamación conforme a lo establecido en la presente garantía, le pediremos que devuelva el producto al distribuidor o establecimiento autorizado o que nos haga llegar el producto de acuerdo con nuestras instrucciones. Si se llevan a cabo todos los pasos indicados, no tendrá que abonar ningún gasto de envío ni de devolución del producto. Los daños y/o defectos que no estén cubiertos por la garantía, ni por los derechos legales del consumidor, y/o los daños o defectos en productos que no estén cubiertos por nuestra garantía se podrán solucionar a una tarifa razonable.

Derechos del consumidor:

El consumidor dispone de los derechos aplicables de acuerdo con la legislación vigente, que pueden diferir de un país a otro. Los derechos que posea el consumidor según la legislación nacional aplicable no se verán afectados por la presente garantía.

Esta garantía ha sido remitida por Dorel Netherlands, empresa inscrita en los Países Bajos con el número de registro 17060920. La sede social se encuentra en Korendijk 5, 5704 RD Helmond, Países Bajos, y la dirección postal es: P.O. Box 6071, 5700 ET Helmond, Países Bajos.

En la última página del presente manual, así como en el sitio web de la marca, se indican los nombres y direcciones de otras filiales del grupo Dorel.

Lifetime Warranty:

De acuerdo con las condiciones publicadas en nuestro sitio web www.quinny.com/lifetimewarranty Quinny ofrece una Lifetime Warranty voluntaria del fabricante a los primeros usuarios. Para acogerse a esta Lifetime Warranty tiene que registrarse en nuestro sitio web. La Garantía de Por Vida "Lifetime Warranty" es un servicio disponible en países determinados.

(1) Los productos adquiridos en tiendas o distribuidores que eliminen o modifiquen las etiquetas o números de identificación, se considerarán no autorizados. No se aplicará garantía alguna a estos productos ya que no se podrá comprobar su autenticidad.

UNITED KINGDOM & IRELAND

Dorel Juvenile (U.K.) Limited
Hertsmere House, Shenley Road
Borehamwood, Hertfordshire
United Kingdom WD6 1TE
Tel. +44 (0) 20 823 607 07
Fax +44 (0) 20 823 607 70
UK-customercare@dorel.eu

FRANCE

Dorel Juvenile France
Z.I. - 9, Bd du Poitou - BP 905
49309 Cholet Cedex
France
Tel: 00 33 2 41 49 23 23
FR-conso@dorel.eu

GERMANY & AUSTRIA

Dorel Juvenile Germany
Augustinusstraße 9C
D-50226 Frechen-Königsdorf
Germany
Tel. +49 (0) 2234 / 96 43 0
DE-Consumer@dorel.eu

SWITZERLAND

Dorel Juvenile Switzerland
Chemin de la Colice 4 (Niveau 2)
1023 Crissier
Switzerland / Suisse
Tel. +41 (0) 21 661 28 48
CH-consumercontact@dorel.eu

NETHERLANDS

Dorel Juvenile Netherlands
Korendijk 5
5704 RD Helmond
The Netherlands
Tel. +31 (0)492 - 578 101
NL-ConsumerContact@dorel.eu

BELGIUM & LU XEMBURG

Dorel Juvenile Belgium
Atomiumsquare 1 b177
1020 Brussels
Tel. +32 (0) 2 257 44 70
BE-consumercare@dorel.eu

SPAIN

Dorel Juvenile Hispania
Edificio Barcelona Moda Centre
Ronda Maiols, 1
Planta 4ª, puerta 401 - 403 - 405
08192 Sant Quirze del Vallès
Barcelona
Tél. : 00 34 937 24 37 10
ES-infohispania@dorel.eu

ITALY

Dorel Juvenile Italia
Via Verdi, 14
24060 Telgate (Bergamo)
Italy
Tel. +39(0)-35-4421035
IT-infoconsumatori@dorel.eu

PORTUGAL

Dorel Portugal
Parque Industrial da Gândara
Rua Pedro Dias 25
4480 - 614 Rio Mau (VDC)
Portugal
Tel: 00 35 1 252 248 530
PT-geral@dorel.eu

POLAND

Dorel Polska Sp. z o.o.
Ul. Innowacyjna 8
41-208 Sosnowiec
Poland
Tel. +48 32 416 73 50
E-mail: biuro@dorel.eu

TURKEY

Grup LTD.
Kayisdagi Cad. No:7
Küçükbakkalköy-ISTANBUL
Tel: 0090 -216-5736200
Fax: 0090-216-5736007
E-mail: destek@grupbaby.com.tr

BRASIL

Dorel Juvenile Brazil
Av. Nilo Peçanha, 1516/1582
Campos dos Goytacazes, RJ
Brasil 28030-035
quinny.com.br

MEXICO

Dorel Mexico
www.quinny.com.mx

CANADA

Dorel Juvenile Canada
873 Hodge Street
Montreal, Quebec, Canada H4N 2B1
Tel. +514-332-3737
www.quinny.com/ca-en

UNITED STATES

Dorel Juvenile USA
2525 State Street
Columbus, Indiana 47201
United States
Tel: (812) 372-0141
E-mail: consumer@djgusa.com

AUSTRALIA

Dorel Australia
655-685 Somerville Road
Sunshine West, VIC 3020
Tel: +61 3 8311 5300
Fax: +61 38311 5390
E-mail: customerservice@dorel.com.au

Quinny®

W E G O B E Y O N D

Follow us    quinny.com

014139801