

# Quinny<sup>®</sup> Hubb

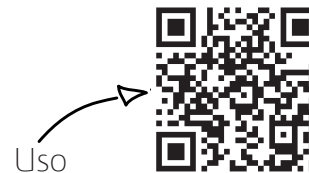



Quinny® Hubb

# HUBB

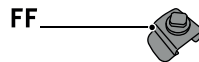
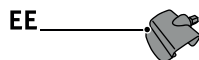
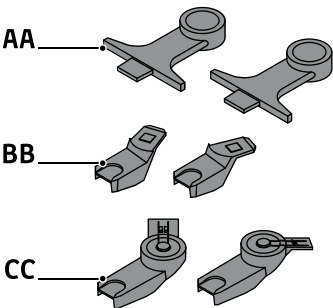
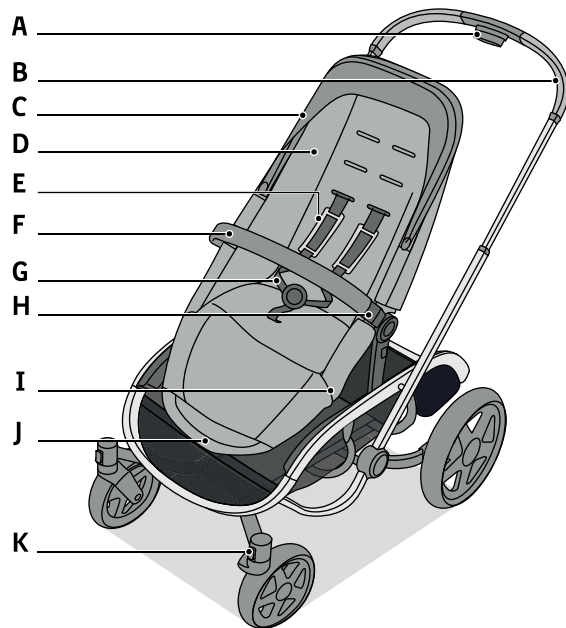

**AVISO:** Utilize sempre a posição recomendada uma vez que qualquer outra poderá comprometer a estabilidade do produto.

**ADVERTENCIA:** Utilice siempre la posición recomendada ya que otras pueden afectar la estabilidad del producto.

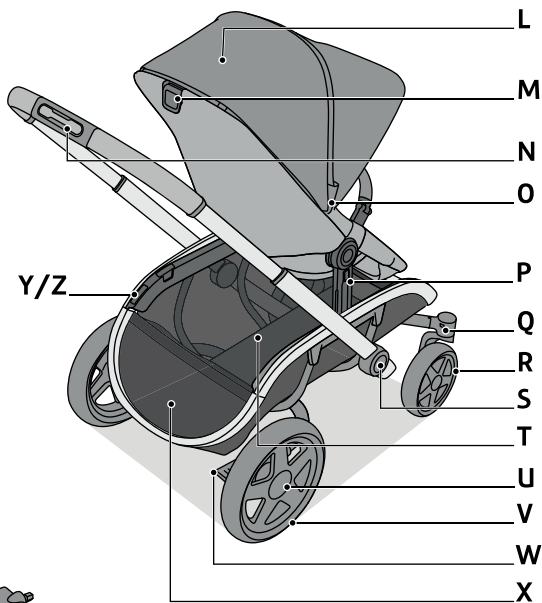

## UTILIZAÇÃO

Preparação	<b>6</b>	Capota	<b>18</b>
Fechamento	<b>12</b>	Rodas	<b>20</b>
Abertura	<b>14</b>	Tecido	<b>25</b>
Barra frontal	<b>15</b>	Uso com 1 assento	<b>36</b>
Cinto	<b>16</b>	Uso com 2 assentos	<b>47</b>
Assento	<b>17</b>	Atenção	<b>61</b>

<b>A</b>	Botão para ajustar a altura	<b>Q</b>	Botão de desbloqueio da roda da frente
<b>B</b>	Manopla	<b>R</b>	Roda dianteira
<b>C</b>	Capota	<b>S</b>	Botão de desbloqueio de transporte
<b>D</b>	Assento	<b>T</b>	Cesto
<b>E</b>	Protetor de ombros	<b>U</b>	Botão de desbloqueio da roda de trás
<b>F</b>	Barra frontal	<b>V</b>	Roda de trás
<b>G</b>	Cinto de segurança	<b>W</b>	Freio
<b>H</b>	Botão para retirar a barra	<b>X</b>	Bolso
<b>I</b>	Botão de ajuste do apoio de pés	<b>Y</b>	Abertura para conectar o adaptador
<b>J</b>	Apoio de pés	<b>Z</b>	Tampa para abertura
<b>K</b>	Controle de giro da roda da frente	<b>AA</b>	Adaptadores inferiores
<b>L</b>	Visor	<b>BB</b>	Adaptadores para Bebê Conforto
<b>M</b>	Botão de inclinação do assento	<b>CC</b>	Adaptadores inferiores para Bebê Conforto
<b>N</b>	Botão de fechamento	<b>EE</b>	Adaptador para guarda-sol
<b>O</b>	Zíper para estender a capota	<b>FF</b>	Adaptador para porta-copo
<b>P</b>	Botão de desbloqueio do assento		

## USO

Preparación	<b>6</b>	Capota	<b>18</b>
Cierre	<b>12</b>	Ruedas	<b>20</b>
Apertura	<b>14</b>	Tejido	<b>25</b>
Barra frontal	<b>15</b>	Uso con 1 asiento	<b>36</b>
Cinturón	<b>16</b>	Uso con 2 asientos	<b>47</b>
Asiento	<b>17</b>	Advertencia	<b>65</b>

<b>A</b>	Botón para ajustar la altura	<b>Q</b>	Botón de desbloqueio de la rueda delantera
<b>B</b>	Manubrio	<b>R</b>	Rueda delantera
<b>C</b>	Capota	<b>S</b>	Botón de desbloqueio de transporte
<b>D</b>	Asiento	<b>T</b>	Cesta
<b>E</b>	Protector de hombros	<b>U</b>	Botón de desbloqueio de la rueda trasera
<b>F</b>	Barra frontal	<b>V</b>	Rueda trasera
<b>G</b>	Cinturón de seguridad	<b>W</b>	Freno
<b>H</b>	Botón para retirar la barra	<b>X</b>	Bolsillo
<b>I</b>	Botón de ajuste del reposapiés	<b>Y</b>	Apertura para conectar el adaptador
<b>J</b>	Apoio de pies	<b>Z</b>	Cubierta para abertura
<b>K</b>	Control de giro de la rueda delantera	<b>AA</b>	Adaptadores inferiores
<b>L</b>	Ventana de seguridad	<b>BB</b>	Adaptadores para Silla de Auto
<b>M</b>	Botón de inclinación del asiento	<b>CC</b>	Adaptadores inferiores para Silla de Auto
<b>N</b>	Botón de cierre	<b>EE</b>	Adaptador para sombrillas
<b>O</b>	Cierre para extender la capota	<b>FF</b>	Adaptador para porta-vaso
<b>P</b>	Botón de desbloqueio del asiento		

Preparação  
Preparación

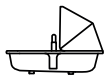

0 - 6m (<9kg)



0 - 12m (<13kg)

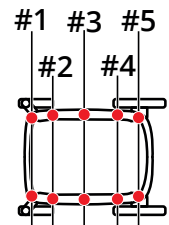

6m - 3.5y (<15kg)



3y + (>15kg - <25kg)

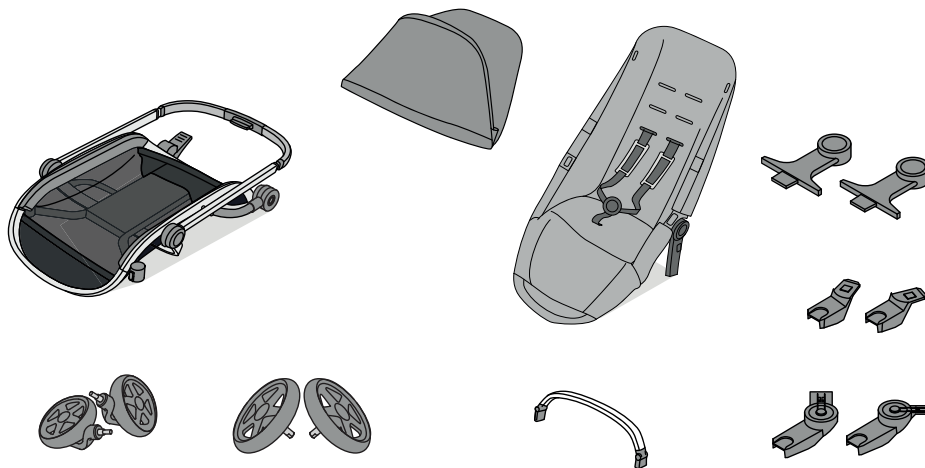
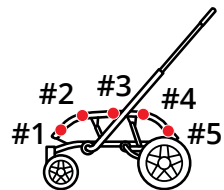

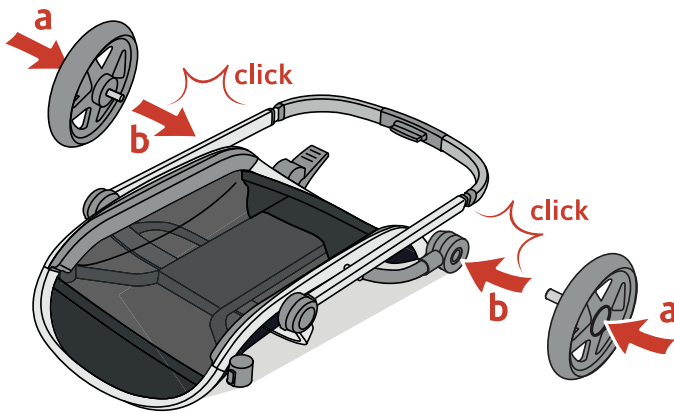

Preparação  
Preparación

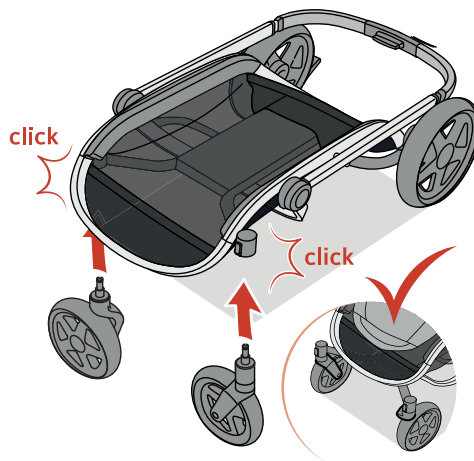

**Nota:** As rodas dianteiras conectam-se com as partes de plástico existentes no carrinho.

**Nota:** las ruedas delanteras tienen que estar conectadas al chasis con la parte de plástico dentro del cochecito.

Preparação  
Preparación

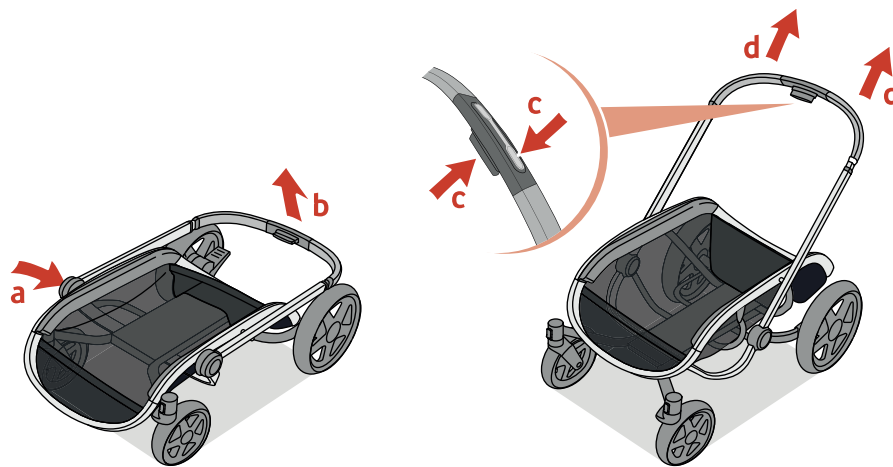



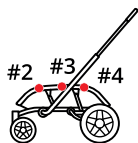
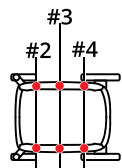

Preparaçã  
Preparación

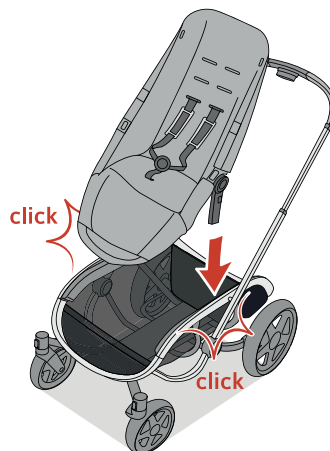
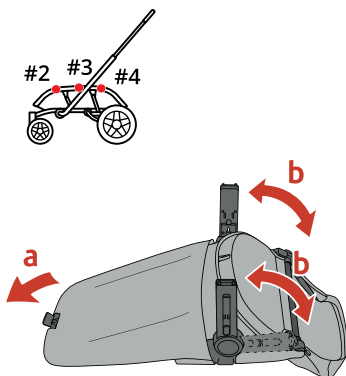

Preparação  
Preparación

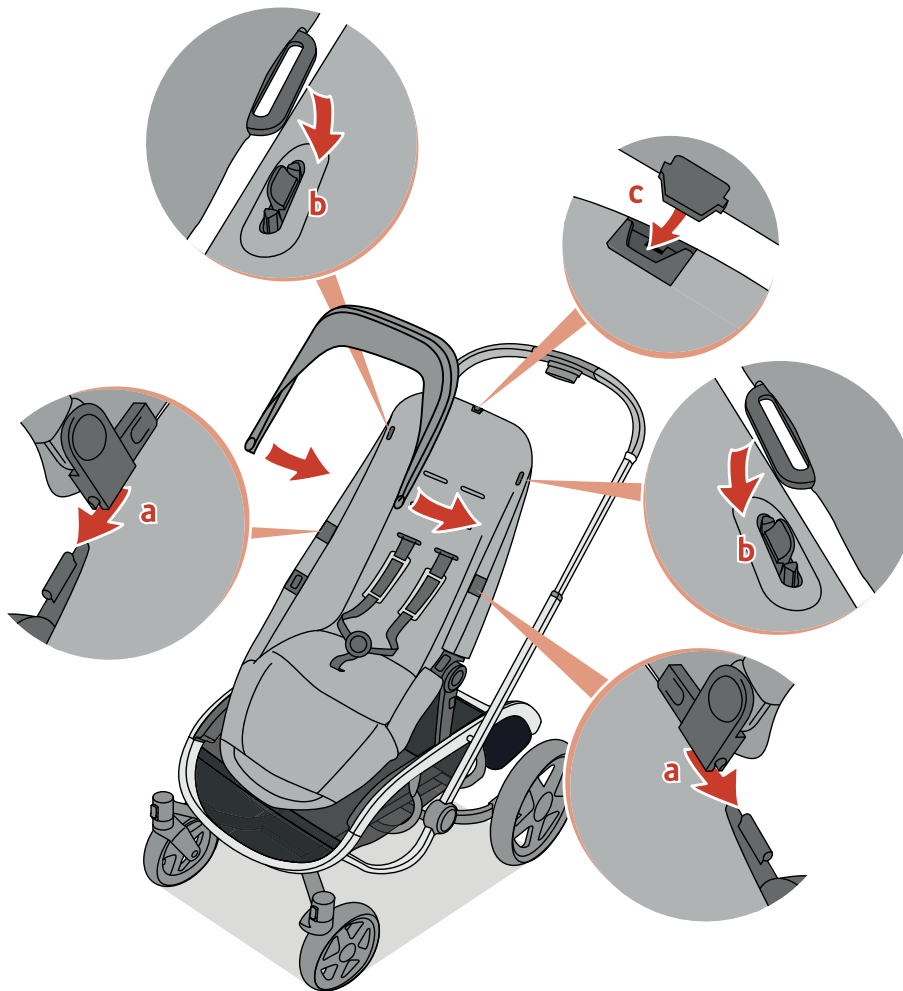



Preparaçã  
*Preparación*

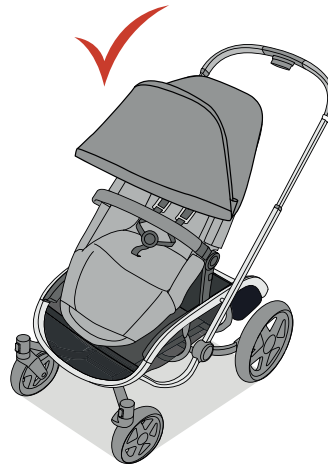
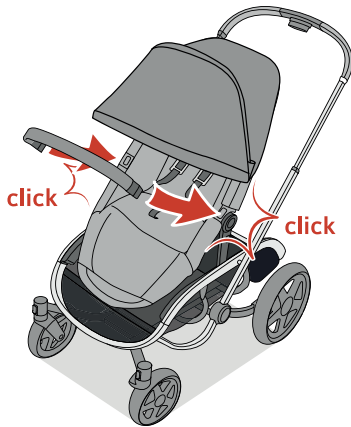

Fechamento  
*Cierre*

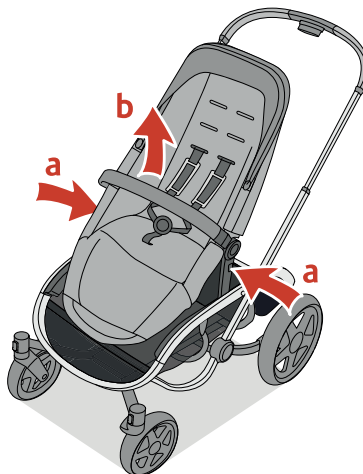
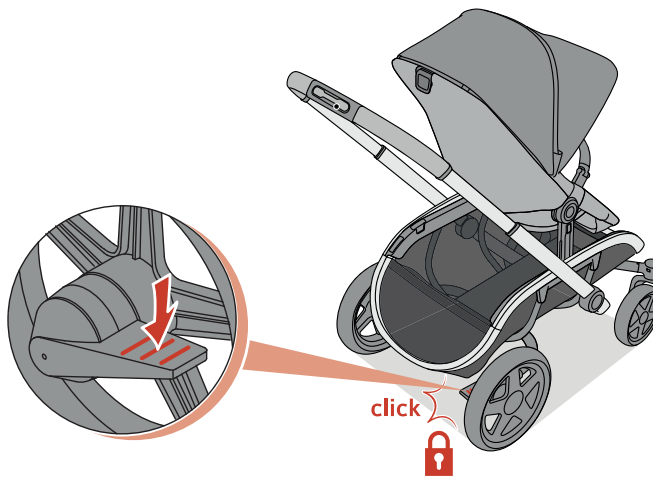



Fechamento  
*Cierre*

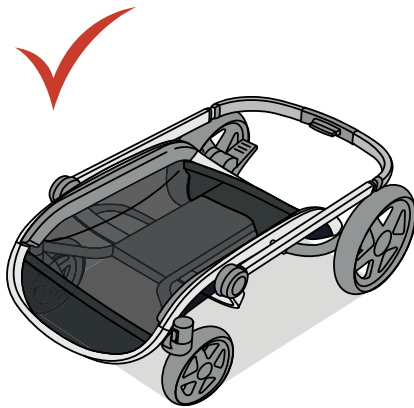

Abertura  
Apertura

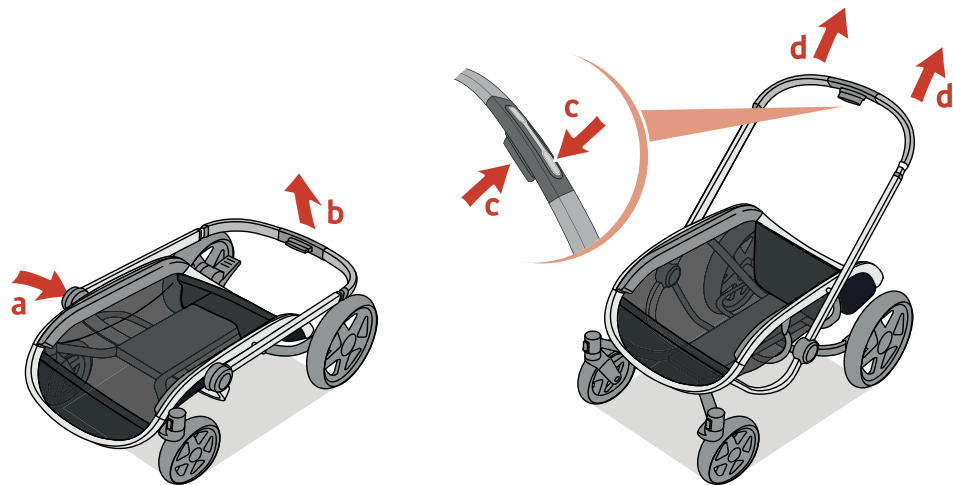

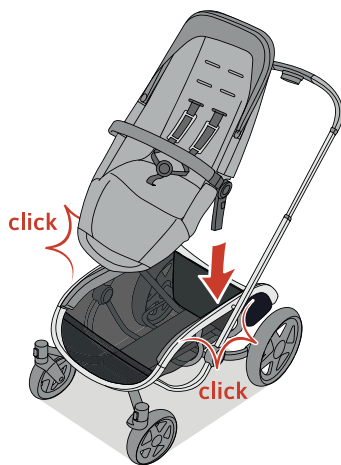
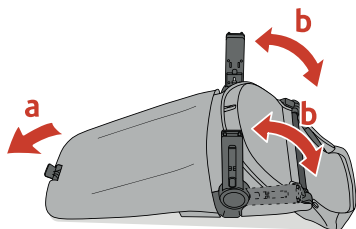
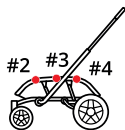

Abertura  
Apertura

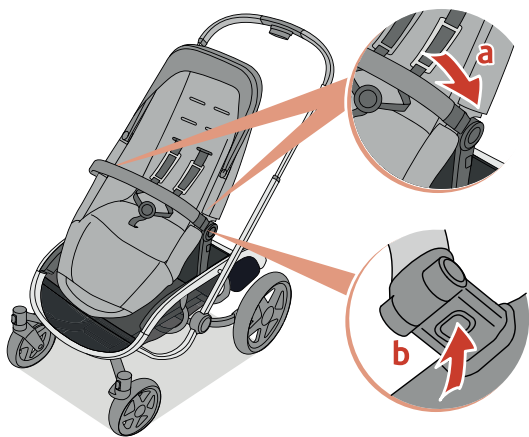

Barra frontal  
Apoya brazos

Cinto  
Cinturón

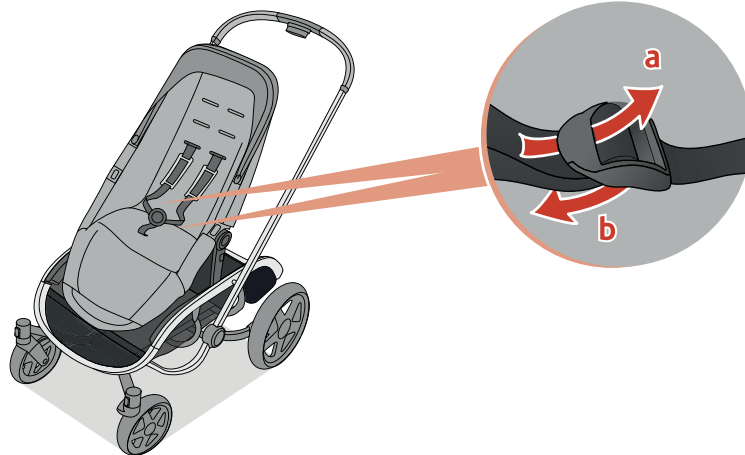
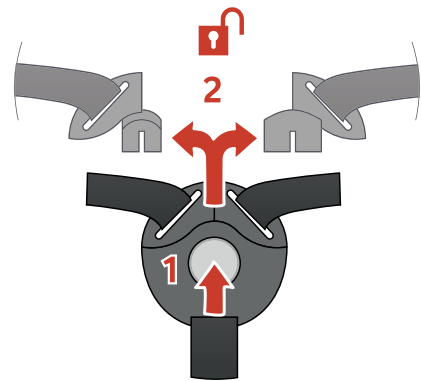
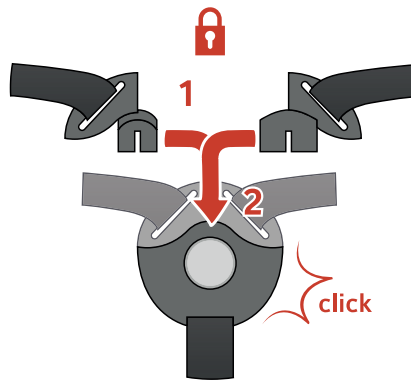



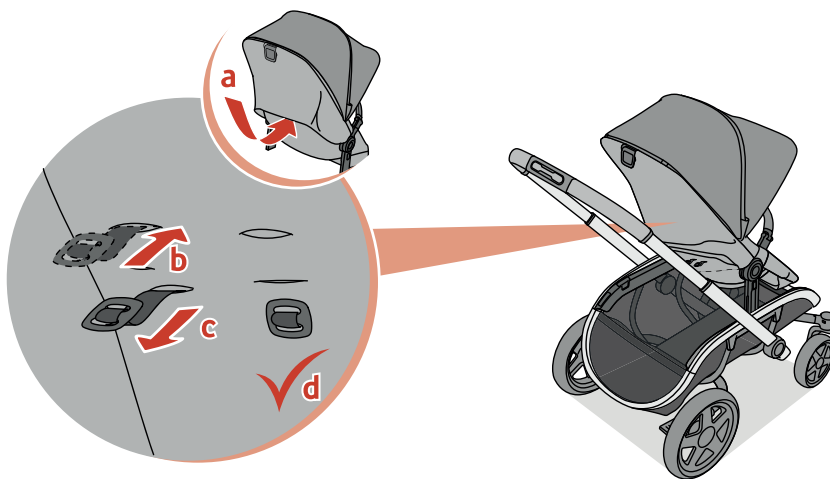

Cinto  
*Cinturón*

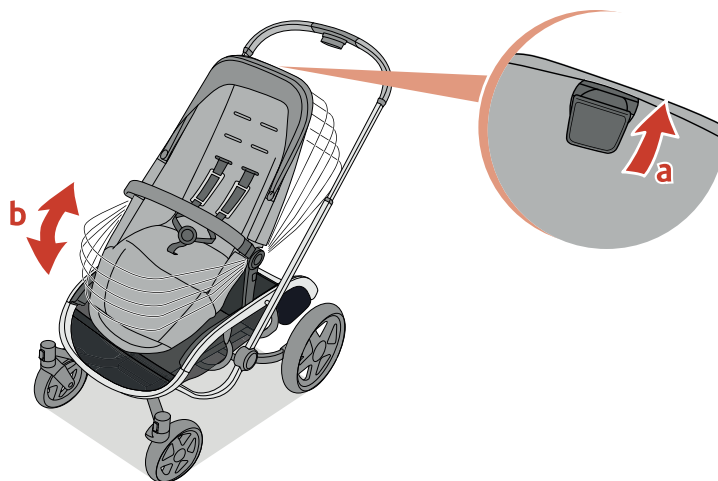

Inclinação do assento  
*Inclinación del asiento*

Apoio para os pés  
*Reposa piés*

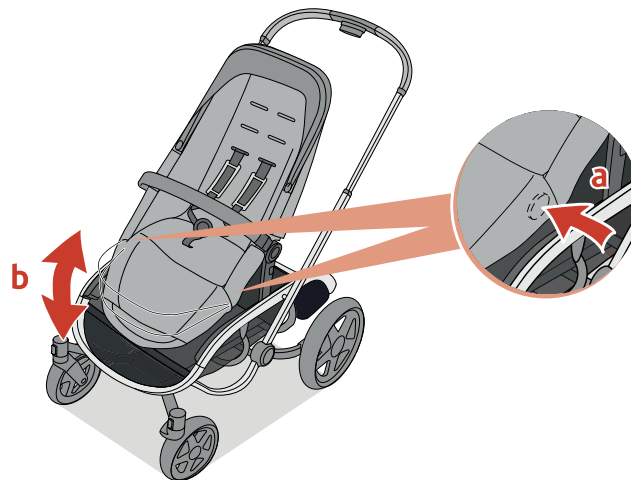

Capota  
*Capota*



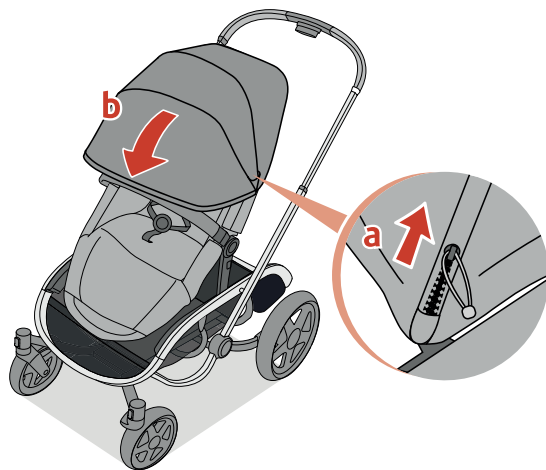

Capota  
*Capota*



Freio  
Freno

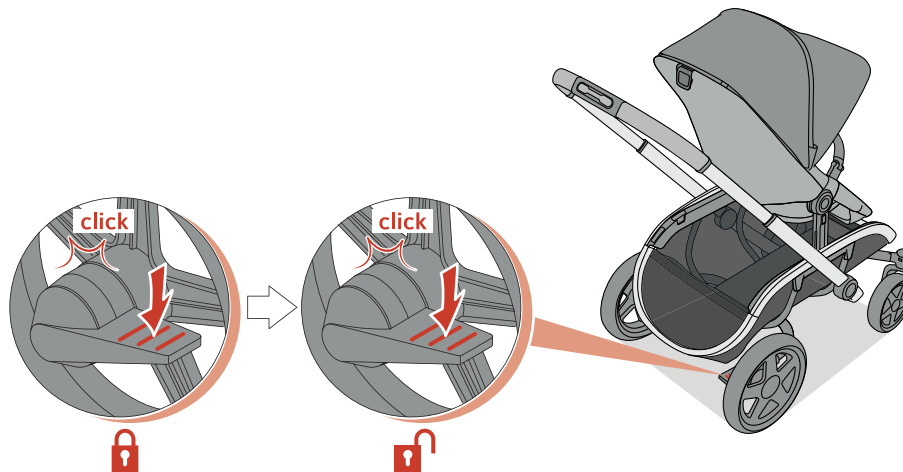

Colocando as rodas  
Colocando las ruedas

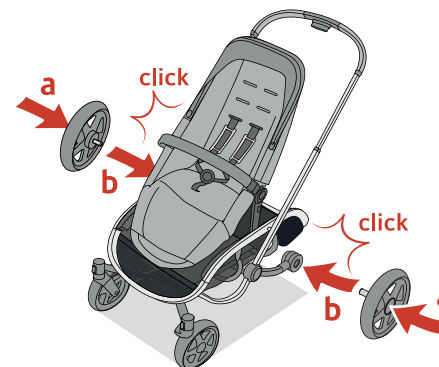
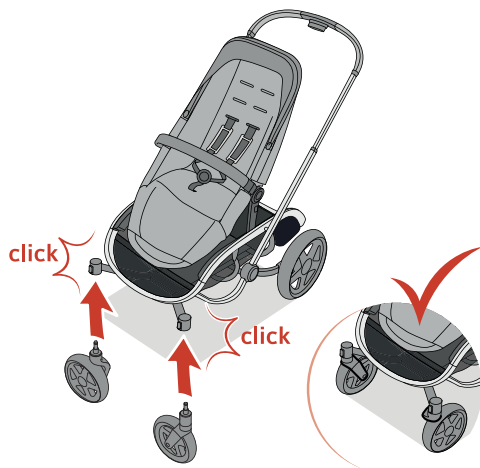

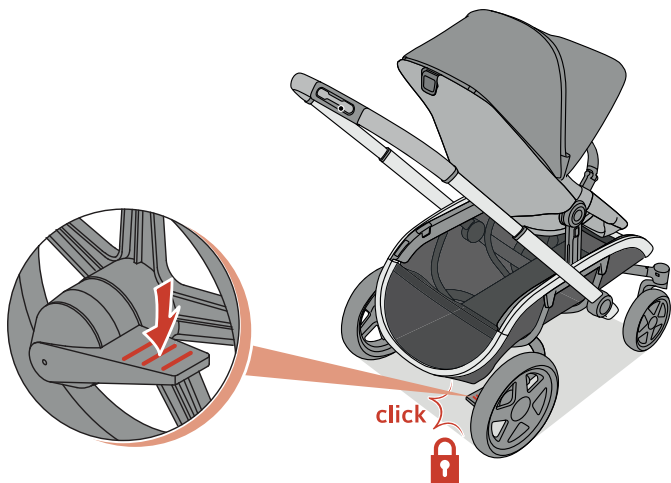

Removendo as rodas  
*Extracción de las ruedas*

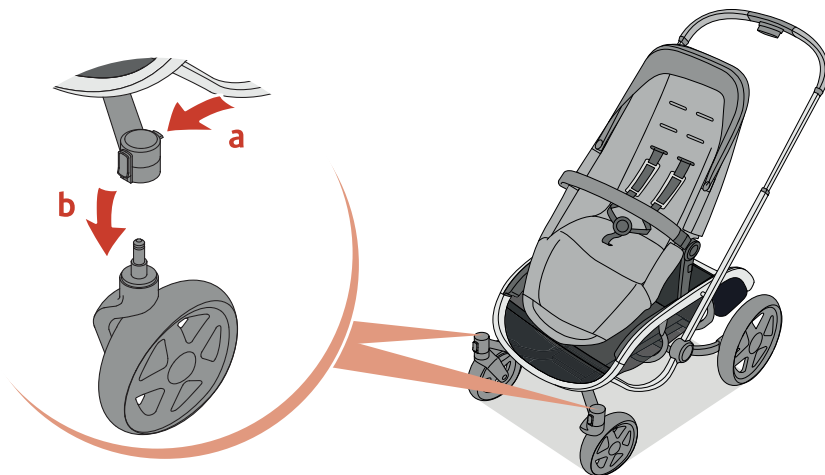

Removendo as rodas  
*Extracción de las ruedas*

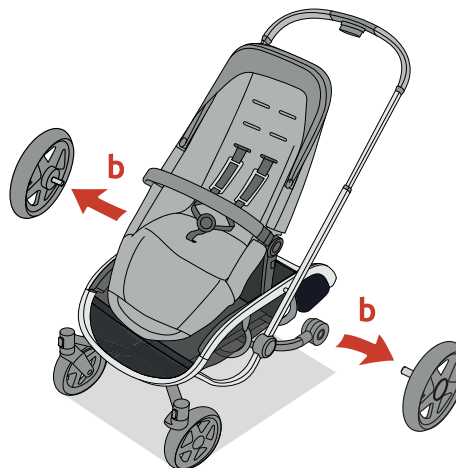
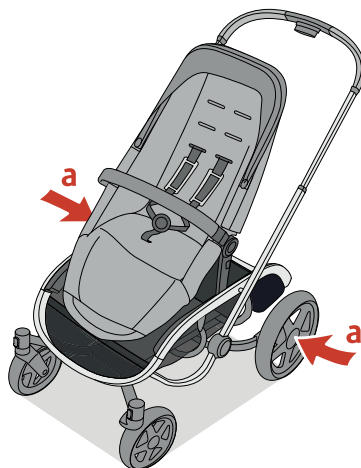
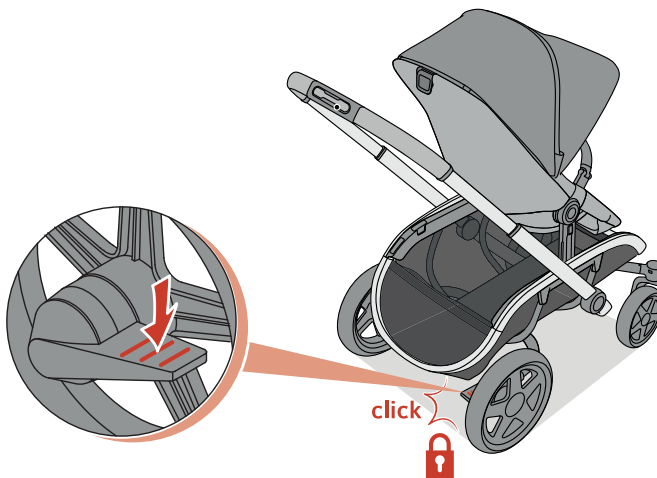

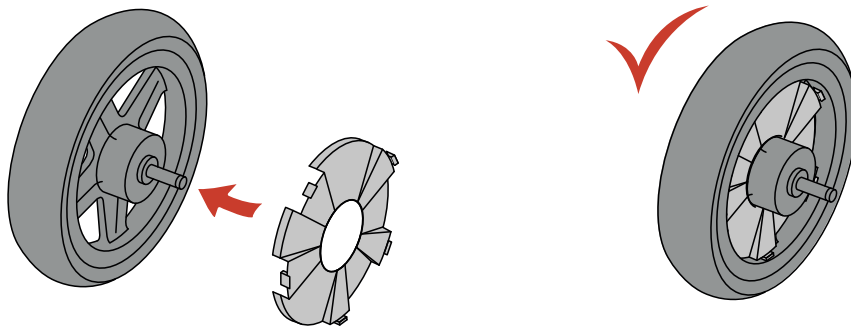

Colocando e retirando  
a calota

*Colocación y extracción  
del casquete*

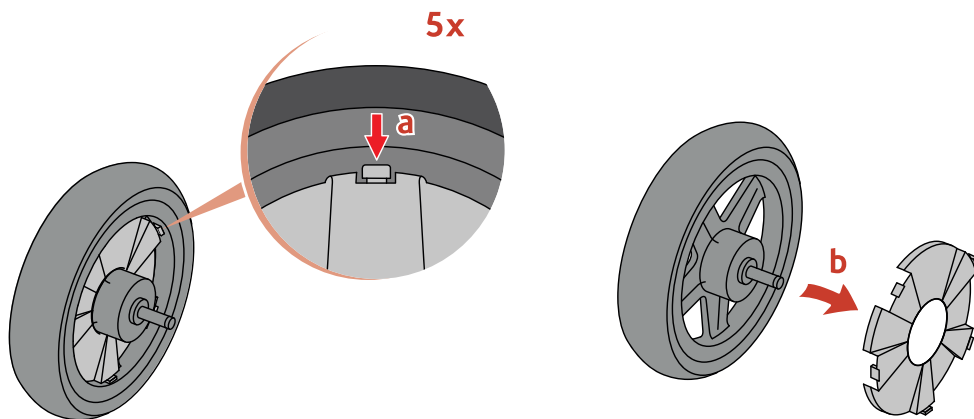

**Nota:** as calotas vem  
separadamente junto  
ao assento.

**Nota:** los casquetes  
vienen por separado  
junto al asiento..

Giro das rodas  
*Giro de las ruedas*

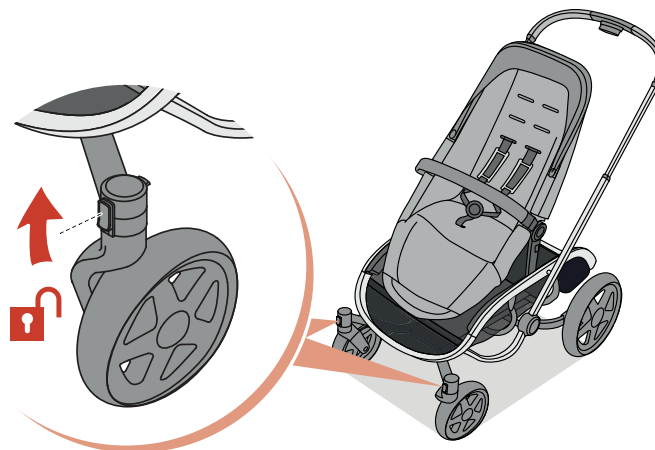
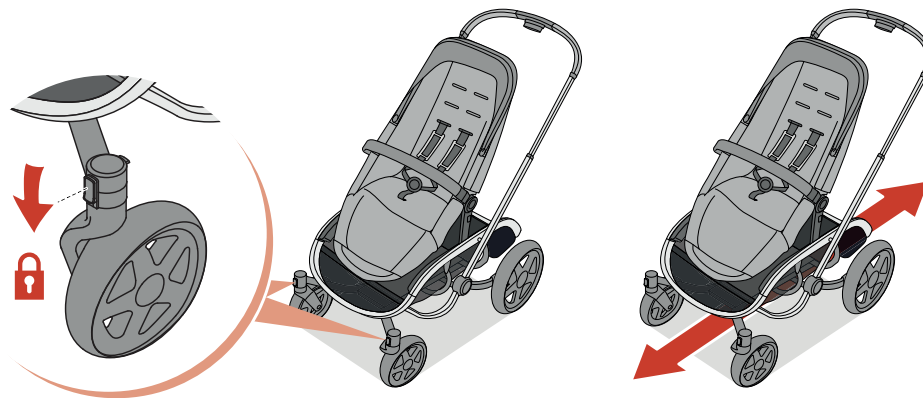



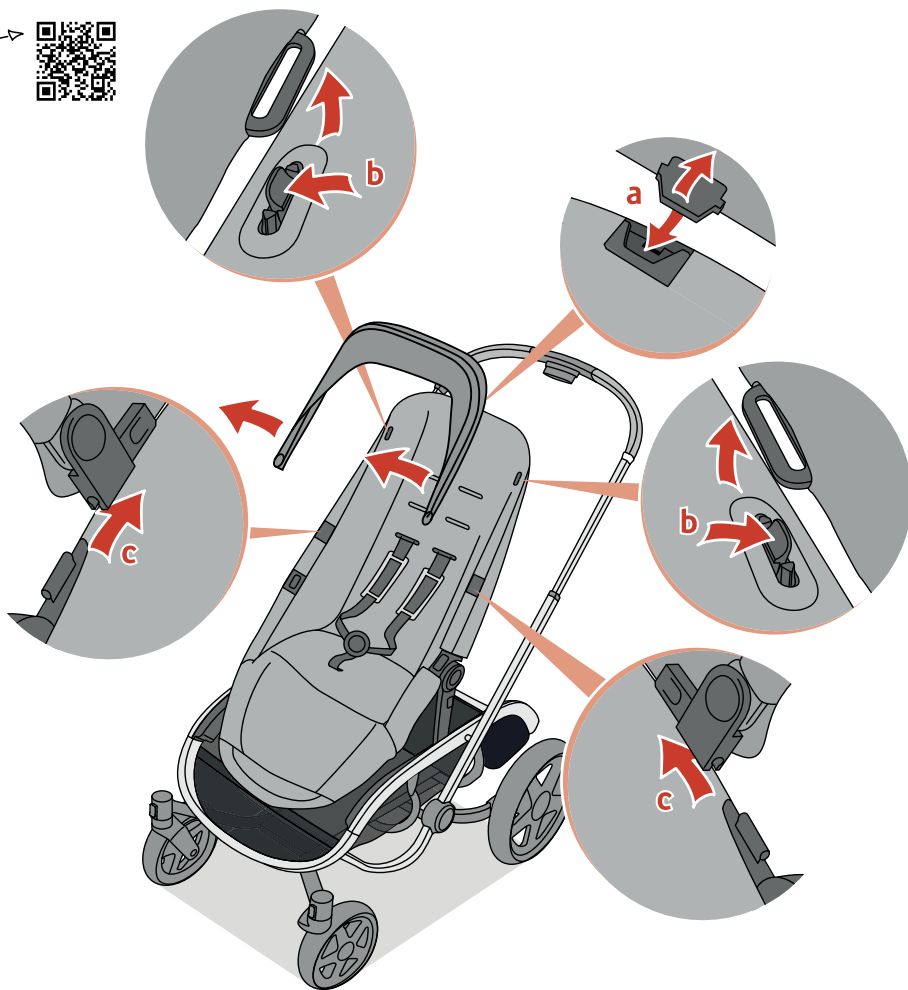

Retirando o tecido  
*Retirando el tejido*

Retirando o tecido  
*Retirando el tejido*

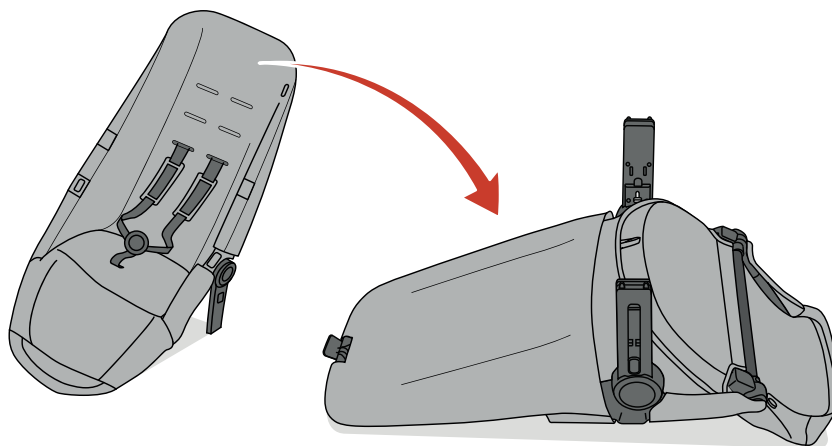
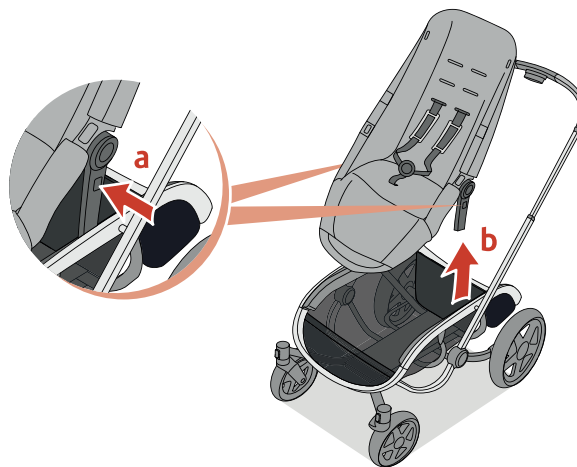

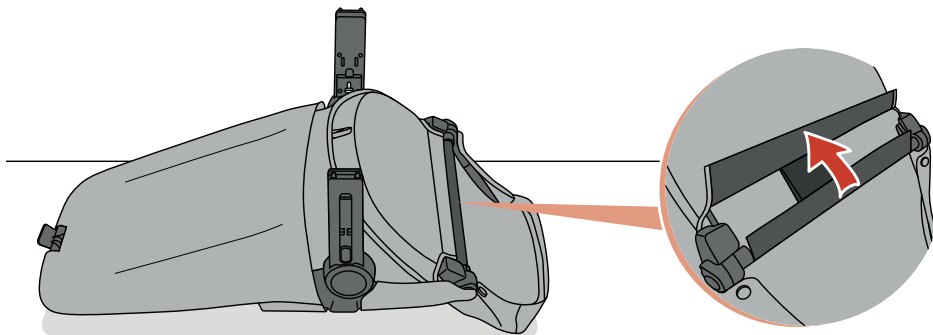

Retirando o tecido  
*Retirando el tejido*

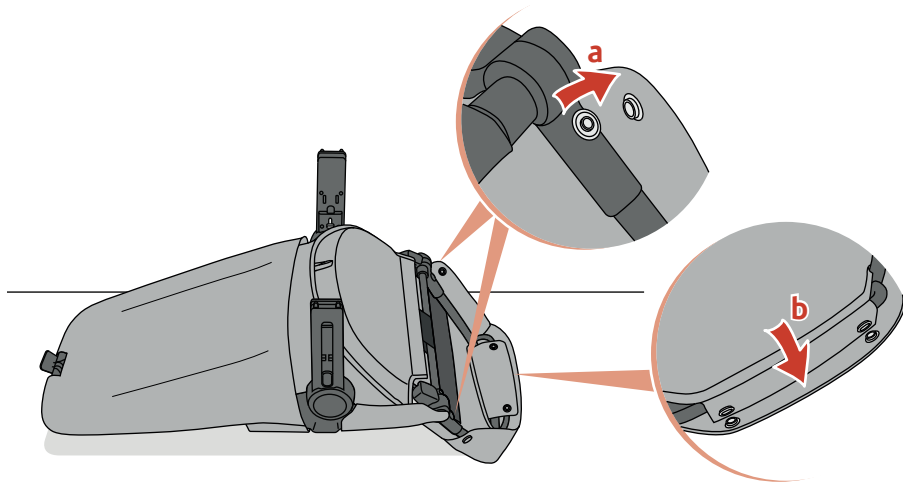

Retirando o tecido  
*Retirando el tejido*

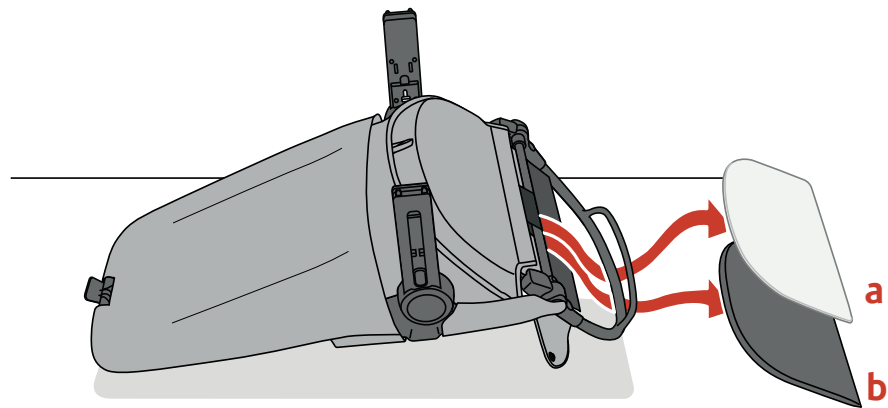
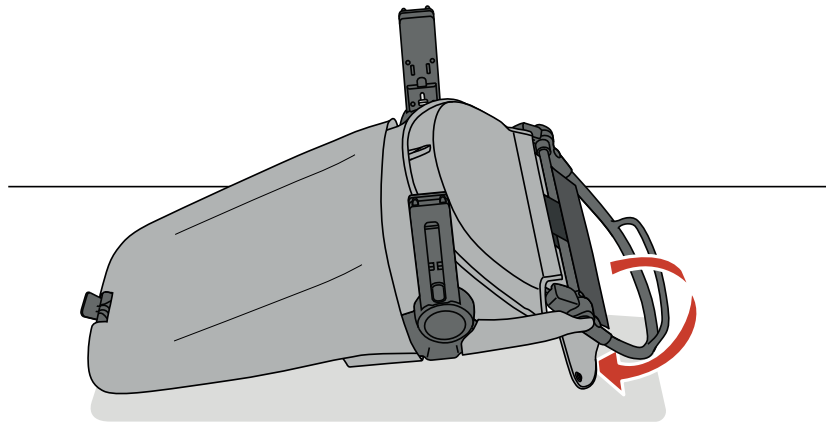

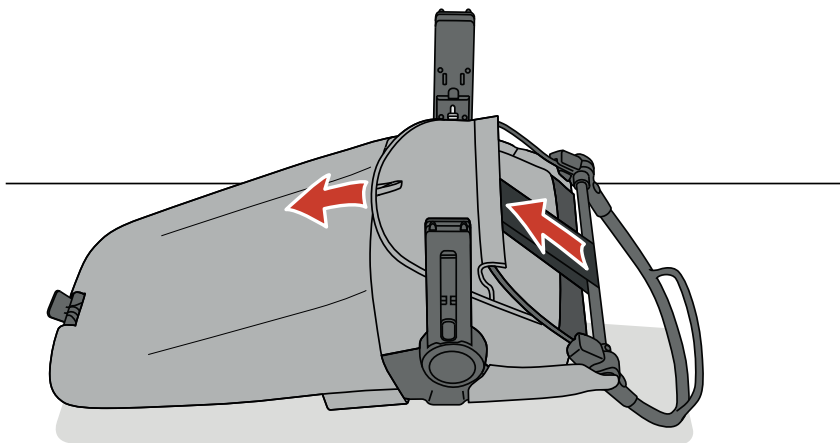

Retirando o tecido  
*Retirando el tejido*

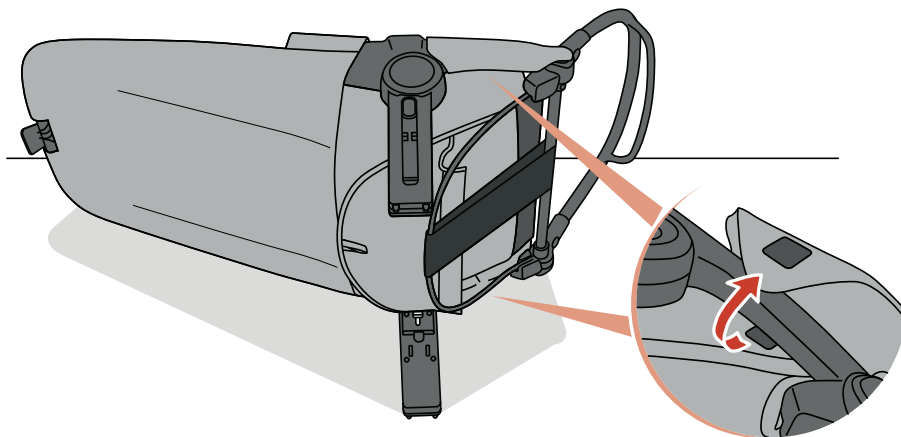

Retirando o tecido  
*Retirando el tejido*

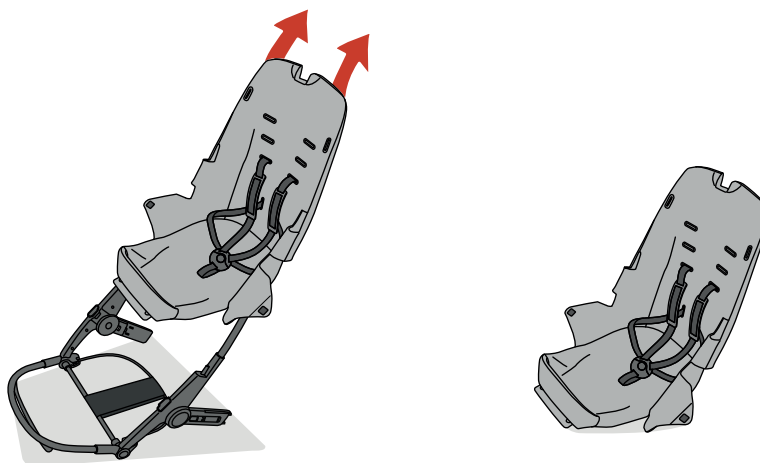
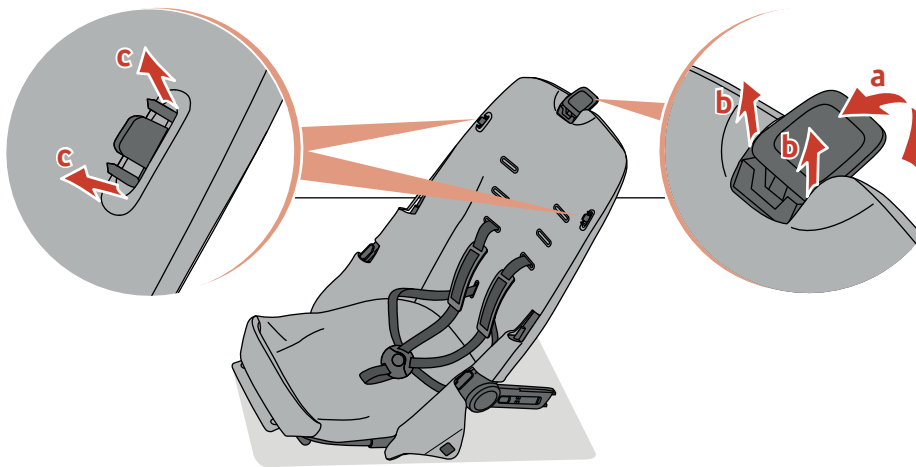

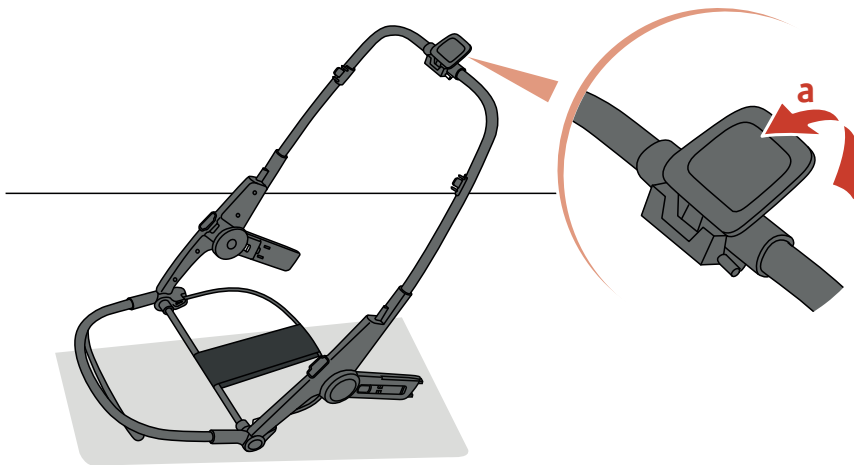

Colocando o tecido  
*Colocando el tejido*

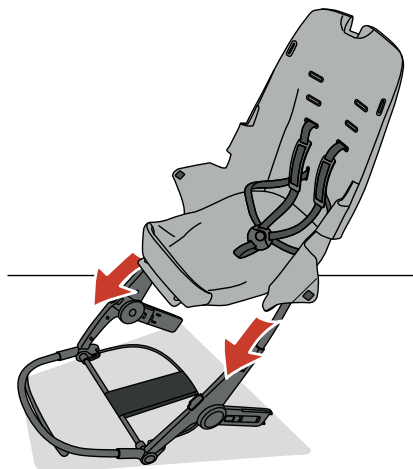

Colocando o tecido  
*Colocando el tejido*

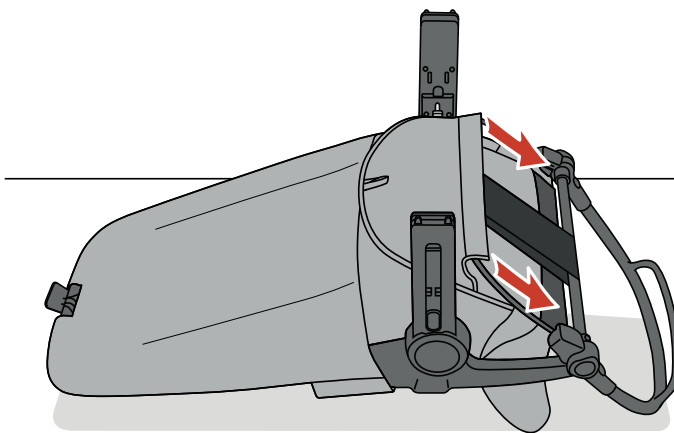
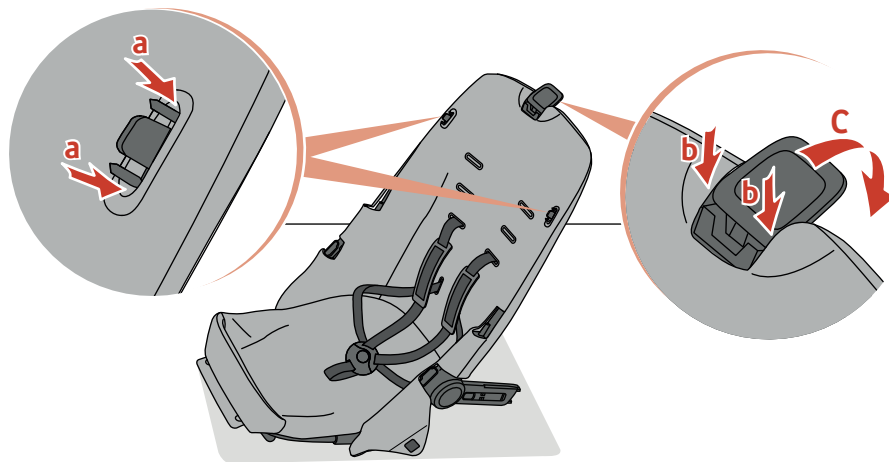



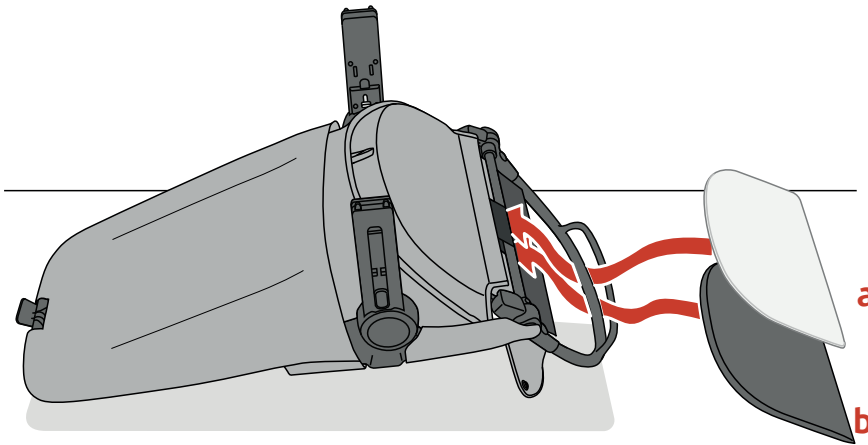

Colocando o tecido  
*Colocando el tejido*

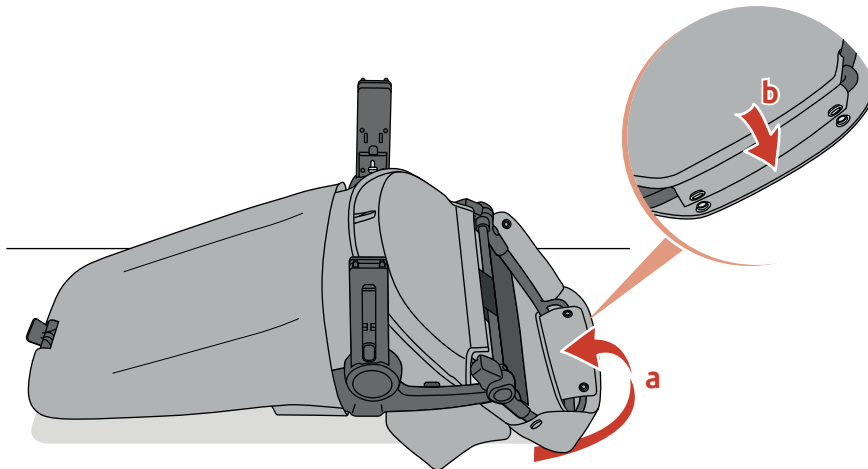

Colocando o tecido  
*Colocando el tejido*

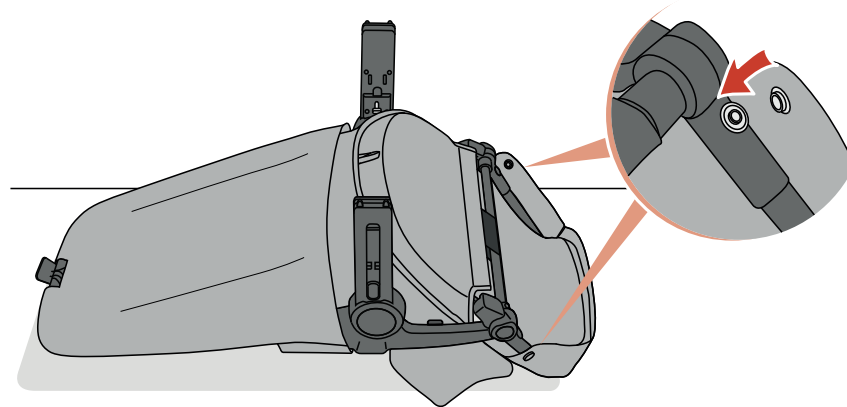
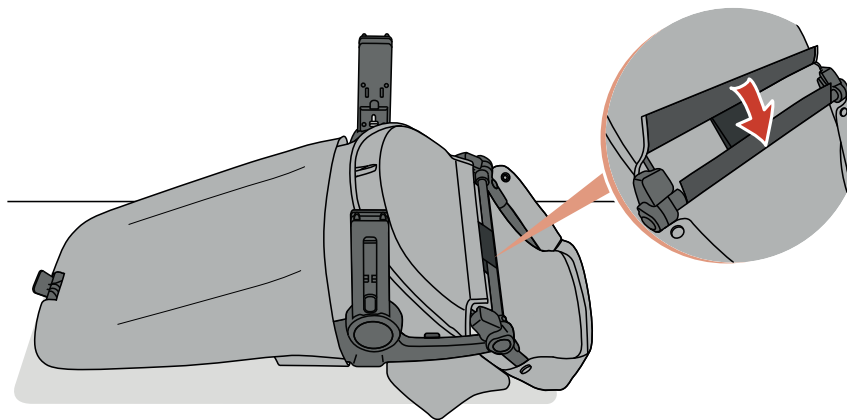

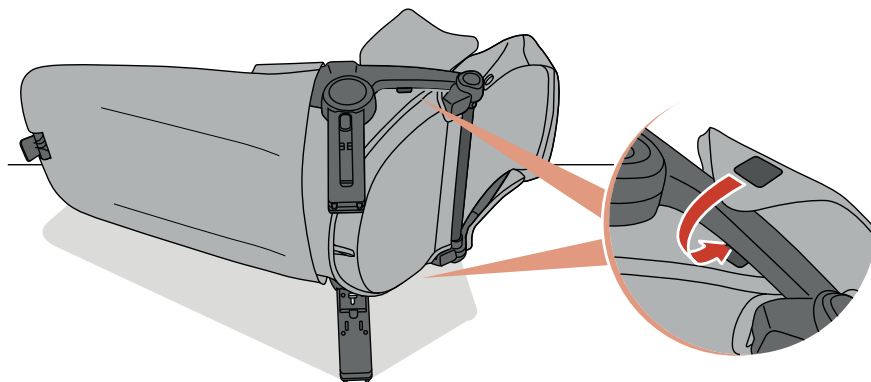

Colocando o tecido  
*Colocando el tejido*

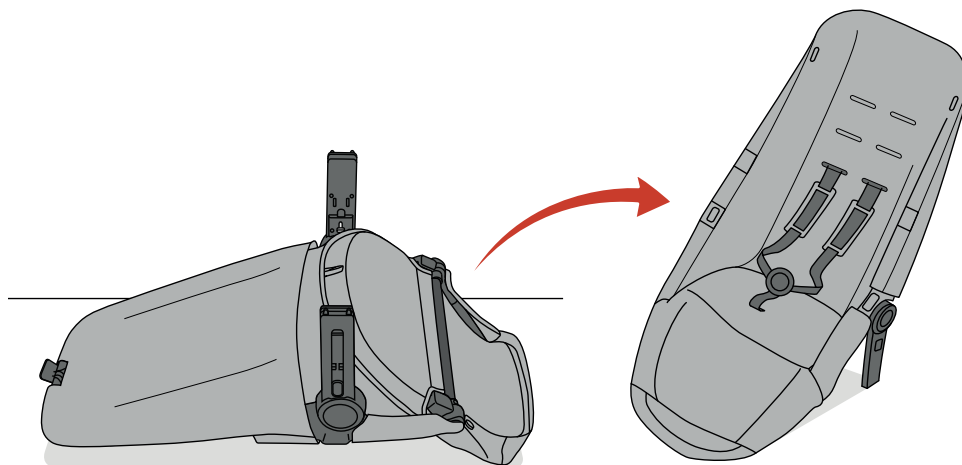

Usó com 1 assento  
*Usó con 1 asiento*

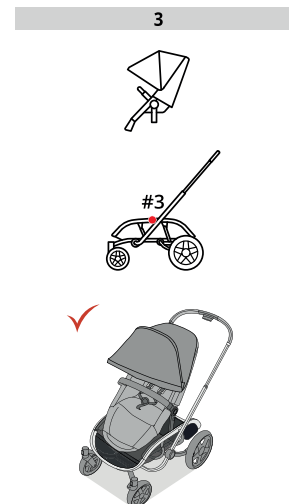
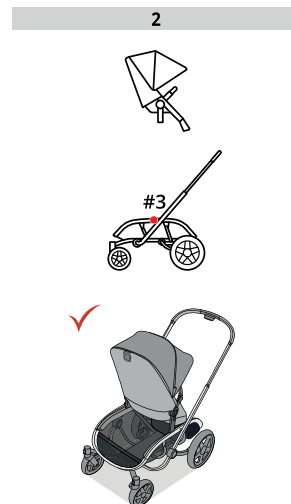
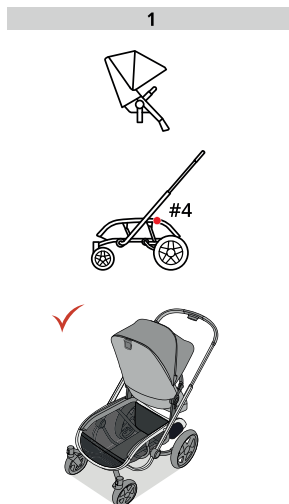

- Compatibilidade:**
- Bebê Conforto Citi n° de série 8592/MAX
  - Bebê Conforto Pebble Plus n° de série 7984/MAX
  - Moisés Hux n° de série 1503/QUI

- Compatible:**
- Portabebês Citi
  - Portabebês Citi II
  - Portabebês Pebble Plus
  - Moisés Hux

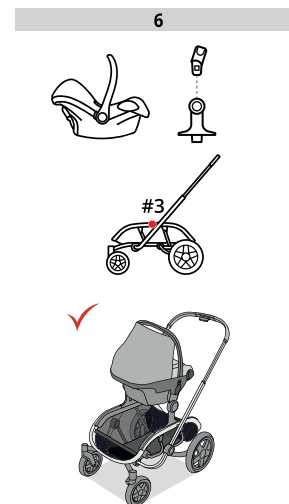
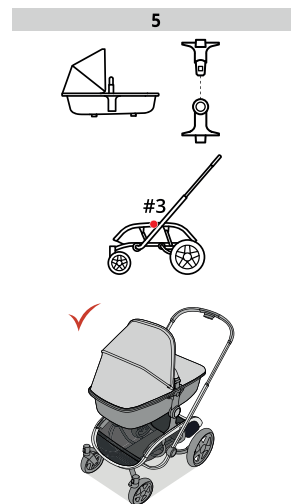
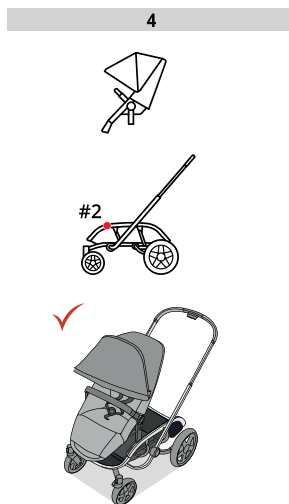

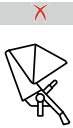
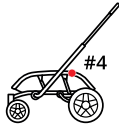

Uso com 1 assento

*Uso con 1 asiento*





**Nota:** nunca utilize o carrinho com a manopla na posição mais baixa.

**Advertencia:** nunca utilice el coche con el manillar en su posición más baja / de plegado.

Uso com 1 assento  
Opção 1

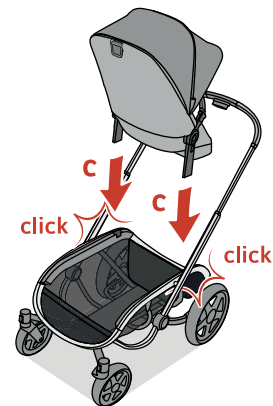
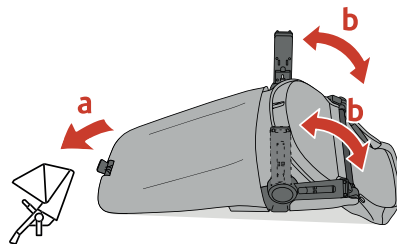
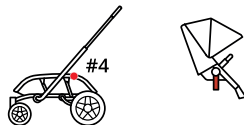
Uso con 1 asiento  
Opción 1



 6m - 3.5y (<15kg)

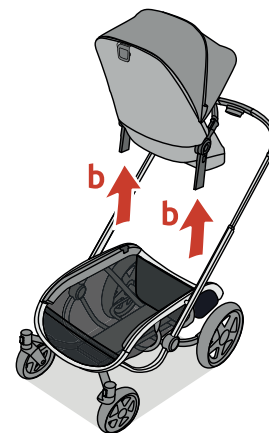
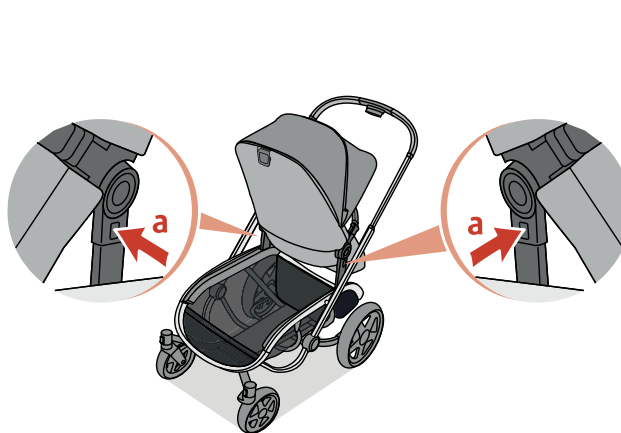

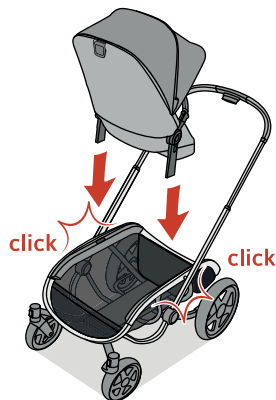
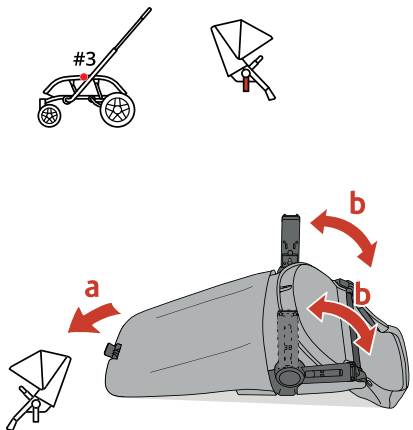

Usó com 1 assento  
Opção 2

Usó con 1 asiento  
Opción 2

 6m - 3.5y (<15kg)

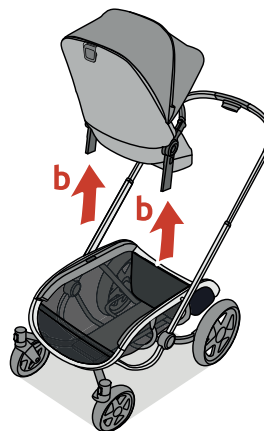
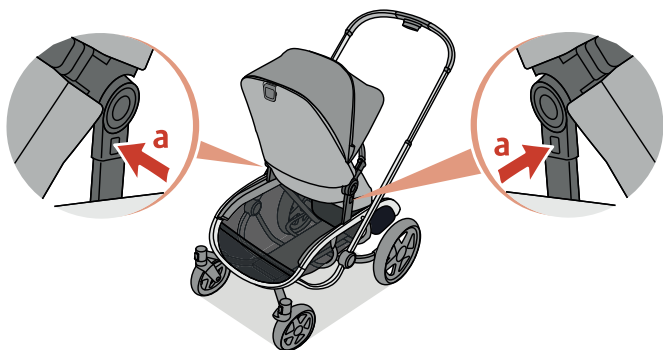

Uso com 1 assento  
Opção 3

Uso con 1 asiento  
Opción 3

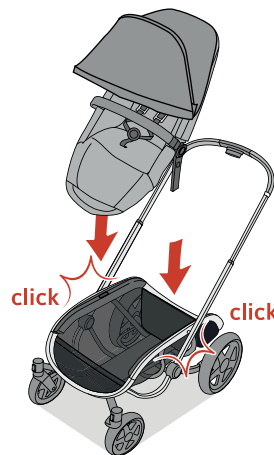
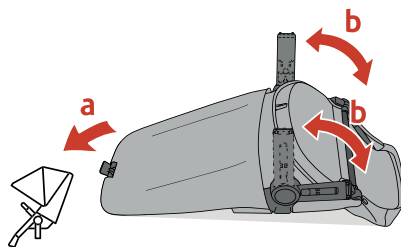
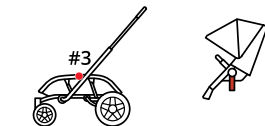

 6m - 3.5y (<15kg)

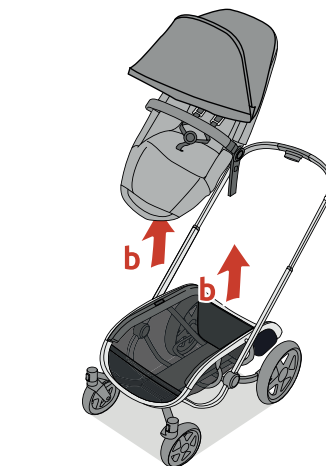
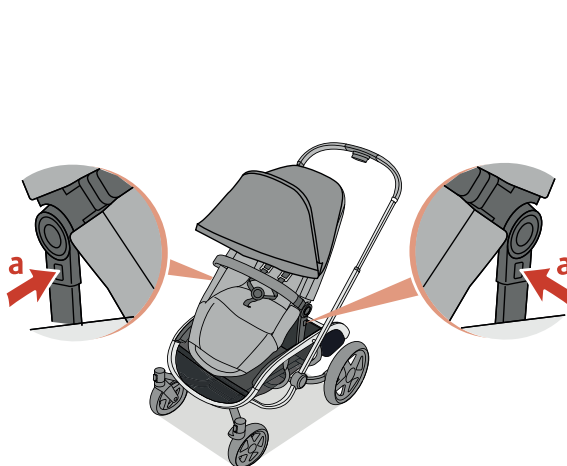



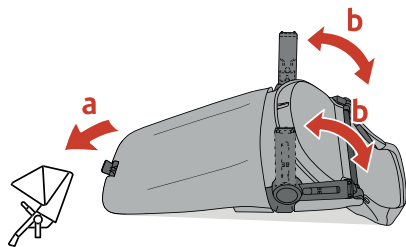
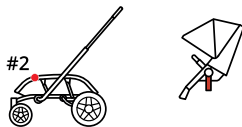

 6m - 3.5y (<15kg)

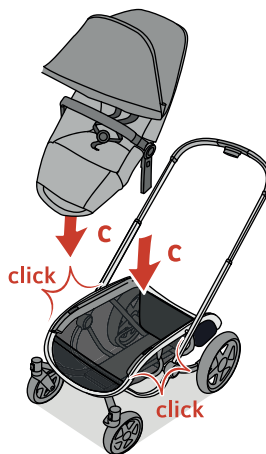

Usó com 1 assento  
Opção 4

Usó con 1 asiento  
Opción 4

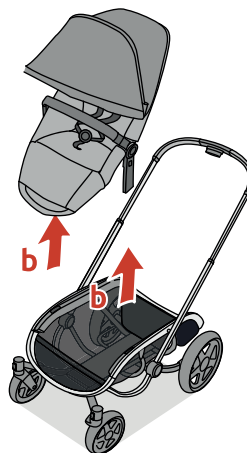
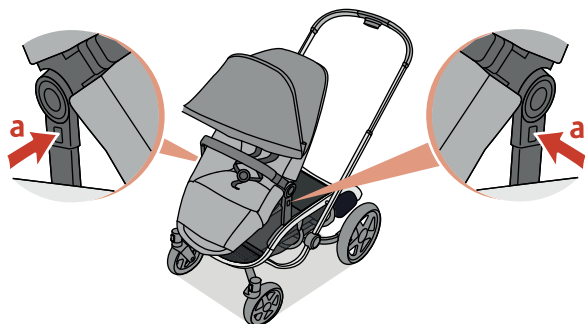

Uso com 1 assento  
Moisés - Opção 5

*Uso con 1 asiento  
Moisés - Opción 5*

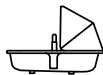

 0 - 6m (<9kg)

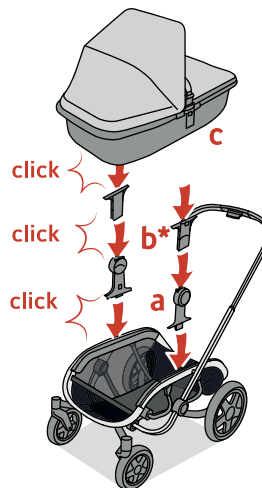
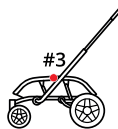

**b\*:** adaptadores  
vendidos em conjunto  
com o Moisés Hux.

**b\*:** adaptadores  
vendidos en conjunto  
con Moisés Hux.



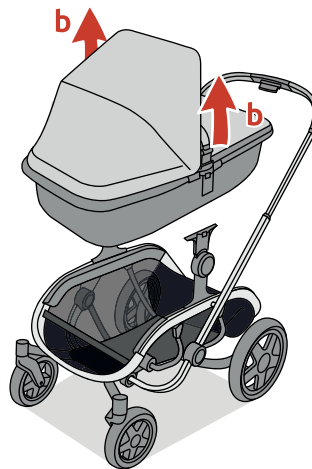
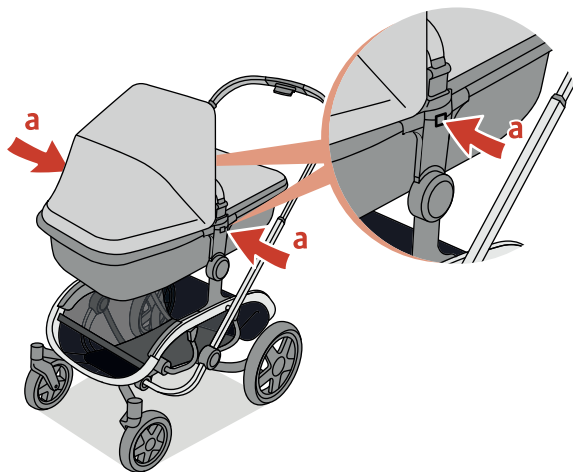

Uso com 1 assento  
Moisés - Instalação A

Uso con 1 asiento  
Moisés - Instalación A

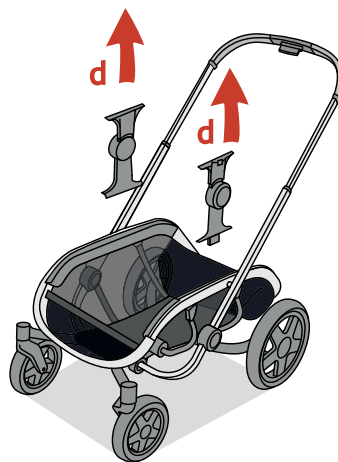

Uso com 1 assento  
Moisés - Instalação B

*Uso con 1 asiento  
Moisés - Instalación B*

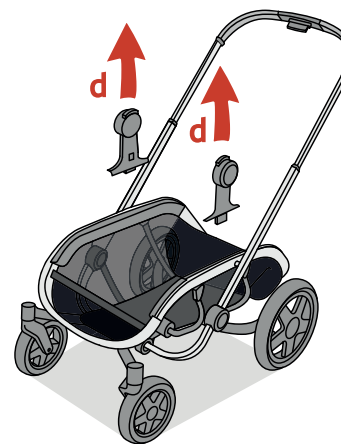
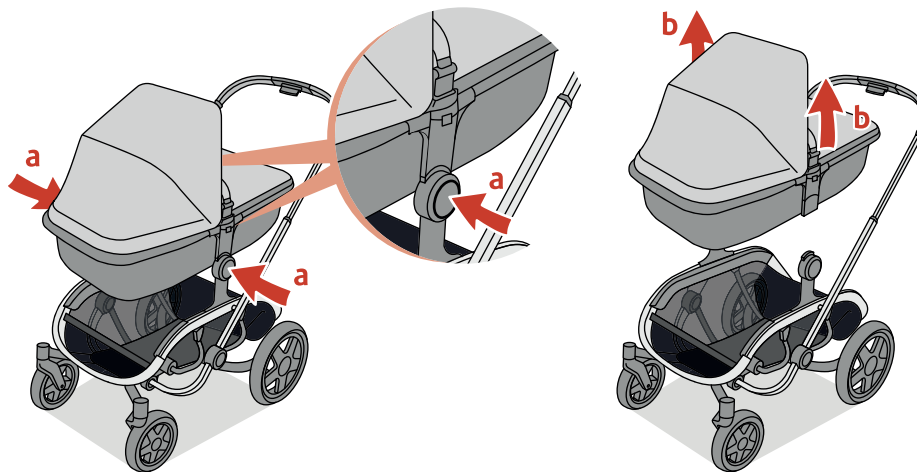



0 - 12m (<13kg)

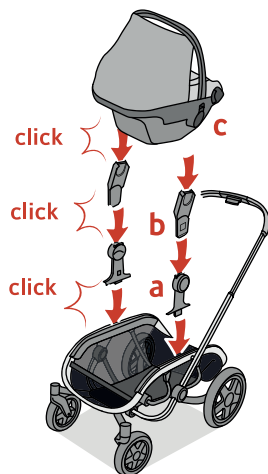

Usado com 1 assento  
Bebê Conforto - Opção 6

Usado con 1 asiento  
Silla de Auto - Opción 6

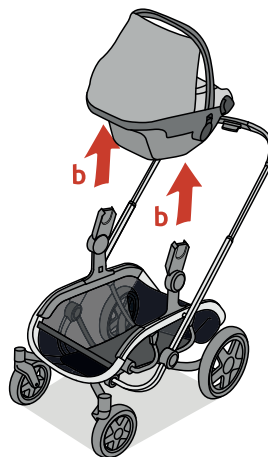
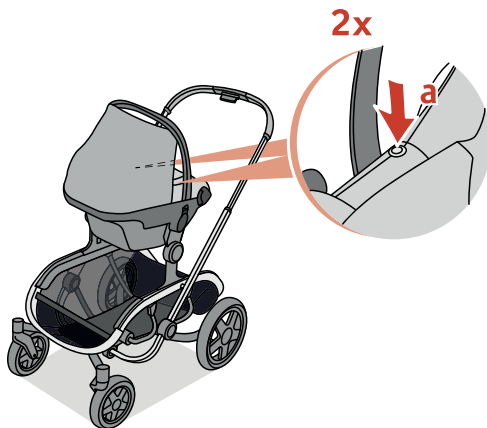

Uso com 1 assento  
Bebê Conforto - Opção 6

Uso con 1 asiento  
Silla de Auto - Opción 6

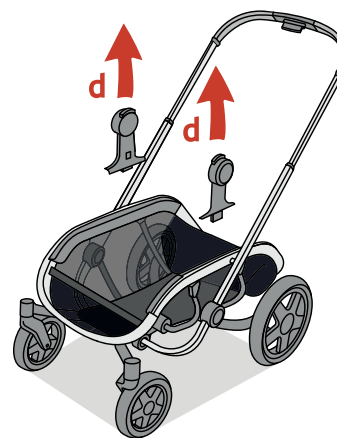
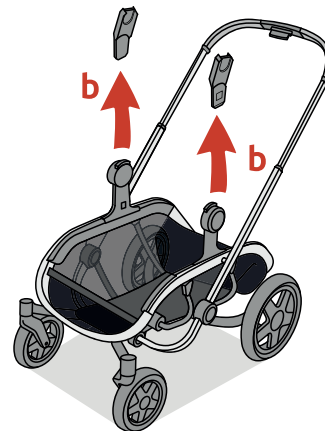
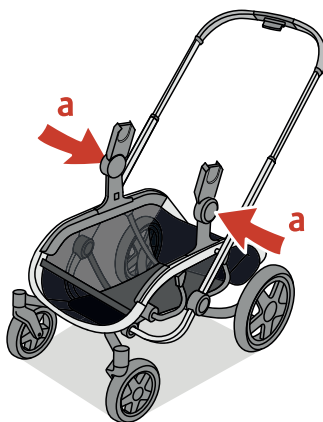

7

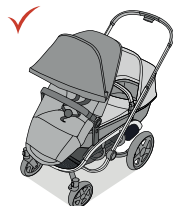
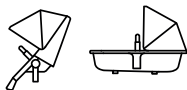

8

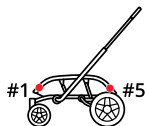

9

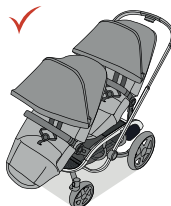
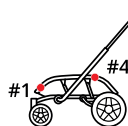
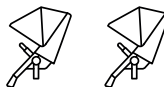

Uso com 2 assentos

*Uso con 2 asientos*

### Compatibilidade:

- Bebê Conforto Citi  
nº de série 8592/MAX
- Bebê Conforto Pebble Plus  
nº de série 7984/MAX
- Moisés Hux  
nº de série 1503/QUI
- Segundo Assento  
nº de série 1085/QUI

10

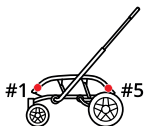
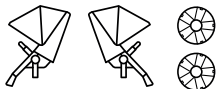

11

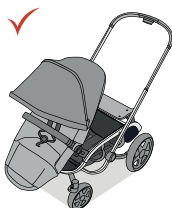
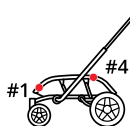
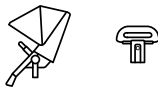

12

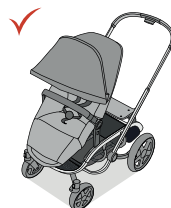
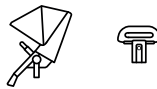

### Compatible:

- Portabebês Citi
- Portabebês Citi II
- Portabebês Pebble Plus
- Moisés Hux
- Según Asiento

Uso com 2 assentos  
Opção 7

Uso con 2 asientos  
Opción 7

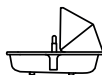
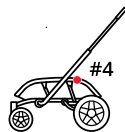

0 - 6m (<9kg)

6m - 3.5y (<15kg)

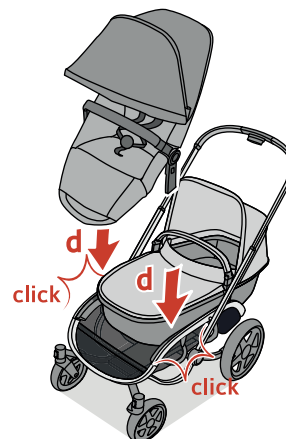
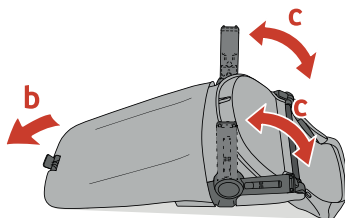
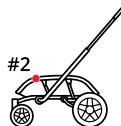
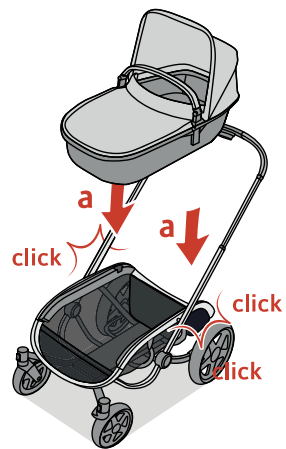



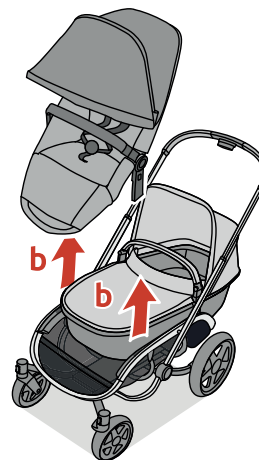
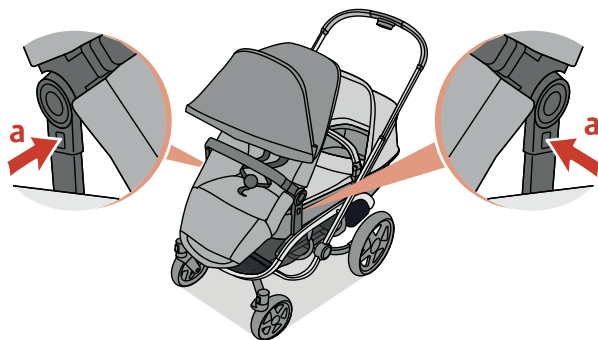

Usó com 2 assentos  
Opção 7

Usó con 2 asientos  
Opción 7

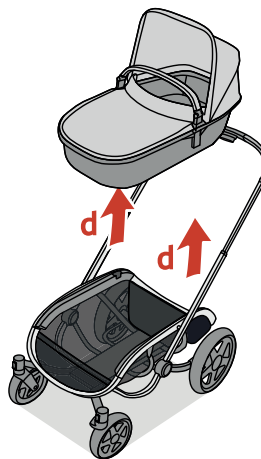
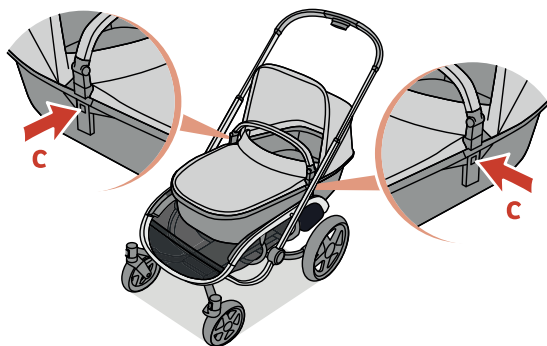

Uso com 2 assentos  
Opção 8

Uso con 2 asientos  
Opción 8

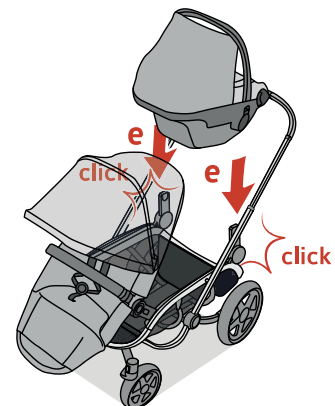
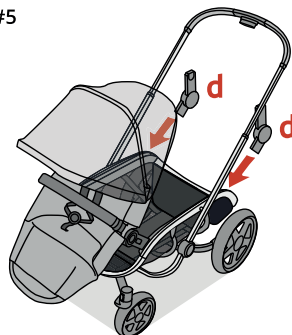
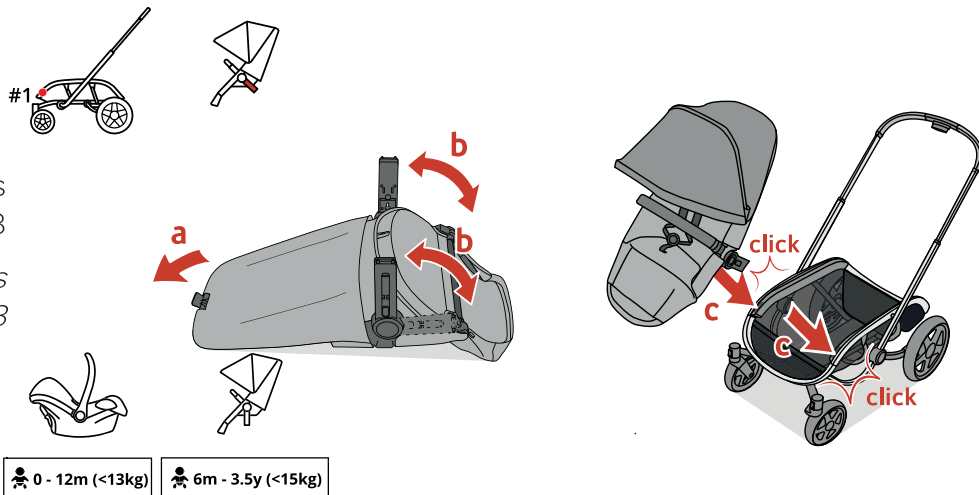

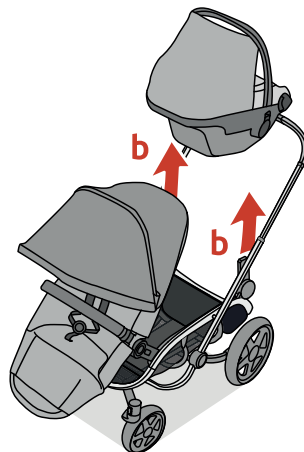
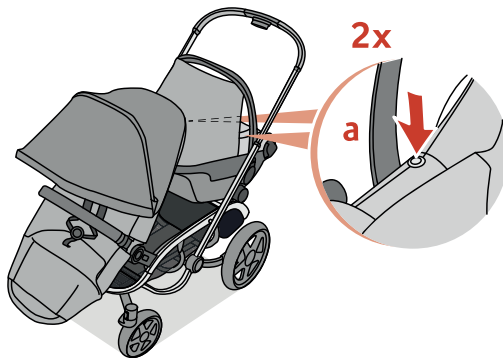

Usos com 2 assentos  
Opção 8

Usos con 2 asientos  
Opción 8

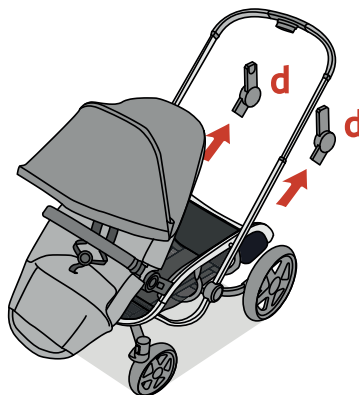
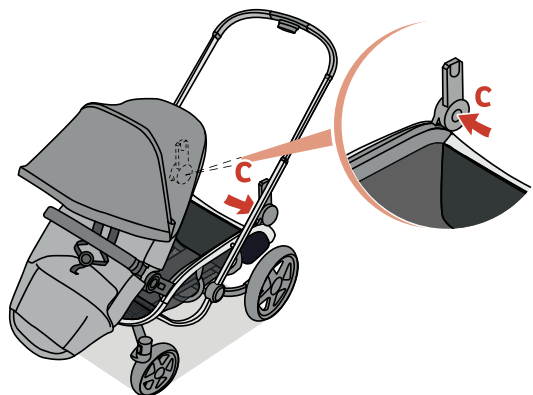

Uso com 2 assentos  
Opção 8

Uso con 2 asientos  
Opción 8

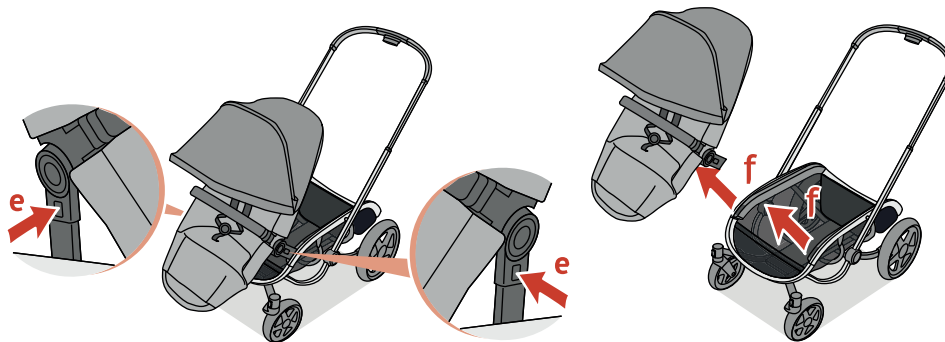

6m - 3.5y (<15kg)

6m - 3.5y (<15kg)

Uso com 2 assentos  
Opção 9

Uso con 2 asientos  
Opción 9

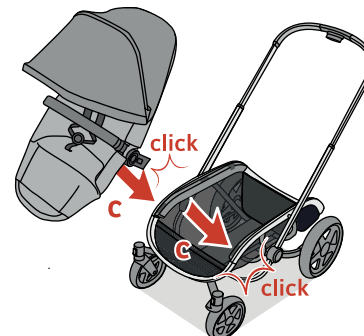
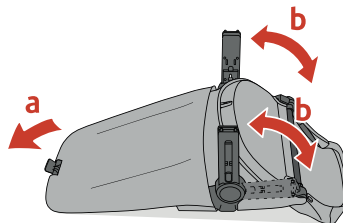

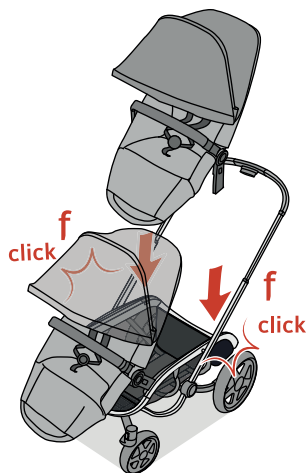
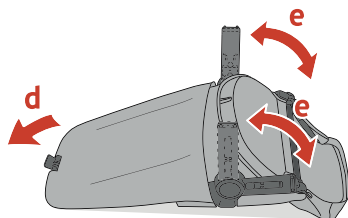
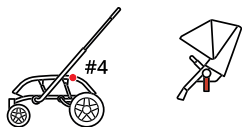

Usó com 2 assentos  
Opção 9

Usó con 2 asientos  
Opción 9

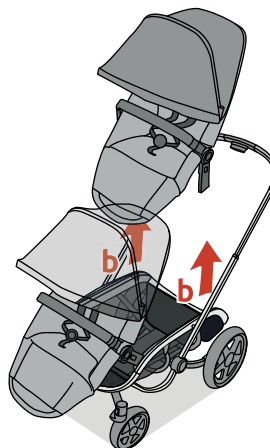
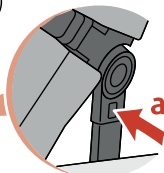
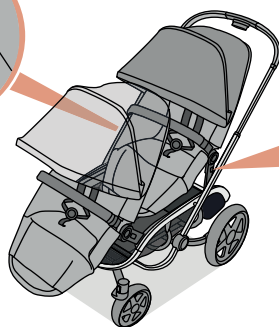
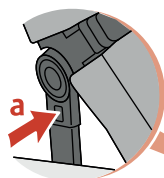

Uso com 2 assentos  
Opção 9

Uso con 2 asientos  
Opción 9

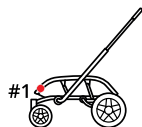
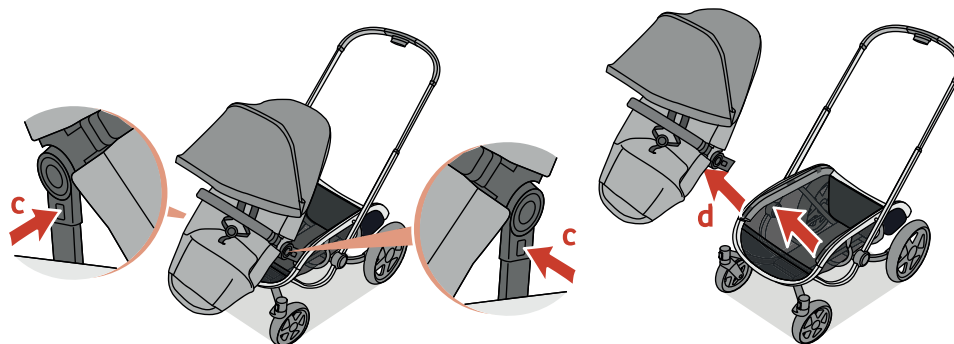

 6m - 3.5y (<15kg)

 6m - 3.5y (<15kg)

Uso com 2 assentos  
Opção 10

Uso con 2 asientos  
Opción 10

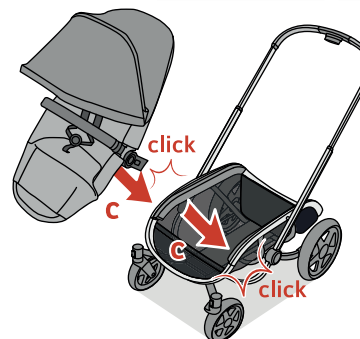
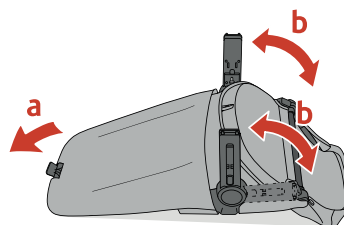

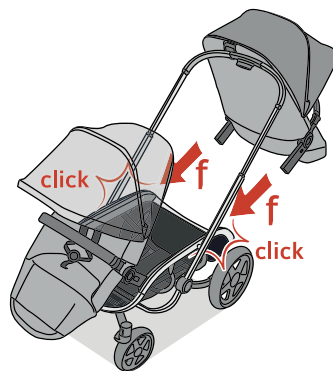
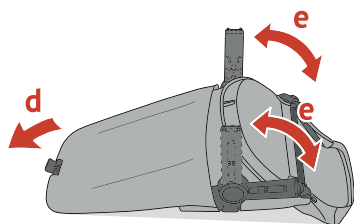

Usado com 2 assentos  
Opção 10

Usado con 2 asientos  
Opción 10

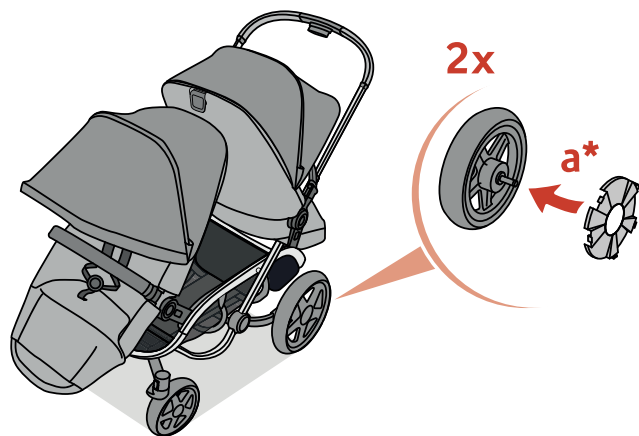

**Garantia:** o uso da calota é obrigatório quando for usado a configuração de 2 assentos.

**Garantía:** el uso de las cubiertas es obligatorio cuando se utiliza la configuración de 2 asientos.

Uso com 2 assentos  
Opção 10

Uso con 2 asientos  
Opción 10

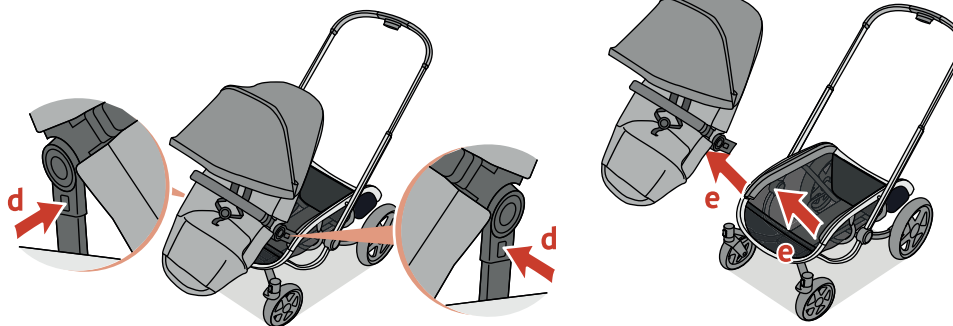
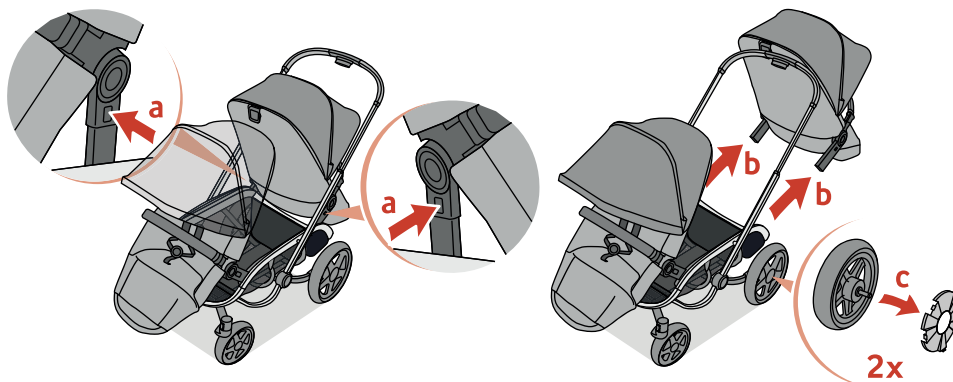





6m - 3.5y (<15kg)

3y + (>15kg - <25kg)

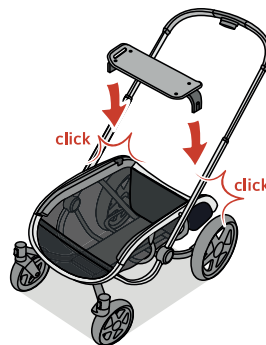

Usa com 2 assentos  
Opção 11

Usa con 2 asientos  
Opción 11

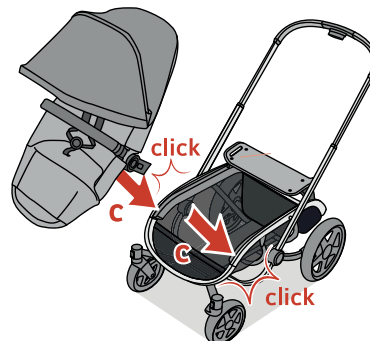
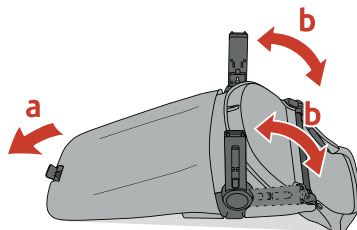
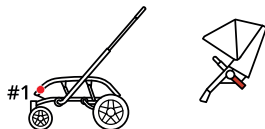

Uso com 2 assentos  
Opção 11

Uso con 2 asientos  
Opción 11

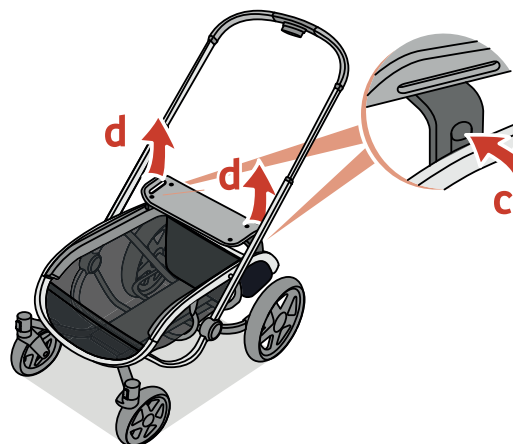
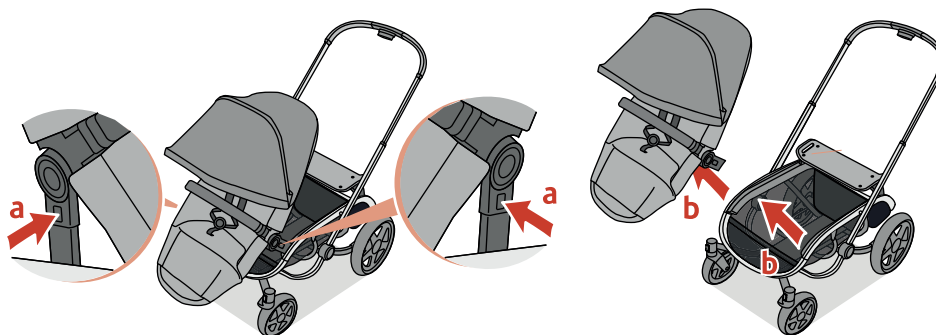

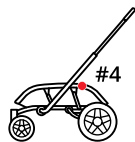

6m - 3.5y (<15kg)

3y + (>15kg - <25kg)

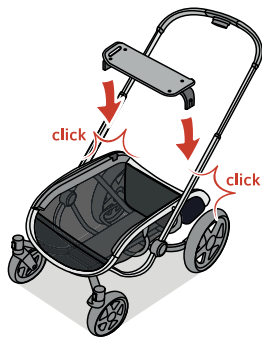

Usó com 2 assentos  
Opção 12

Usó con 2 asientos  
Opción 12

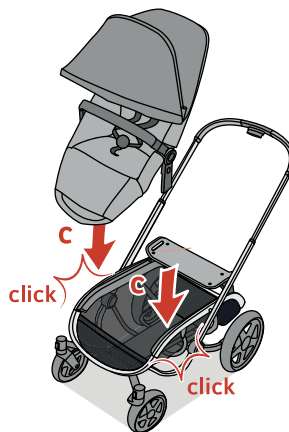
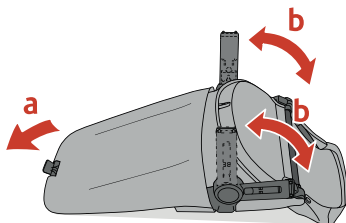

Uso com 2 assentos  
Opção 12  
Uso con 2 asientos  
Opción 12

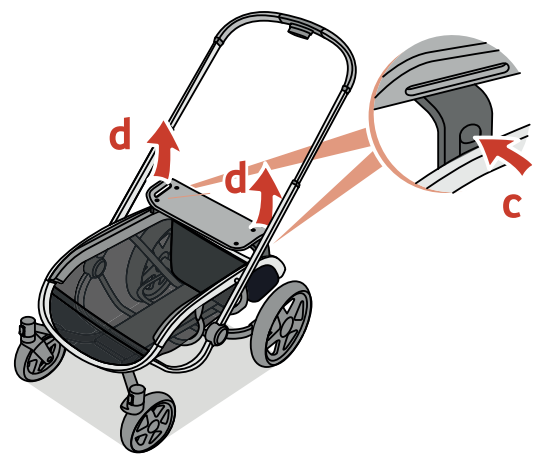
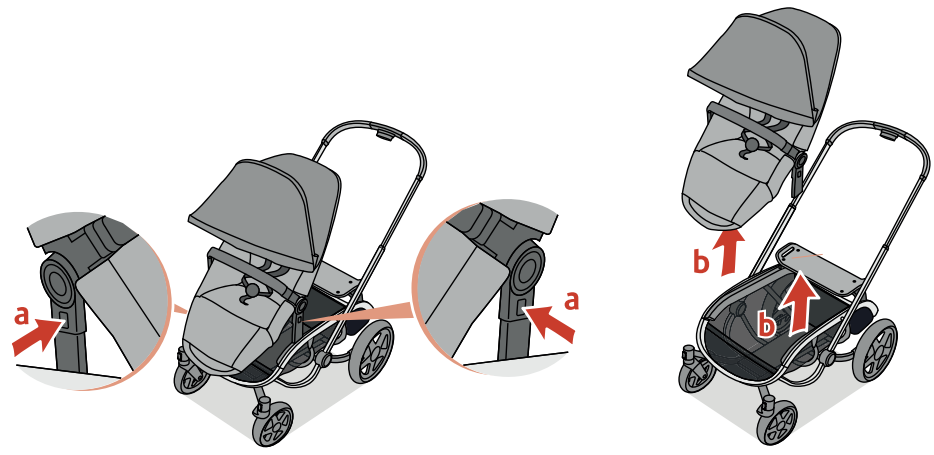

## IMPORTANTE LER COM ATENÇÃO E GUARDAR PARA EVENTUAIS CONSULTAS

Este carrinho é destinado para crianças a partir de 6 meses e com peso de até 15 kg.

**ATENÇÃO:** Este carrinho não pode ser usado por crianças menores de seis meses.

**ATENÇÃO:** Nunca deixe a criança sozinha sem a supervisão de um adulto.

**ATENÇÃO:** Assegure-se de que todos os dispositivos de travamento estejam acionados antes do uso.

**ATENÇÃO:** Não adicione um colchão com espessura maior que 30mm.

**ATENÇÃO:** Utilize sempre o cinto de segurança.

**ATENÇÃO:** Este carrinho deve ser utilizado somente para o número de crianças para o qual foi projetado (1 criança).

**ATENÇÃO:** Acione os freios durante o carregamento e o descarregamento de crianças.

**ATENÇÃO:** Inspecione periodicamente as condições mecânicas do carrinho.

Declaramos que acessórios que não foram aprovados pelo

fabricante não podem ser utilizados.

**ATENÇÃO:** Não pendure nenhum peso na alça do carrinho.

**ATENÇÃO:** Não podem ser utilizados acessórios não aprovados pelo fabricante.

**ATENÇÃO:** Sempre utilize a tira entrepernas em combinação com o cinto abdominal.

**ATENÇÃO:** Verificar se os dispositivos de fixação do cesto para bebês ou da unidade de assento estão corretamente encaixados antes do uso.

**ADVERTÊNCIA:** Este produto não pode ser utilizado para correr ou patinar.

Carga máxima do cesto 2kg.

ESTE CARRINHO ESTÁ DE ACORDO COM A NORMA ABNT NBR 14389

### Segurança

1. Não levantar o carrinho de passeio com a criança dentro do mesmo.
2. Se o fabricante do seu carrinho recomenda a utilização em combinação com um moisés ou bebê conforto, então o peso máximo de utilização da combinação é o indicado no produto adicional.
3. Se o fabricante do seu carrinho recomenda a utilização em combinação com um moisés ou um bebê conforto, coloque-os sempre virados para os pais.
4. Não utilizar escadas ou escadas rolantes com a criança no carrinho.
5. Para evitar lesões, certifique-se de que a criança está afastada ao abrir e fechar este produto
6. Não deixe que a criança brinque com este produto.
7. Seu produto pode estar equipado com pontos de fixação para um cinto de segurança adicional. Neste caso, estes pontos de fixação podem estar situados ao nível do cinto, de baixo do assento ou em ambos os lados do mesmo.
8. Não adequado para longos períodos de sono.
9. Para evitar riscos de asfixia guardar os sacos plásticos da embalagem fora do alcance dos bebês e das crianças.
10. Nunca deixe que a criança suba ou desça do carrinho sozinha.

## Conselhos de manutenção da estrutura

1. Para maior satisfação, seu carrinho deve ser regularmente sujeito a manutenção. Aconselhamos que inspecione e limpe, se necessário, peças e partes mecânicas a cada 15 dias.
2. Limpar a estrutura sempre que tenha estado num ambiente com lama, areia ou com material corrosivo.
3. Não utilizar lubrificante ou óleo.
4. A falta de manutenção pode resultar num mau funcionamento do carrinho de passeio.
5. Se surgirem dificuldades para dobrar ou abrir o carrinho, não forçar, limpe o produto.
6. Se as dificuldades persistirem, contate nosso sac.
7. Manutenção: Utilizar uma esponja e sabão suave. Não utilizar detergente.
8. Para lavar o tecido, consulte a etiqueta com as instruções.
9. Os pneus podem deixar marcas de cor em algumas superfícies (especialmente pisos lisos, como parquet, laminado e PVC). Limpe sempre as rodas para evitar que isso aconteça.

## Utilização da capa de chuva

Não utilizar se estiver sol, uma vez que pode causar calor excessivo. Não utilizar a capa de chuva sem a capota. Utilizar sob a supervisão de um adulto. Durante a utilização, certifique-se de que a capa de chuva não entra em contato com o rosto da criança. Utilizar apenas nos produtos recomendados pelo fabricante.

## Moisés, se aplicável\*

**IMPORTANTE:** Antes de utilizar, leia atentamente as instruções do moisés compatível com seu carrinho. O moisés é adequado para bebês que ainda não consigam sentar, virar ou levantar sozinhos.  
Peso máximo da criança: 9 kg.

## AVISO: UTILIZE SEMPRE O CINTO DE SEGURANÇA.

Não adicione qualquer outro colchão adicional ao moisés, além do que foi fornecido na compra. As alças de transporte devem ficar do lado exterior do durante a utilização.

\*Verifique se existem moisés compatíveis com seu produto, a venda do carrinho e do moisés e feita separadamente.

## Ambiente

No sentido de respeitar o ambiente, recomendamos que separe a embalagem do seu produto Quinny e a deposite no lixo reciclável e no fim de vida do produto, separe cada componente e descarte em local apropriado.

## Perguntas

Entre em contato com o Sac ou visite o nosso site. Tenha consigo a nota fiscal de compra

## Garantia

A nossa garantia de 24 meses reflete a nossa confiança na qualidade do nosso design, engenharia e produção, bem como no desempenho do produto. Garantimos que este produto foi fabricado de acordo com as normas de qualidade e os requisitos de segurança atualmente em vigor para este produto, e que, na data da compra, o produto se encontra isento de defeitos de fabricação ou de materiais. Sob as condições aqui mencionadas, esta garantia pode ser solicitada pelos consumidores no país onde este produto foi vendido, por uma filial do Grupo Dorel, por um distribuidor ou revendedor autorizado.

A nossa garantia de 24 meses abrange defeitos de fabricação e de materiais, quando o produto é utilizado em condições normais e em conformidade com as indicações constantes no manual do usuário por um período de 24 meses a partir da data da compra inicial no revendedor pelo primeiro consumidor/ usuário. Para solicitar reparos ou peças sobresselentes em

garantia, o consumidor deverá apresentar o cupom/nota fiscal da compra ao nosso Serviço de Atendimento ao Consumidor e receber orientações de como proceder.

A nossa garantia de 24 meses não se aplica a defeitos causados pelo desgaste normal, danos causados por acidentes, utilização abusiva, negligência, incêndio, contato com líquidos ou outras causas externas, danos que sejam consequência do descumprimento do manual do usuário, danos causados pela utilização com outro produto, danos causados por reparos feitos por alguém não autorizado, em caso de furto ou caso alguma etiqueta ou número de identificação tenha sido removida/alterada do produto. Exemplos de uso e desgaste normais são rodas e tecidos deteriorados em consequência de uma utilização regular e da natural degradação dos materiais e das cores devido ao desgaste normal do produto. Os danos que não são cobertos pela garantia poderão ser reparados mediante o pagamento de tarifas.

### O que fazer em caso de existência de defeitos:

Na eventualidade de surgirem quaisquer problemas ou defeitos, a melhor opção para obter um serviço rápido será dirigir-se ao Sac. Tenha em mãos a nota fiscal da compra.

### Atendimento ao consumidor

[www.quinny.com.br/atendimento](http://www.quinny.com.br/atendimento)

### Direitos do consumidor:

O consumidor possui direitos legais nos termos da legislação, que podem variar de país para país. Os direitos do consumidor nos termos da legislação nacional aplicável não são afetados por esta garantia.

### Garantia Vitalícia: Quinny

Conforme os termos e condições publicados no nosso site [www.quinny.com.br/garantia](http://www.quinny.com.br/garantia) a Quinny oferece garantia vitalícia voluntária do fabricante aos primeiros usuários do

produto em questão, no país de origem da compra, desde que a compra tenha sido registrada em nosso site [www.quinny.com.br/registro](http://www.quinny.com.br/registro) em até 3 meses a partir da data da compra. A garantia vitalícia é um serviço que está disponível em apenas alguns países e no caso do Brasil cobre somente os produtos adquiridos no território nacional e certificados pelo INMETRO. Não são autorizados para esse efeito os produtos adquiridos que retirem ou alterem as etiquetas ou os números de identificação. Uma vez que não é possível averiguar a autenticidade destes produtos, não lhes será aplicável qualquer garantia.

### Registro

Registre seu produto e mantenha-se informado(a) dos alertas de segurança e informações associadas que podem surgir sobre o item que você adquiriu. Somente assim poderemos prestar um serviço de melhor qualidade e contatá-lo(a) em caso de uma necessidade especial. Os dados informados serão mantidos em sigilo e não serão compartilhados com terceiros. Ao enviar o registro, você autorizará o envio de informações e mensagens que julgamos de seu interesse.

- Visite o endereço <http://www.quinny.com.br/registro>
- Preencha o formulário eletrônico
- Você receberá a comprovação de seu registro por e-mail



Av. Nilo Peçanha, 1516/1582  
Campos dos Goytacazes/RJ  
CEP 28030-035

Importado por  
**COMPANHIA DOREL BRASIL**  
CNPJ 10.659.948/0001-07

País de Origem: China  
Todos os direitos reservados | As ilustrações podem diferir do produto



## Seguridad

Nuestros productos han sido diseñados y testados debidamente, pensando en la seguridad y el confort de su hijo. Están conformes con las normas de seguridad y han sido testados en laboratorios autorizados, en virtud del decreto n.º 91-1292 - Diciembre de 1991 - EN 1888:2012.

1. Este vehículo es para niños desde 6 meses y hasta peso máximo 15 kg.
2. No transporte nunca a la vez más de 1 niño en el cochecito.
3. Nunca levante el cochecito cuando el niño se encuentra en su interior.
4. Si el fabricante del cochecito recomienda utilizarlo en combinación con un moisés o portabebés, el peso máximo de la combinación será el indicado en el producto adicional.
5. Si el fabricante del cochecito recomienda utilizarlo en combinación con un moisés o portabebés, colóquelos siempre de cara a los padres.
6. No utilice nunca escaleras o escaleras mecánicas con el niño en el cochecito.
7. Utilice siempre el freno cuando el cochecito esté detenido, aunque solo vaya a pararse un instante. También debe accionar el freno siempre que siente o levante al bebé.
8. Utilice únicamente accesorios vendidos o aprobados por el fabricante. El uso de otros accesorios puede resultar peligroso.
9. Para los cochecitos equipados con accesorios (dependiendo de la versión), procure respetar las cargas máximas indicadas a continuación: Ej: Carga máxima admitida para la tabla 2 kg.  
Carga máxima admitida para la red 2 kg.  
Carga máxima admitida para el bolsillo 1 kg.  
Carga máxima admitida para la cesta 2 kg.

10. Los portabebés no sustituyen a la cuna o a una cama. Cuando el niño necesite dormir, es preciso colocarlo en una cuna, una cama o en un moisés apropiado.

## Advertencia:

- No dejar nunca un bebé sin la vigilancia de un adulto.
- Asegurarse de que todos los dispositivos de cierre están engranados antes del uso.
- Para evitar lesiones procure que el bebé no esté cerca al plegar y desplegar el cochecito.
- No deje que el niño juegue con el producto.
- Utilice siempre el sistema de retención. El producto puede estar equipado con puntos de anclaje para un arnés adicional, en cuyo caso esos puntos de anclaje pueden estar ubicados a la altura del cinturón de seguridad, bajo el asiento o a cada lado de éste.
- Compruebe que los dispositivos de acoplamiento al chasis del cochecito, la hamaca o el portabebés estén bien acoplados antes de usarlos.
- Este producto no es apto para correr, patinar ni para ninguna otra actividad deportiva.
- No utilice esta silla para bebés menores de 6 meses.
- No apto para largos periodos de sueño, ya que el bebé podría sufrir daños.
- Cualquier carga atada al manillar, el respaldo o los laterales perjudicará la estabilidad del cochecito.
- Para evitar riesgos de asfixia, mantenga las bolsas de plástico de la caja fuera del alcance de los bebés y los niños.
- Antes de soltar el cochecito, compruebe que el freno esté bien puesto.
- No permita que el niño salga y entre del cochecito solo.

## Consejos de mantenimiento del chasis

1. Para que el cochecito rinda a la máxima satisfacción, es imprescindible realizar un mantenimiento. Le recomendamos que inspeccione y limpie las piezas mecánicas cada 15 días si es necesario.
2. Límpielo cada vez que atravesase terrenos fangosos y arenosos o entornos corrosivos.
3. No utilice grasa ni aceite.
4. Si no realiza el mantenimiento, es posible que el cochecito no funcione correctamente.
5. Si surgen problemas al plegarlo o desplegarlo, limpie el producto sin forzarlo jamás.
6. Si persisten las dificultades, póngase en contacto con su proveedor.
7. Mantenimiento: Utilice una esponja y un jabón suave. No utilice detergente.
8. Para lavar la funda, consulte la etiqueta de las instrucciones.
9. Las ruedas pueden dejar marcas en algunas superficies (en concreto superficies lisas como el parquet, suelos laminado y/o linóleo). Añadir que estas marcas pueden ser de color negro o amarillo (dependiendo del color original de la superficie del suelo).

## Uso del cubre lluvias

No la utilice con tiempo soleado como protección contra el exceso de calor. No utilice la burbuja de lluvia sin la capota. Se utilizará siempre bajo la vigilancia de un adulto. Durante el uso, asegúrese de que la burbuja de lluvia no entre en contacto con la cara del niño. Utilícese este dispositivo únicamente sobre aquellos artículos recomendados por el fabricante.

## Moisés (si es aplicable)

**IMPORTANTE:** Antes de su uso, lea detenidamente las instrucciones del moisés adaptable a su chasis. Este producto

es apto para un niño que no pueda sentarse solo, rodar sobre sí mismo, ni levantarse apoyándose con las manos y las rodillas. Peso máximo del niño: 9 kg.

**ADVERTENCIA:** Utilice un arnés cuando el niño ya pueda sentarse sin ayuda.

No añada ningún colchón aparte del suministrado con el moisés. Las asas de transporte deberán permanecer fuera del moisés durante su uso.

## Medio ambiente

Cuando decida desechar el producto, le rogamos que, en interés del medioambiente, separe los residuos de conformidad con la legislación local en la materia.

## Preguntas

Póngase en contacto con su punto de venta o visite nuestra página web. Recuerde tener a mano la siguiente información:

- Número de serie
- Edad (altura) y peso de su hijo.

## Política de garantía en:

### México

Garantiza este producto en todas y cada una de sus partes contra defectos de fábrica y mano de obra por 3 meses, contados a partir de la fecha de compra.

### Para aplicar la Garantía:

Favor de presentar esta póliza debidamente sellada por la tienda y la factura o comprobante de compra junto con el producto, en lugar donde lo adquirió o en el domicilio del Centro de Servicio especificado en esta garantía.

Los gastos de transporte del producto serán erogados razonablemente por la empresa cuando el producto este dentro de la cobertura de la garantía y por las razones en que aplique.

Para adquirir partes y refacciones puede hacerlo directamente en el Centro de Servicio autorizado.

### **Casos en que no aplica la Garantía:**

Cuando el producto se hubiera utilizado en condiciones diferentes a las normales y para el uso que está destinado.

Cuando el producto no se hubiera utilizado de acuerdo con las especificaciones normales de uso y basado en el instructivo incluido en el mismo.

El producto ha sido reparado o modificado por personas o en lugares diferentes al Centro de Servicio indicado en esta Garantía.

### **Centro de servicio y venta de refacciones**

Av. Jesús del Monte No. 41 Piso 5, Col. Ex Haciendaada Jesús de Monte, C.P. 52764 Huixquilucan, Edo. De México,  
Tel. (55) 6719-9202

Representante exclusivo en:

México: **DJGM, S.A. DE C.V.**

Gabriel Mancera No. 1041

Col. Del Valle. Delegación Benito Juárez Ciudad de México

R.F.C.: DJG 140305 GN9

País de Origen: China

Todos los derechos reservados

Las ilustraciones pueden diferir del producto

# Quinny®

Walk your way

Follow us    [quinny.com](http://quinny.com)