

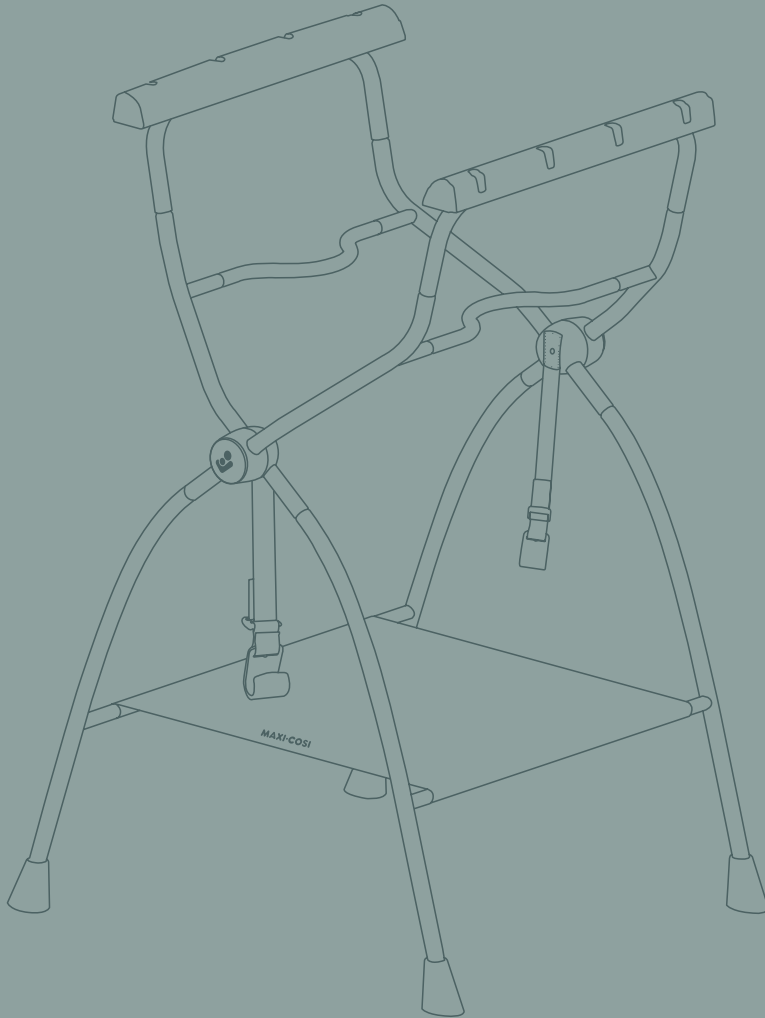

Indigo Plus

Suporte | Soporte

0 M - 6 M / Max. 9 kg



www.maxi-cosi.com



MAXI-COSI[®]
We carry the future

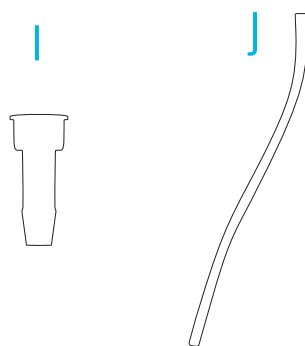
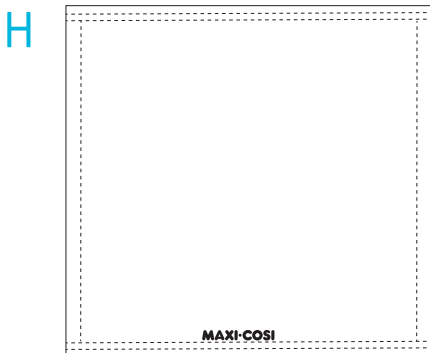
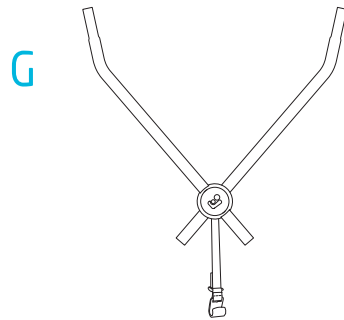
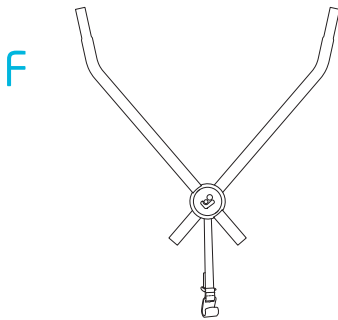
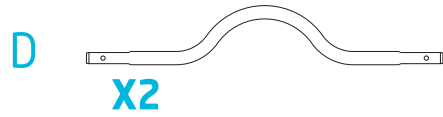
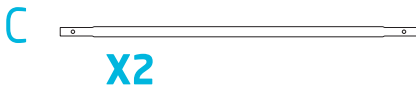
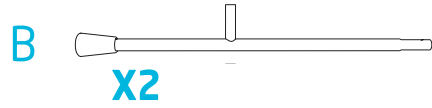
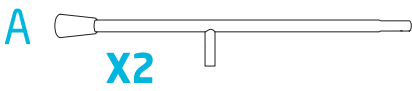



Montagem Ensamble

maxi-cosi.com



1

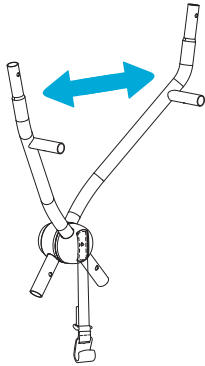
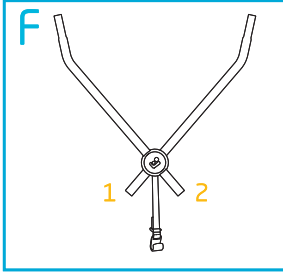

2

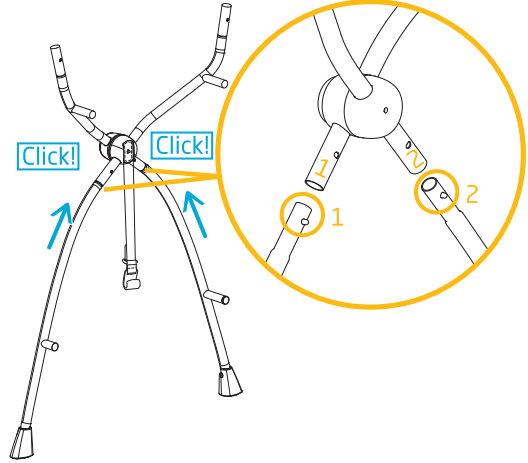
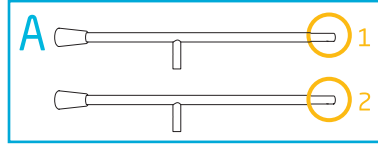

3

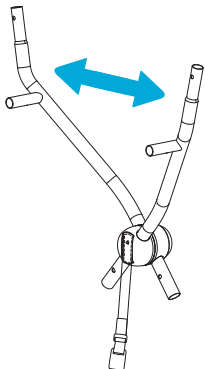
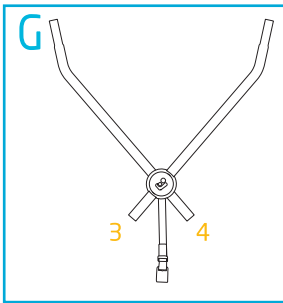

4

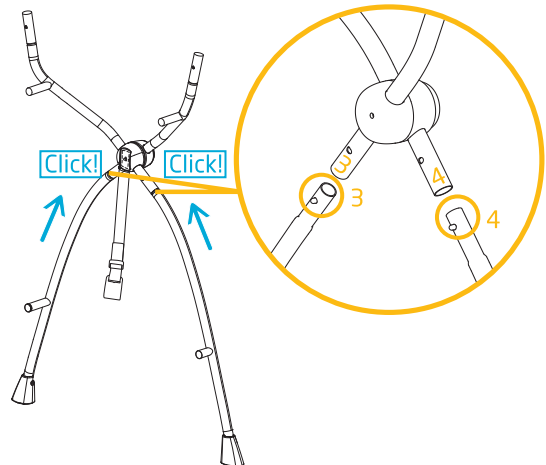
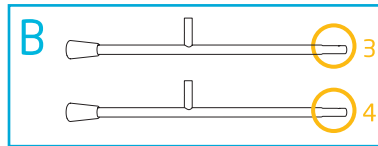



5

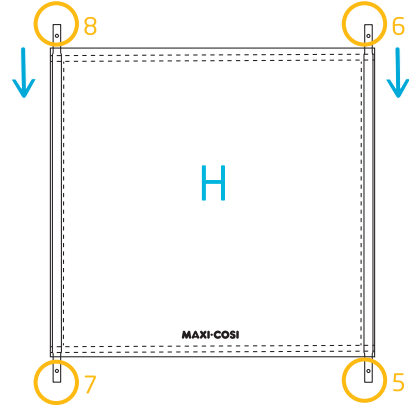
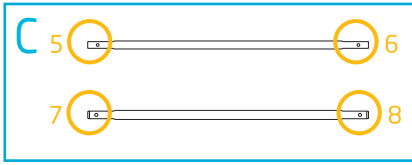

6

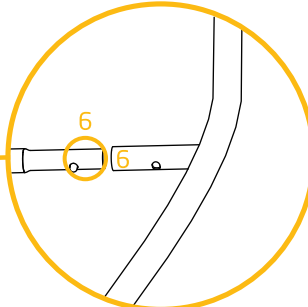
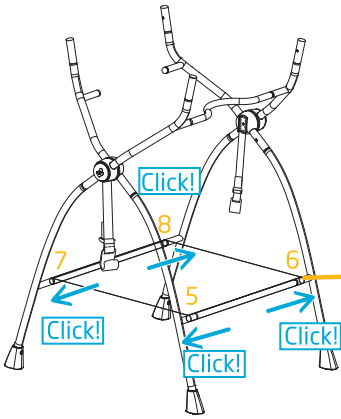

7

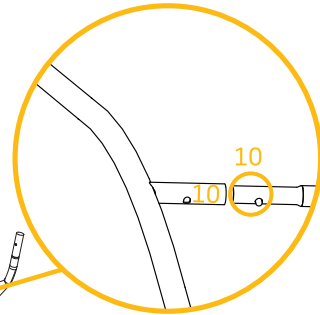
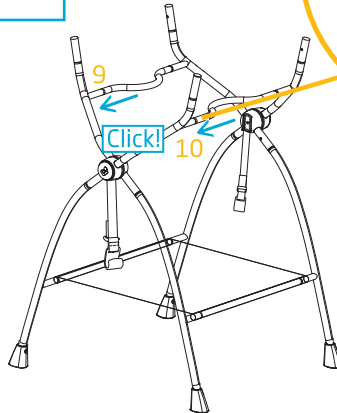
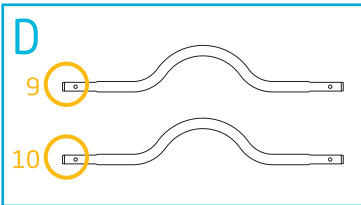



8

D

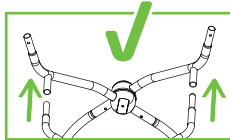
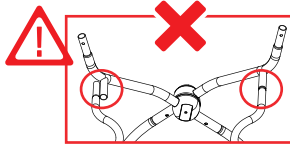
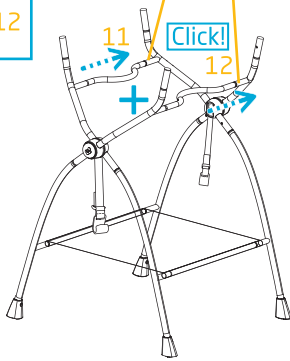
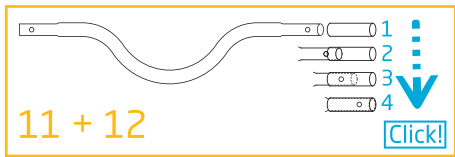
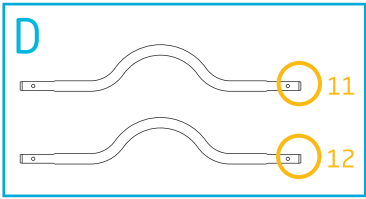

9

E

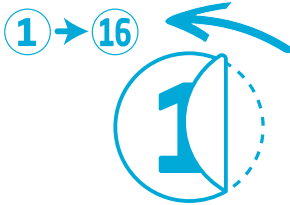
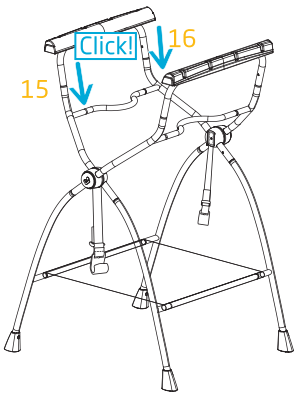
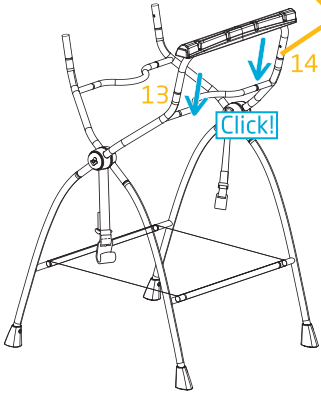
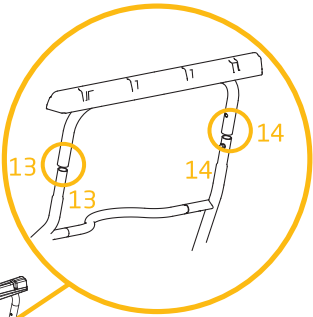
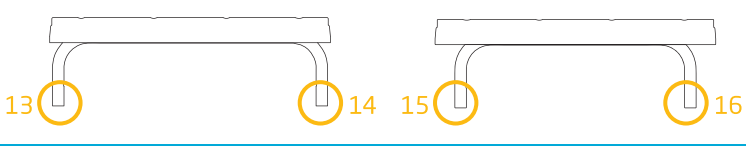



Uso

maxi-cosi.com

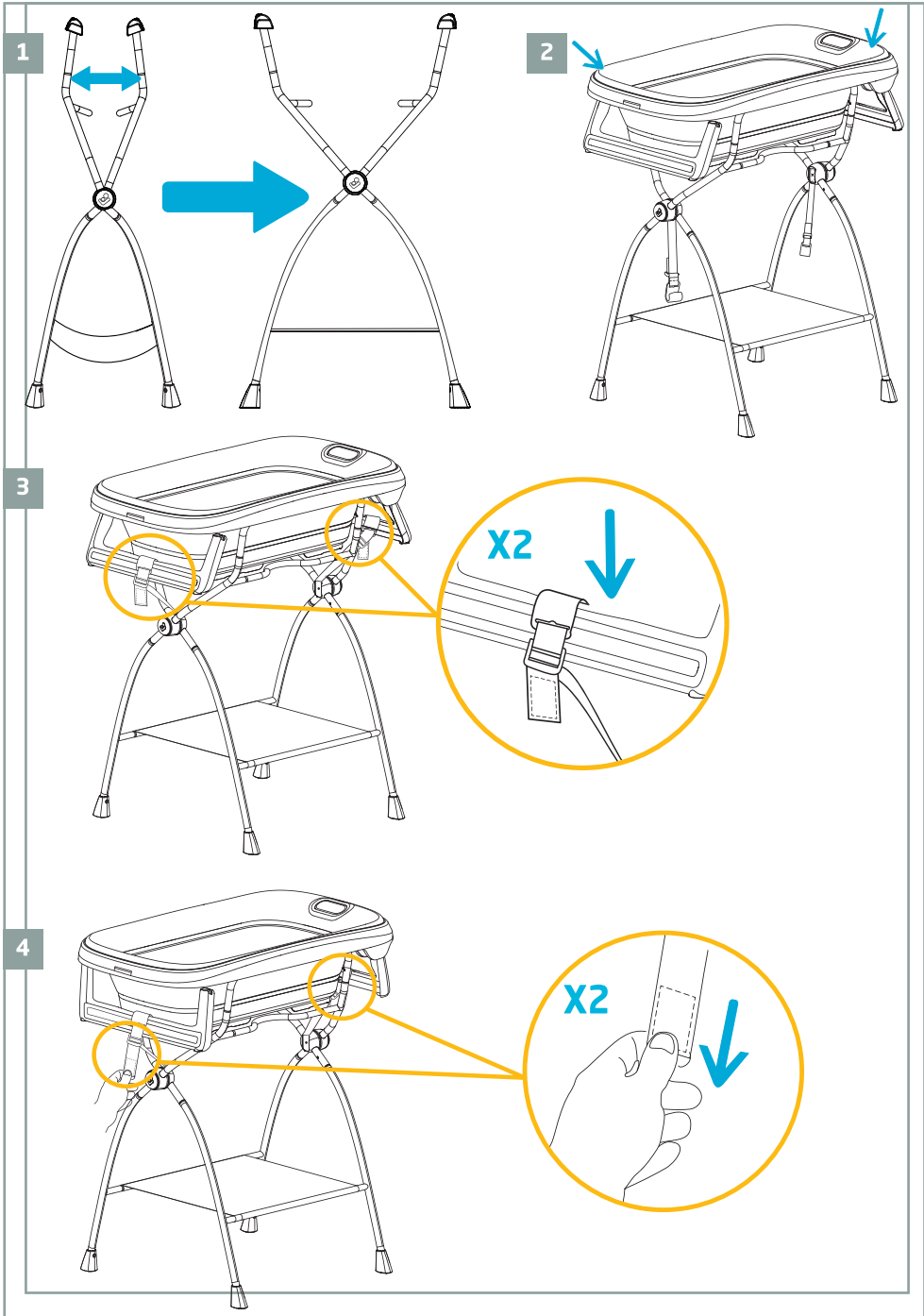

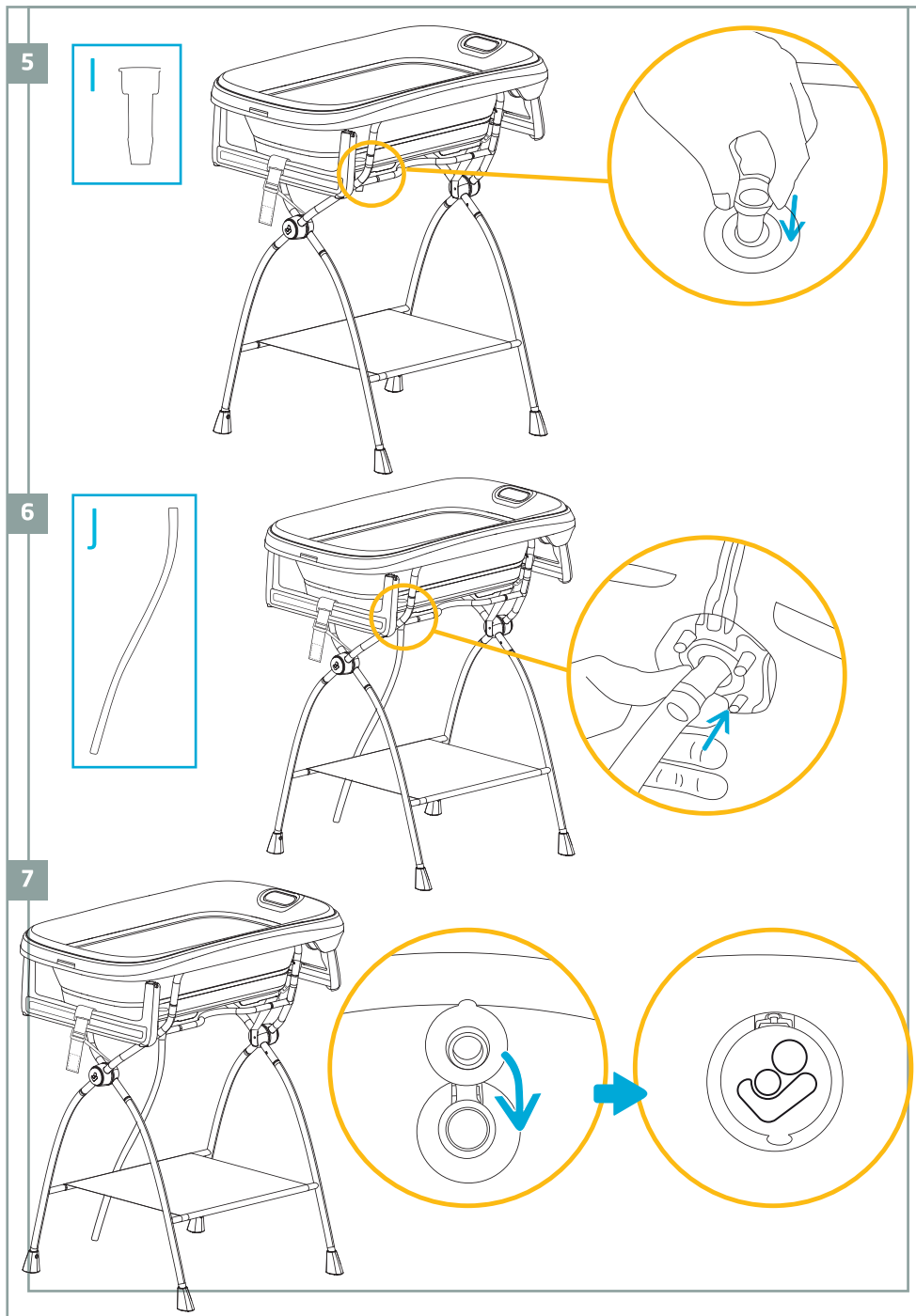

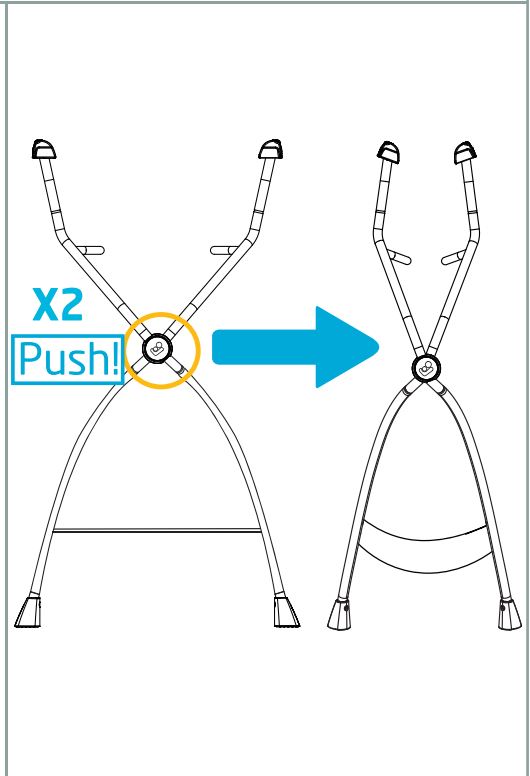
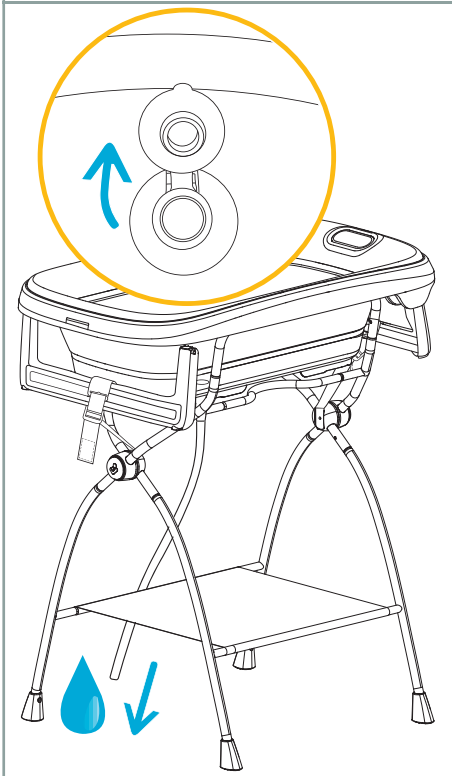
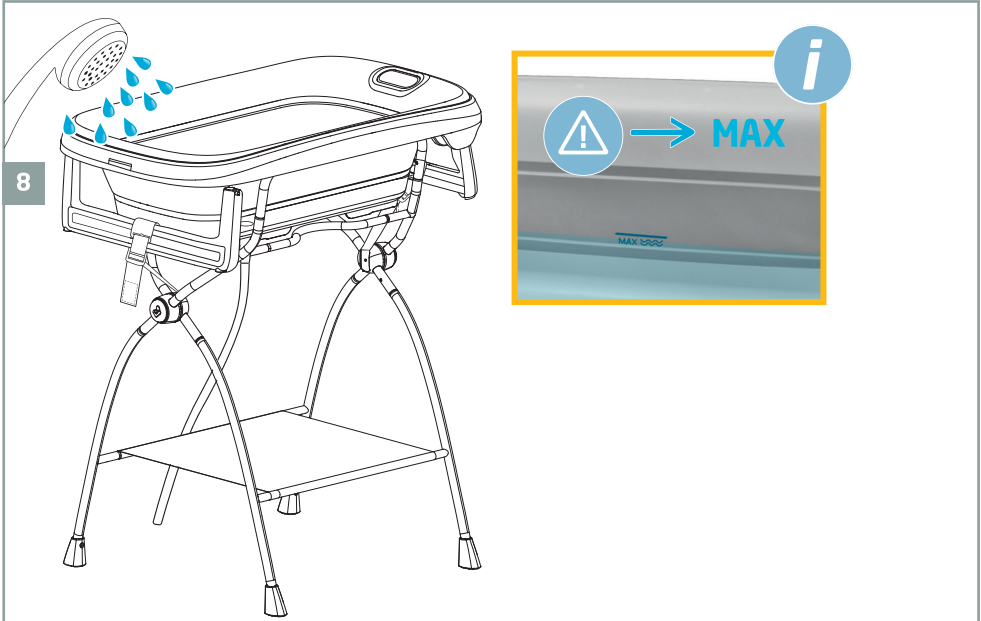



GARANTIA E REGISTRO

Agradecemos por adquirir este produto e garantimos ao comprador que este produto é livre de vícios quando usado sob condições normais, por um período de 1 ano a partir da data da compra, efetuadas no Brasil.

O primeiro comprador é o único beneficiário. Caso o produto apresente um possível vício no material ou na fabricação, a Maxi-Cosi reparará ou substituirá o produto, a nosso critério, de forma gratuita. Em caso de problemas procure à loja onde foi adquirido, uma Assistência Técnica autorizada ou o departamento de Atendimento ao Consumidor. Adicionalmente, informamos que o comprador é responsável pelos custos de envio do produto para a Assistência Técnica ou para o fabricante.

O produto com possível vício deve ser devolvido em sua embalagem original acompanhado da nota fiscal de compra. Esta garantia perderá a validade se o produto for modificado ou consertado por profissional não autorizado ou se o defeito for decorrente de utilização indevida, bem como caso seja identificado mau uso, armazenamento inadequado ou qualquer forma de utilização em desacordo com as orientações do fabricante.

Ademais, o benefício é válido exclusivamente para produtos adquiridos e utilizados no território nacional (Brasil) e, caso o consumidor adquira o produto e utilize este em outro País, deverá disponibilizá-lo em território nacional, por meios próprios, para que a garantia possa ser cumprida.

Conheça os termos e condições de nossa garantia e tenha acesso a benefícios adicionais exclusivos, para isso solicitamos que registre seu produto em até 6 meses após a compra em nosso site abaixo informado:

- Visite o endereço <http://www.maxi-cosi.com.br/registro>
- Preencha o formulário eletrônico identificando este produto como Suporte de Banheira Indigo Plus HE056, Maxi-Cosi
- A comprovação de seu registro será enviada por e-mail. Guarde-a para caso de necessidade.

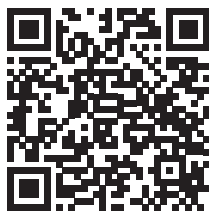

Validade indeterminada

ATENDIMENTO AO CONSUMIDOR.

www.maxi-cosi.com.br/atendimento

IMPORTANTE LER COM ATENÇÃO E GUARDAR PARA EVENTUAIS CONSULTAS

- Este suporte só deve ser utilizado com a banheira Indigo Plus da Maxi-Cosi.
- A banheira pode ser utilizada no suporte até que a criança tente se levantar sozinha, ou atinja 9 kg, o que vier primeiro.
- Verificar sempre a fixação e a estabilidade da banheira no suporte.
- Certifique-se de utilizar o suporte numa superfície plana, estável e antiderrapante.
- Não utilize o produto se algum componente estiver quebrado ou em falta.
- Não utilize peças de substituição que não sejam aprovadas pelo fabricante.
- Mantenha a criança longe enquanto monta este produto.
- Nunca deixe a criança sem a supervisão de um adulto.



GARANTÍA CHILE

En caso de existir una falla en el producto adquirido, el cliente tendrá derecho a optar, dentro de los 6 meses siguientes a su recepción, por alguna de las siguientes alternativas:

1. Reparación gratuita del producto; o previa restitución del mismo.
2. Reposición o cambio.
3. Devolución de la cantidad pagada.

En caso de devolución de dinero la empresa realizará un abono en el mismo medio de pago que el cliente haya utilizado para la compra del producto, abono que se realizará en un período no superior a 15 días hábiles contados desde que el cliente devuelve el producto, quedando constancia del desperfecto, cuestión que será informada a través del correo electrónico que se haya registrado.

SE CONSIDERARÁ COMO FALLA O DEFECTO:

1. Productos sujetos a normas de seguridad o calidad de cumplimiento obligatorio que no cumplan con las especificaciones y requerimientos.
2. Si los materiales, partes, piezas, elementos, sustancias o ingredientes que constituyan o integren los productos no corresponden a las especificaciones que ostentan las menciones del rotulado.
3. Productos que, por deficiencias de fabricación, elaboración, materiales, partes, piezas, elementos, sustancias, ingredientes, estructura, calidad o condiciones sanitarias, en su caso, no sean enteramente aptos para el uso o consumo al que están destinados o al que el proveedor haya señalado en su publicidad.

4. Si el proveedor y consumidor han convenido que los productos objeto del contrato deben reunir determinadas especificaciones y esto no ocurre.

5. Si después de la primera vez de haberse hecho efectiva la garantía y prestado el servicio técnico correspondiente, subsisten las deficiencias que hacen al bien inapto para el uso o consumo a que se refiere el numeral 3. Este derecho subsistirá para el evento de presentarse una deficiencia que haya sido objeto del servicio técnico, o vuelva a presentarse la misma.

6. Si la cosa objeto del contrato tiene efectos o vicios ocultos que imposibiliten el uso a que habitualmente se destine.

PROCEDIMIENTO PARA HACER EFECTIVA LA GARANTÍA LEGAL.

Para ejercer esta garantía, el cliente deberá tomar contacto en horario hábil con el área de servicio al cliente a través del formulario de contacto ubicado en el siguiente link: https://infanti.cl/centro_de_ayuda, solicitando el retiro del producto y su envío al servicio técnico, reposición o devolución de la cantidad pagada.

Cualquiera sea la elección del cliente al hacer efectiva la garantía, el producto podrá ser enviado al Servicio Técnico para certificar que efectivamente existe una falla o defecto amparada por la garantía legal establecida en la ley de protección al consumidor.

GARANTÍA VOLUNTARIA DEL FABRICANTE O PROVEEDOR.

La garantía voluntaria del fabricante o proveedor cubre este producto durante 24 meses y se aplica a defectos de fabricación o materiales. Durante este período,



se realizarán reparaciones o reposiciones según sea necesario. La garantía entra en vigencia desde el día de la compra, por lo que es fundamental que el cliente conserve su recibo para hacerla valer.

Para hacer uso de esta garantía, el cliente debe comunicarse durante el horario hábil con el servicio de atención al cliente del fabricante o proveedor. Esto se puede hacer a través del formulario de contacto disponible en el siguiente enlace: https://infanti.cl/centro_de_ayuda para coordinar la revisión del producto y certificar que la falla o defecto está amparado por esta garantía

GARANTÍA PERÚ

En concordancia con lo establecido por la legislación peruana aplicable en caso de existir una falla de fábrica en el producto adquirido o de sus componentes, el cliente tendrá derecho a una cobertura de hasta 6 meses siguientes a la compra, procediéndose por las siguientes alternativas en estricto orden de prelación:

1. Reparación gratuita del producto; de no ser posible esta,
2. Reposición por un producto similar o cambio por un producto con similares características.
3. Reembolso de la cantidad pagada por el producto.

En caso de reembolso de dinero, la empresa gestionará la misma a través del medio de pago utilizado por el cliente para la compra del producto, cuyo abono se hará efectivo de acuerdo con los plazos aplicados por la entidad bancaria a la que pertenezca el cliente; cuestión que será informada a través del correo electrónico que haya registrado el cliente.

SE CONSIDERARÁ COMO FALLA O DEFECTO:

1. Si los materiales, partes, piezas, elementos, sustancias o ingredientes que constituyan o integren los productos no corresponden a las especificaciones que ostentan las menciones del rotulado.
2. Productos que, por deficiencias de fabricación, elaboración, materiales, partes, piezas, elementos, sustancias, ingredientes, estructura, calidad o condiciones sanitarias, en su caso, no sean enteramente aptos para el uso o consumo al que están destinados o al que el proveedor haya señalado en su publicidad.



3. Si después de la primera vez de haberse hecho efectiva la garantía y prestado el servicio técnico correspondiente, subsisten las deficiencias que hacen al bien inapto para el uso o consumo a que se refiere el numeral. Este derecho subsistirá para el evento de presentarse una deficiencia que haya sido objeto del servicio técnico, o vuelva a presentarse la misma.

4. Si la cosa objeto del contrato tiene efectos o vicios ocultos que imposibiliten el uso a que habitualmente se destine.

PROCEDIMIENTO PARA HACER EFECTIVA LA GARANTÍA

Para ejercer esta garantía, el cliente deberá tomar contacto en horario hábil con el área de servicio técnico a través del contacto:

servicio.tecnico@comexa.com.pe o a los números +51 1 446-9014 / + 51 997521169, para coordinar la atención de su caso y se certifique que efectivamente el producto presenta una falla o defecto amparado por la garantía.

De aplicar la reparación del producto o su reposición, el plazo para ejercer la garantía es de 6 meses, contados desde la fecha de compra por parte del cliente. Dicho plazo se suspenderá por el tiempo en que el bien esté siendo reparado en ejercicio de la garantía, y hasta que se complete la reparación. En los casos de reparación del producto, se entregará una constancia indicando la descripción de la reparación efectuada.

En caso de reposición del producto, el periodo de garantía será renovado, contando desde la fecha de reposición.

En cualquier supuesto de exclusión de garantía o fuera del plazo de la misma, el

cliente deberá pagar el costo no reembolsable por la revisión del producto, así como los gastos del transporte del producto, de ser el caso. No se procederá al cobro del diagnóstico si el cliente realiza el servicio técnico de reparación en nuestro Servicio Post Venta.

Con todo el cliente tendrá derecho de acudir a los Tribunales de Justicia competentes en caso de reclamo no resuelto.

IMPORTANTE: LEA DETENIDAMENTE Y GUARDE PARA FUTURAS CONSULTAS

- Este soporte solo debe usarse con la bañera Maxi-Cosi Indigo Plus.
- La bañera se puede utilizar sobre el soporte hasta que el niño intente ponerse de pie solo o alcance los 9 kg, lo que ocurra primero.
- Compruebe siempre que la bañera esté bien sujeta y estable al soporte.
- Asegúrese de usar el soporte sobre una superficie plana, estable y antideslizante.
- No utilice el producto si algún componente está roto o falta.
- No utilice piezas de repuesto no aprobadas por el fabricante.
- Mantenga al niño alejado durante el montaje de este producto.
- Nunca deje al niño sin supervisión.





Indigo Plus

Suporte | Soporte
0 M - 6 M / Max. 9 kg

DOREL JUVENILE
Care for Precious Life

Av. Nilo Peçanha, 1516/1582,
Campos dos Goytacazes/RJ
CEP 28030-035

Importado por
COMPANHIA DOREL BRASIL
CNPJ 10.659.948/0001-07

País de Origen: China
Todos os direitos reservados
As ilustrações podem diferir do produto

Representante exclusivo en:

Chile: Dorel Juvenile Chile S.A.
Av. del Parque 4161, oficina 602
A, Huechuraba, Santiago - Chile
www.infanti.cl - www.dorel.cl

**Perú: DOREL LATAM S.A
SUCURSAL DEL PERÚ**
Los Libertadores 455, San Isidro,
Lima 27 - Lima, Perú.
REC 20431062870 - Fono:
4413029
www.infanti.com.pe

México:

Importado por **DJGM, S.A. DE C.V.**
Gabriel Mancera No. 1041,
Col. Del Valle, Benito Juárez,
Ciudad de México, México,
C.P.:03100

Teléfono: 01 55 67 19 92 02
R.F.C.: DJG-140305GN9
Garantía: 3 meses
País de Origen: China

Todos los derechos reservados
Las ilustraciones pueden diferir del
producto