



Fame Cabin Cot

0 M - 6 M
Max 9 kg



MAXI-COSI[®]

We carry the future



Index



3



16



4



18



10



PT 20
ES 25



13

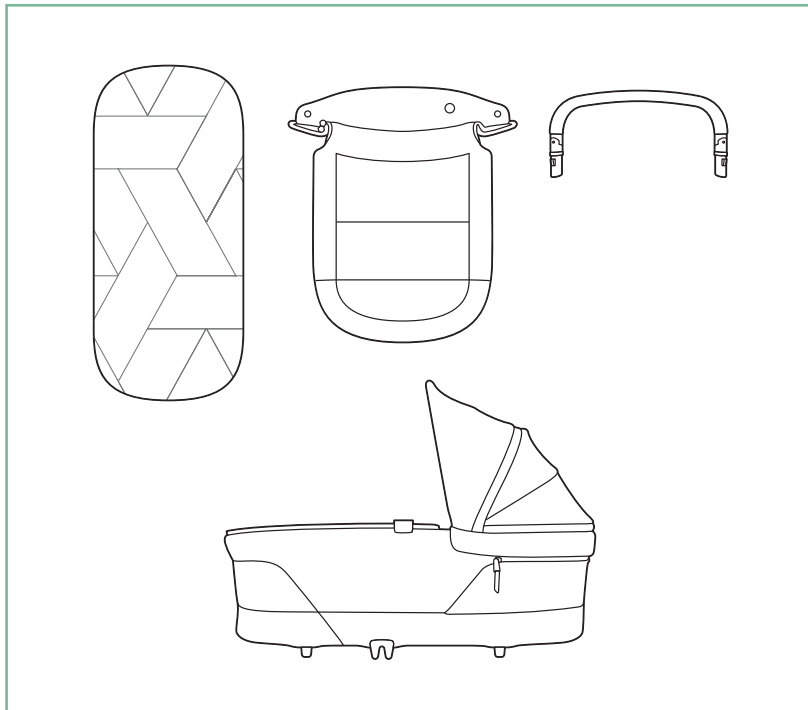

Maxi-Cosi | Fame Cabin Cot, 0 M - 6 M/Máx. 9 kg **3**



Montagem Ensamble

maxi-cosi.com.br

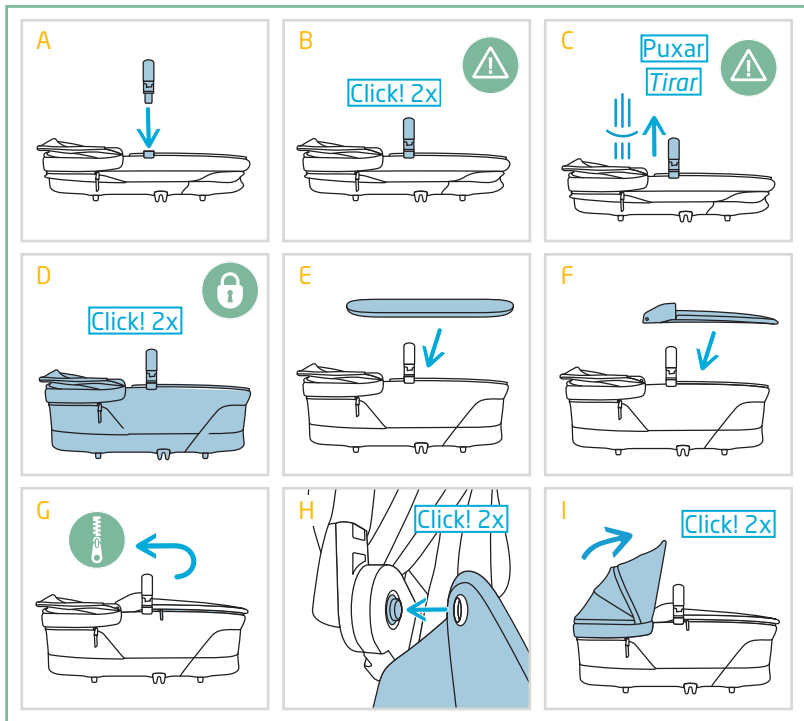



1.

A

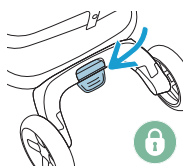

Pressionar
Presionar

B



C

2x

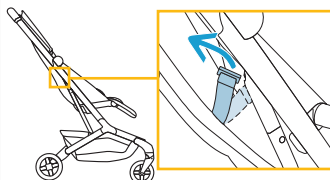

D

2x

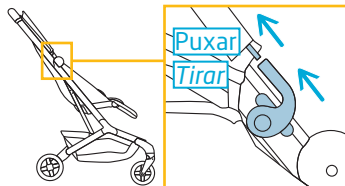

Puxar
Tirar

E

2x

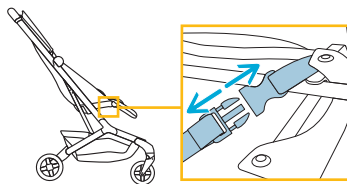



2.

A
2x

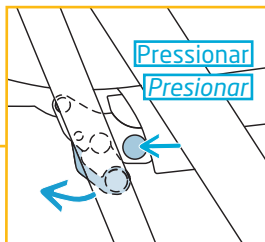
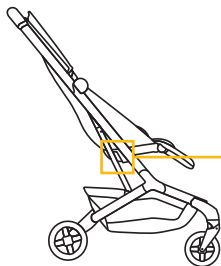

B
2x

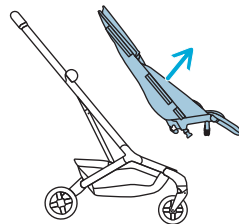
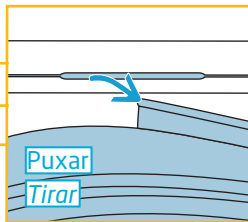
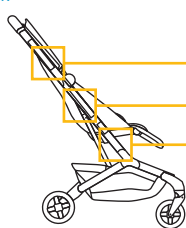

Maxi-Cosi | Fame Cabin Cot, 0 M - 6 M / Máx. 9 kg 7



3.

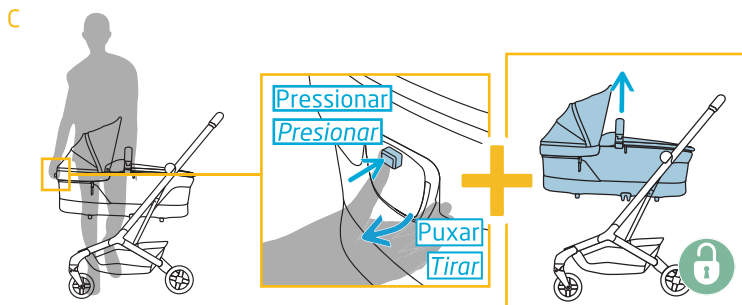
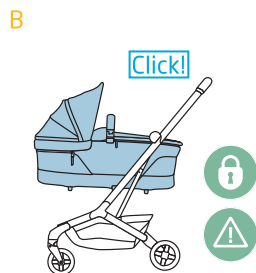
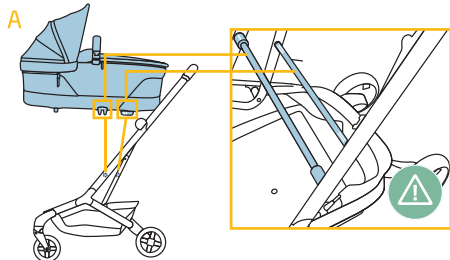



0-6 M
0-9 kg

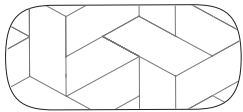
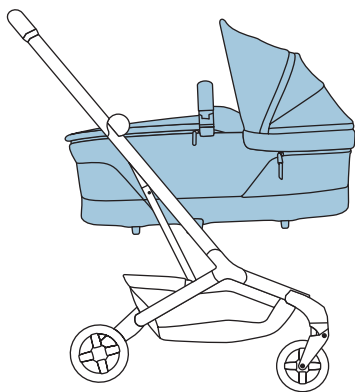

760 x 300 x 25 mm



Maxi-Cosi | Fame Cabin Cot, 0 M - 6 M/Máx. 9 kg **9**



Uso

maxi-cosi.com.br



1.

A

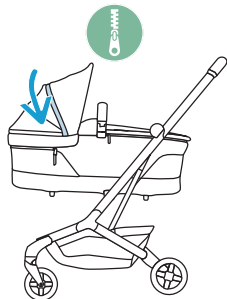

B

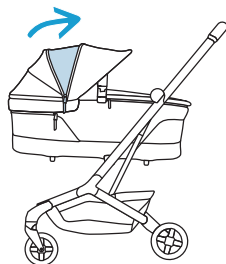

C

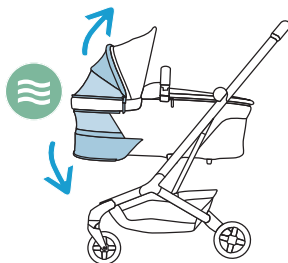
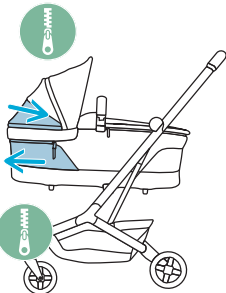



2.

A

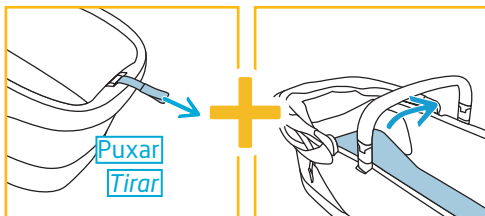
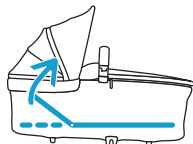

B

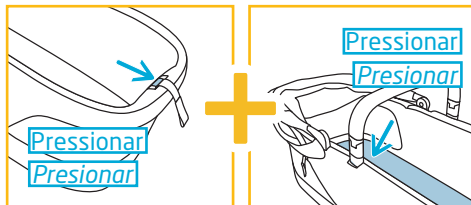
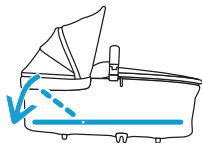



Fechamento Plegado

maxi-cosi.com.br



1.

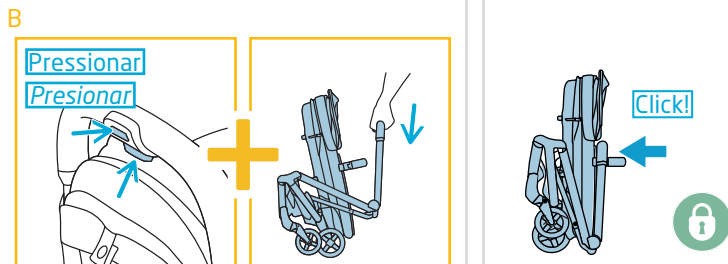
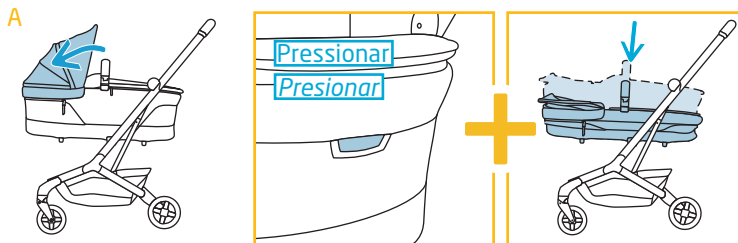



2.

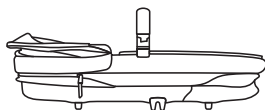
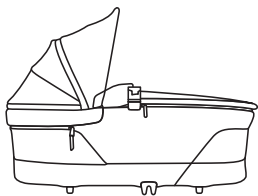

A

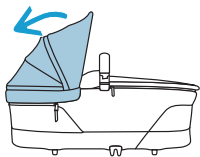

B

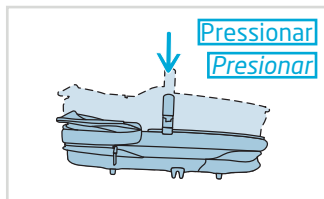
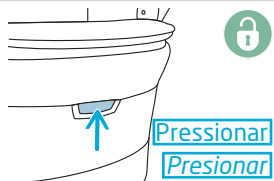

Maxi-Cosi | Fame Cabin Cot, 0 M - 6 M/Máx. 9 kg 15



Abertura Desplegado

maxi-cosi.com.br



A

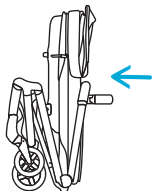

B

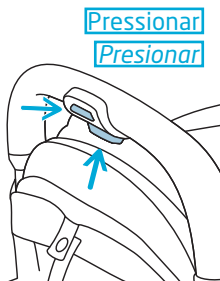

C

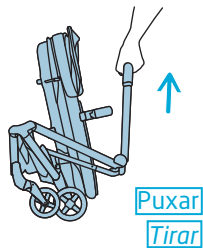

D



E

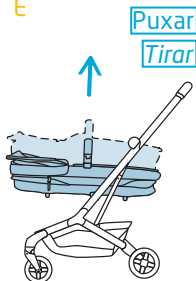

F





Limpeza e Manutenção Limpieza y Mantenimiento

maxi-cosi.com.br

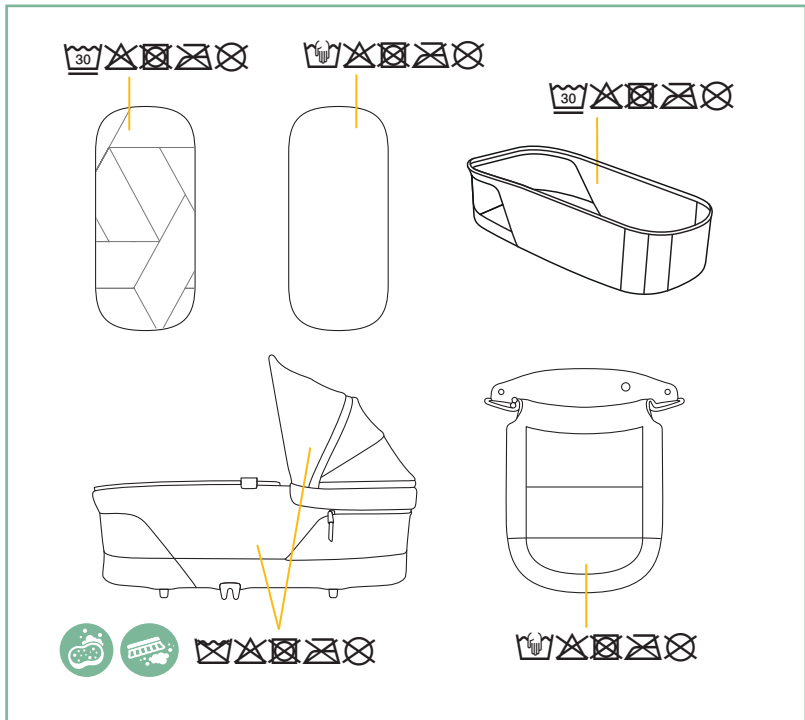

Maxi-Cosi | Fame Cabin Cot, 0 M - 6 M/Máx. 9 kg **19**



GARANTIA E REGISTRO

Agradecemos por adquirir este produto e garantimos ao comprador que este produto é livre de vícios quando usado sob condições normais, por um período de 2 anos a partir da data da compra, efetuadas no Brasil.

O primeiro comprador é o único beneficiário. Caso o produto apresente um possível vício no material ou na fabricação, a Maxi-Cosi reparará ou substituirá o produto, a nosso critério, de forma gratuita. Em caso de problemas procure à loja onde foi adquirido, uma Assistência Técnica autorizada ou o departamento de Atendimento ao Consumidor. Adicionalmente, informamos que o comprador é responsável pelos custos de envio do produto para a Assistência Técnica ou para o fabricante.

O produto com possível vício deve ser devolvido em sua embalagem original acompanhado da nota fiscal de compra. Esta garantia perderá a validade se o produto for modificado ou consertado por profissional não autorizado ou se o defeito for decorrente de utilização indevida, bem como caso seja identificado mau uso, armazenamento inadequado ou qualquer forma de utilização em desacordo com as orientações do fabricante.

Ademais, o benefício é válido exclusivamente para produtos adquiridos e utilizados no território nacional (Brasil) e, caso o consumidor adquira o produto e utilize este em outro País, deverá disponibilizá-lo em território nacional, por meios próprios, para que a garantia possa ser cumprida.



Conheça os termos e condições de nossa garantia e tenha acesso a benefícios adicionais exclusivos, para isso solicitamos que registre seu produto em até 6 meses após a compra em nosso site abaixo informado:

- Visite o endereço <http://www.maxi-cosi.com.br/registro>
- Preencha o formulário eletrônico identificando este produto como Moisés Fame Cabin Cot 1517, Maxi-Cosi
- A comprovação de seu registro será enviada por e-mail. Guarde-a para caso de necessidade.



Validade indeterminada

ATENDIMENTO AO CONSUMIDOR.
www.maxi-cosi.com.br/atendimento



IMPORTANTE LER COM ATENÇÃO E GUARDAR PARA EVENTUAIS CONSULTAS

SEGURANÇA

Os nossos produtos foram cuidadosamente concebidos e testados para garantir a segurança e o conforto do seu bebê.

Este produto apenas é adequado para uma criança que não consiga sentar-se sozinha, virar-se e não consiga colocar-se de pé com as mãos e os joelhos. Peso máximo da criança: 9 kg.

AVISO:

- Nunca colocar este moisés sobre um suporte.

- Este produto é adequado para bebês que ainda não conseguem permanecer na posição sentada.
- Colocar apenas sobre superfícies planas, horizontais, firmes e secas.
- Este produto é compatível com o carrinho Maxi-Cosi Fame Cabin. Não utilizar com carrinhos não compatíveis.
- O moisés acompanha um colchão. Não utilizar colchão adicional.
- Não deixar que outras crian-



ças brinquem, sem vigilância, na proximidade desse moisés.

- Não utilizar se alguma parte estiver partida, solta ou faltar. Se aplicável:
- Não deixar pegas de transporte flexíveis dentro do moisés.
- Não deixe nada no moisés que possa constituir um risco de asfixia, como bonecos não rígidos, almofadas, etc.

Informações adicionais:

- Utilizar apenas peças sobresselentes fornecidas ou aprovadas pelo fabricante.
- Tenha atenção ao risco causado por chamas abertas e outras fontes de calor forte,



como lareiras elétricas, lareiras a gás, etc., junto do moisés.

- As pegas e a parte inferior do moisés devem ser inspecionadas regularmente para verificar se existem sinais de danos e desgaste.
- Arejar regularmente o interior do moisés para manter a sua higiene.
- O sobreaquecimento pode pôr em risco a vida da sua criança! Tenha em conta a temperatura ambiente e a roupa com que a criança está vestida, e certifique-se de que a criança não está nem fria nem quente demais.
- Para evitar o risco de asfixia, manter todos os sacos de plástico e embalagens fora do alcance



dos bebês e crianças pequenas.

- Recomenda-se que procure o aconselhamento de um profissional de saúde sobre a segurança durante o sono.
- Não ponha o moisés perto de outro produto que possa constituir um risco de estrangulamento, como fios, cordões de persianas ou cortinas, etc.
- Tenha atenção ao risco de bater o produto com o bebê ao passar por portas ou apoiar no chão.
- A cabeça da criança no moisés nunca deve estar mais baixa do que o seu corpo.
- O moisés deve ser ajustado na posição mais baixa para dormir.
- Não adicionar outro colchão



para além do fornecido com a moisés de segurança.

Conselhos de utilização:

- Antes de limpar, verifique a etiqueta costurada no tecido. Irá encontrar os símbolos que indicam o método de lavagem de cada peça.
- Observe a correta montagem das peças e certifique-se que as monta corretamente.



POLÍTICA DE GARANTÍA EN:

MÉXICO

DJGM, S.A. DE C.V.

R.F.C. DJG-140305-GN9

Gabriel Mancera No. 1041 Col. Del Valle. C.P. 03100, Benito Juárez. Ciudad de México, México.

Tel.: (55) 6719-9202

PRODUCTO: _____ MARCA: _____

MODELO: _____ FECHA DE COMPRA: _____

DJGM, S.A. DE C.V. (DOREL MEXICO). Garantiza este producto en todas y cada una de sus partes contra defectos de fábrica y mano de obra por 3 meses, contados a partir de la fecha de compra.

PARA APLICAR LA GARANTÍA:

Favor presentar esta póliza debidamente sellada por la tienda y la factura o comprobante de compra junto con el producto, en el lugar donde lo adquirió o en el domicilio del Centro de Servicio especificado en esta garantía.

Los gastos de transportación del producto serán erogados razonablemente por la empresa cuando el producto esté dentro de la cobertura de la garantía y por las razones en que aplique.

Para adquirir partes y refacciones puede hacerlo directamente en el Centro de Servicio autorizado.





CASOS EN QUE NO APLICA LA GARANTÍA:

Cuando el producto se haya utilizado en condiciones diferentes a las normales y para el uso que está destinado.

Cuando el producto no se haya utilizado de acuerdo con las especificaciones normales de uso y basado en el instructivo incluido en el mismo.

Cuando el producto haya sido reparado o modificado por personas o en lugares diferentes al Centro de Servicio indicado en esta Garantía.

SOLO ATENCIÓN CON CITA AL TELÉFONO: 55 8069 7355

CENTRO DE SERVICIO Y VENTA DE REFACCIONES

Av. Jesús del Monte No. 41 Piso 5, Col. Ex Hda Jesús de Monte, C.P. 52764 Huixquilucan, Edo. De México, México, Tel. (55) 6719-9202



GARANTÍA CHILE

En caso de existir una falla en el producto adquirido, el cliente tendrá derecho a optar, dentro de los 6 meses siguientes a su recepción, por alguna de las siguientes alternativas:

1. Reparación gratuita del producto; o previa restitución del mismo.
2. Reposición o cambio.
3. Devolución de la cantidad pagada.

En caso de devolución de dinero la empresa realizará un abono en el mismo medio de pago que el cliente haya utilizado para la compra del producto, abono que se realizará en un período no superior a 15 días hábiles contados desde que el cliente devuelve el producto, quedando constancia del desperfecto, cuestión que será informada a través del correo electrónico que se haya registrado.

SE CONSIDERARÁ COMO FALLA O DEFECTO:

1. Productos sujetos a normas de seguridad o calidad de cumplimiento obligatorio que no cumplan con las especificaciones y requerimientos.
2. Si los materiales, partes, piezas, elementos, sustancias o ingredientes que constituyan o integren los productos no corresponden a las especificaciones que ostentan las menciones del rotulado.
3. Productos que por deficiencias de fabricación, elaboración, materiales, partes, piezas, elementos, sustancias, ingredientes, estructura, calidad o



condiciones sanitarias, en su caso, no sean enteramente aptos para el uso o consumo al que están destinados o al que el proveedor haya señalado en su publicidad.

4. Si el proveedor y consumidor han convenido que los productos objeto del contrato deben reunir determinadas especificaciones y esto no ocurre.
5. Si después de la primera vez de haberse hecho efectiva la garantía y prestado el servicio técnico correspondiente, subsisten las deficiencias que hacen al bien inapto para el uso o consumo a que se refiere el numeral 3. Este derecho subsistirá para el evento de presentarse una deficiencia que haya sido objeto del servicio técnico, o vuelva a presentarse la misma.
6. Si la cosa objeto del contrato tiene efectos o vicios ocultos que imposibiliten el uso a que habitualmente se destine.

PROCEDIMIENTO PARA HACER EFECTIVA LA GARANTÍA LEGAL.

Para ejercer esta garantía, el cliente deberá tomar contacto en horario hábil con el área de servicio al cliente a través del formulario de contacto ubicado en el siguiente link https://infanti.cl/centro_de_ayuda, solicitando el retiro del producto y su envío al servicio técnico, reposición o devolución de la cantidad pagada.

Cualquiera sea la elección del cliente al hacer efectiva la garantía, el producto podrá ser enviado al Servicio Técnico para certificar que efectivamente existe una falla o defecto amparada por la garantía legal establecida en la ley de protección al consumidor.



En caso de optarse por la reparación del producto o por su reposición, el plazo para ejercer la garantía es de 6 meses, contados desde su recepción por parte del cliente. Dicho plazo se suspenderá por el tiempo en que el bien esté siendo reparado en ejercicio de la garantía, y hasta que se complete la reparación.

En caso de optarse por la devolución de la cantidad pagada, el plazo para ejercer la garantía es de seis meses, contados desde la fecha de la correspondiente factura o boleta y no se suspenderá en caso alguno.

Con todo el cliente tendrá derecho de acudir a los Tribunales de Justicia competentes en caso de reclamo no resuelto.

GARANTÍA VOLUNTARIA DEL FABRICANTE O PROVEEDOR.

La garantía voluntaria del fabricante o proveedor cubre este producto durante 24 meses y se aplica a defectos de fabricación o materiales.

Durante este período, se realizarán reparaciones o reposiciones según sea necesario. La garantía entra en vigencia desde el día de la compra, por lo que es fundamental que el cliente conserve su recibo para hacerla valer.

Para hacer uso de esta garantía, el cliente debe comunicarse durante el horario hábil con el servicio de atención al cliente del fabricante o proveedor. Esto se puede hacer a través del formulario de contacto disponible en el siguiente enlace: https://infanti.cl/centro_de_ayuda para coordinar la revisión del producto y certificar que la falla o defecto está amparado por esta garantía.



GARANTÍA PERÚ

En concordancia con lo establecido por la legislación peruana aplicable en caso de existir una falla de fábrica en el producto adquirido o de sus componentes, el cliente tendrá derecho a una cobertura de hasta 6 meses siguientes a la compra, procediéndose por las siguientes alternativas en estricto orden de prelación:

Reparación gratuita del producto; de no ser posible esta.

Reposición por un producto similar o cambio por un producto con similares características. Reembolso de la cantidad pagada por el producto.

En caso de reembolso de dinero, la empresa gestionará la misma a través del medio de pago utilizado por el cliente para la compra del producto, cuyo abono se hará efectivo de acuerdo con los plazos aplicados por la entidad bancaria a la que pertenezca el cliente; cuestión que será informada a través del correo electrónico que haya registrado el cliente.

SE CONSIDERARÁ COMO FALLA O DEFECTO:

Si los materiales, partes, piezas, elementos, sustancias o ingredientes que constituyan o integren los productos no corresponden a las especificaciones que ostentan las menciones del rotulado.

Productos que, por deficiencias de fabricación, elaboración, materiales, partes, piezas, elementos, sustancias, ingredientes, estructura, calidad o condiciones sanitarias, en su caso, no sean enteramente aptos para el uso o consumo al que



están destinados o al que el proveedor haya señalado en su publicidad.

Si después de la primera vez de haberse hecho efectiva la garantía y prestado el servicio técnico correspondiente, subsisten las deficiencias que hacen al bien inapto para el uso o consumo a que se refiere el numeral. Este derecho subsistirá para el evento de presentarse una deficiencia que haya sido objeto del servicio técnico, o vuelva a presentarse la misma.

Si la cosa objeto del contrato tiene efectos o vicios ocultos que imposibiliten el uso a que habitualmente se destine.

PROCEDIMIENTO PARA HACER EFECTIVA LA GARANTÍA

Para ejercer esta garantía, el cliente deberá tomar contacto en horario hábil con el área de servicio técnico a través del contacto: servicio.tecnico@comexa.com.pe a los números +51 446-9014 / + 51 997521169, para coordinar la atención de su caso y se certifique que efectivamente el producto presenta una falla o defecto amparado por la garantía.

De aplicar la reparación del producto o su reposición, el plazo para ejercer la garantía es de 6 meses, contados desde la fecha de compra por parte del cliente. Dicho plazo se suspenderá por el tiempo en que el bien esté siendo reparado en ejercicio de la garantía, y hasta que se complete la reparación. En los casos de reparación del producto, se entregará una constancia indicando la descripción de la reparación efectuada.

En caso de reposición del producto, el periodo de garantía será renovado,



contando desde la fecha de reposición.

En cualquier supuesto de exclusión de garantía o fuera del plazo de la misma, el cliente deberá pagar el costo no reembolsable por la revisión del producto, así como los gastos del transporte del producto, de ser el caso. No se procederá al cobro del diagnóstico si el cliente realiza el servicio técnico de reparación en nuestro Servicio Post Venta.

Con todo el cliente tendrá derecho de acudir a los Tribunales de Justicia competentes en caso de reclamo no resuelto.



ES

IMPORTANTE: LEA ATENTAMENTE Y GUARDE ESTE DOCUMENTO PARA FUTURAS CONSULTAS. SEGURIDAD

Nuestros productos han sido cuidadosamente diseñados y probados para garantizar la seguridad y la comodidad de su bebé.

Este producto solo es apto para bebés que no pueden sentarse solos, darse la vuelta ni ponerse de rodillas. Peso máximo del bebé: 9 kg.

ADVERTENCIA:

- Nunca coloque este moisés sobre un soporte.
- Este producto es apto para bebés que aún no pueden sentarse.
- Colóquelo únicamente sobre superficies planas, horizontales, firmes y secas.
- Este producto es compatible con el cochecito Maxi-Cosi Fame Cabin. No lo utilice con cochecitos incompatibles.

- El moisés incluye un colchón. No utilice un colchón adicional.
- No permita que otros niños jueguen sin supervisión cerca de este moisés.
- No lo utilice si alguna pieza está rota, suelta o falta. Si corresponde:
- No deje las asas de transporte flexibles dentro del moisés.
- No deje en la cuna objetos que puedan provocar asfixia, como juguetes blandos, almohadas, etc.

Información adicional:

- Utilice únicamente repuestos suministrados o aprobados por el fabricante.
- Tenga en cuenta el riesgo que representan las llamas abiertas y otras fuentes de calor intenso, como chimeneas eléctricas o de gas, cerca de la cuna.
- Revise periódicamente las asas y la base de la cuna para detectar signos



de daños o desgaste.

- Ventile regularmente el interior de la cuna para mantener la higiene.
- ¡El sobrecalentamiento puede poner en peligro la vida de su hijo! Tenga en cuenta la temperatura ambiente y la ropa que lleva puesta el niño, y asegúrese de que no tenga ni demasiado frío ni demasiado calor.
- Para evitar el riesgo de asfixia, mantenga todas las bolsas y embalajes de plástico fuera del alcance de los bebés y los niños pequeños.
- Se recomienda consultar con un profesional sanitario sobre la seguridad durante el sueño.
- No coloque la cuna cerca de objetos que puedan suponer un riesgo de estrangulamiento, como cables, cordones de persianas o cortinas, etc.
- Tenga cuidado con el riesgo de golpear al bebé, por ejemplo, al acostarlo

o al pasar por puertas.

- La cabeza del bebé en la cuna nunca debe quedar más baja que su cuerpo.
- La base debe ajustarse a la posición más baja para dormir.
- No añada otro colchón además del que viene con la cuna de seguridad.

Consejos de uso:

- Antes de lavar, compruebe la etiqueta cosida a la tela. Encontrará símbolos que indican el método de lavado para cada pieza.
- Observe el montaje correcto de las piezas y asegúrese de que estén bien ensambladas.



Fame Cabin Cot

0 M - 6 M | Max. 9 kg

DOREL JUVENILE
Care for Precious Life

Av. Nilo Peçanha, 1516/1582,
Campos dos Goytacazes/RJ
CEP 28030-035

Importado por
COMPANHIA DOREL BRASIL
CNPJ 10.659.948/0001-07

País de Origen: China
Todos os direitos reservados
As ilustrações podem diferir do produto

Representante exclusivo en:

Chile: Dorel Juvenile Chile S.A.
Av. del Parque 4161, oficina 602
A, Huechuraba, Santiago - Chile
Teléfono: (562) 2497 1500
www.infanti.cl - www.dorel.cl

**Perú: DOREL LATAM S.A
SUCURSAL DEL PERÚ**
Los Libertadores 455, San Isidro,
Lima 27 - Lima, Perú.
REC 20431062870 - Fono:
4413029
www.infanti.com.pe

México:

Importado por **DJGM, S.A. DE C.V.**
Gabriel Mancera No. 1041,
Col. Del Valle, Benito Juárez,
Ciudad de México, México,
C.P.: 03100
Teléfono: 01 55 67 19 92 02
R.F.C.: DJG-140305GN9
Garantía: 3 meses
País de Origen: China

Todos los derechos reservados
Las ilustraciones pueden diferir del
producto

maxi-cosi.com

20251113 REV0