



infanti®



# NONNA 360°

DISPOSITIVO DE RETENÇÃO | SILLA DE AUTO

40 - 150 cm / Max. 36 kg

DS75



	<b>Garantia Brasil</b> .....	<b>3</b>
	<b>Apresentação</b> .....	<b>5</b>
	<i>Presentación</i>	
	<b>Antes de Instalar</b> .....	<b>7</b>
	<b>Instalação</b> .....	<b>9</b>
	<i>Instalación</i>	
	<b>Uso: 40-105 cm (máx. 18 kg)</b> .....	<b>13</b>
	<b>Uso contra o movimento (40 - 105 cm)</b> .....	<b>19</b>
	<i>Uso contra el movimiento (40 - 105 cm)</i>	
	<b>De frente para o movimento (76 - 105 cm)</b> .....	<b>20</b>
	<i>Girada hacia el movimiento (76 - 105 cm)</i>	
	<b>Remover o cinto (100 a 150 cm)</b> .....	<b>21</b>
	<i>Retirar el cinturón (100 a 150 cm)</i>	
	<b>Uso: 100 - 150 cm, máx. 36 kg</b> .....	<b>28</b>
	<b>Limpeza e manutenção</b> .....	<b>32</b>
	<i>Limpieza y mantenimiento</i>	
	<b>Atenção (PT)</b> .....	<b>37</b>
	<b>Atención (ES)</b> .....	<b>41</b>



## Garantia



Agradecemos por adquirir este produto e garantimos ao comprador que este produto é livre de defeitos quando usado sob condições normais, por um período de 1 ano a partir da data da compra, efetuada no Brasil. Para estender a garantia de forma gratuita por mais 1 ano (**totalizando 2 anos**), solicitamos que, em até 6 meses a partir da data da compra, o produto seja registrado em nosso site:

**[www.infanti.com.br/registro](http://www.infanti.com.br/registro)**

O primeiro comprador é o único beneficiário. Caso o produto apresente defeitos de material ou de fabricação, a Infanti reparará ou substituirá o produto, a nosso critério, de forma gratuita. Em caso de problemas, procure a loja onde foi adquirido, uma Assistência Técnica autorizada ou o departamento de Atendimento ao Consumidor. O comprador é responsável pelos custos de envio do produto para a Assistência Técnica ou para o fabricante. O produto defeituoso deve ser devolvido em sua embalagem original acompanhado da nota fiscal de compra. Esta garantia perderá a validade se o produto for modificado ou consertado por profissional não autorizado ou se o defeito for decorrente de utilização indevida.

Saiba mais em: **[www.infanti.com.br/termos-de-garantia](http://www.infanti.com.br/termos-de-garantia)**

Validade indeterminada.

**ATENDIMENTO AO CONSUMIDOR**

[www.infanti.com.br/atendimento](http://www.infanti.com.br/atendimento)



Registre seu produto e mantenha-se informado(a) dos alertas de segurança e informações associadas que podem surgir sobre o item que você adquiriu. Somente assim poderemos prestar um serviço de melhor qualidade e contatá-lo(a) em caso de uma necessidade especial. Os dados informados serão mantidos em sigilo e não serão compartilhados com terceiros. Ao enviar o registro, você autorizará o envio de informações e mensagens que julgamos de seu interesse.

Visite o endereço **<http://www.infanti.com.br/registro>**

Preencha o formulário eletrônico identificando este produto como **Cadeira Nonna 360° DS75, Infanti**

Você receberá a comprovação de seu registro por e-mail

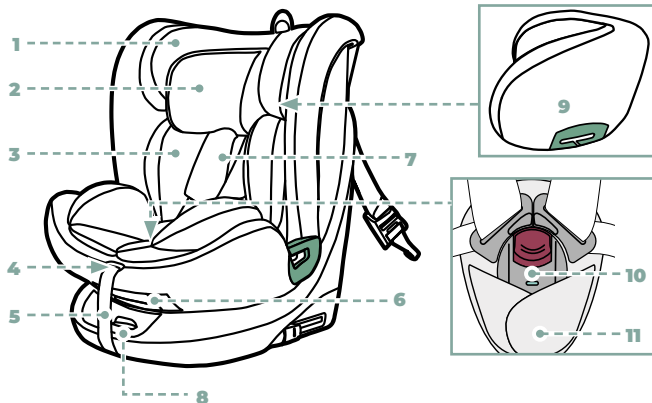

1. Apoio de cabeça
2. Redutor do apoio de cabeça
3. Redutor
4. Botão de ajuste do cinto
5. Tira de ajuste do cinto
6. Alavanca de inclinação
7. Protetor de ombros
8. Alavanca de giro
9. Guia de passagem da tira superior do cinto do veículo
10. Fivela do cinto
11. Entrepernas

1. Soporte para la cabeza
2. Reductor de reposacabezas
3. Reductor
4. Botón de ajuste del cinturón
5. Tira de ajuste del cinturón
6. Palanca de inclinación
7. Protector de hombro
8. Guía de paso de la tira superior del cinturón del vehículo
9. Palanca de rotación
10. Hebilla del cinturón
11. Entrepierna

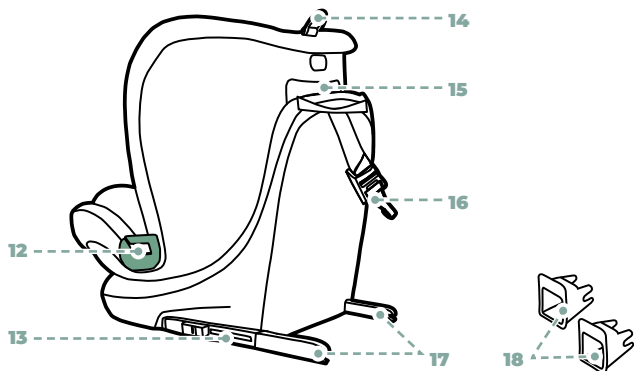

**12.** Guia de passagem da tira inferior do cinto do veículo

**13.** Botão Isofix

**14.** Gancho de ajuste do apoio de cabeça

**15.** Tampa da abertura traseira

**16.** Top Tether

**17.** Conector Isofix

**18.** Guias Isofix

**12.** Guía de paso de la tira inferior del cinturón del vehículo

**13.** Botón Isofix

**14.** Gancho de ajuste del reposacabezas

**15.** Tapa de apertura trasera

**16.** Top Tether

**17.** Conector Isofix

**18.** Guías Isofix



## Antes de instalar



**IMPORTANTE:** A Nonna 360° é um dispositivo i-Size indicado para instalação obrigatória com sistema Isofix (0 a 105 cm) e cinto de 3 pontos (100 a 150 cm).

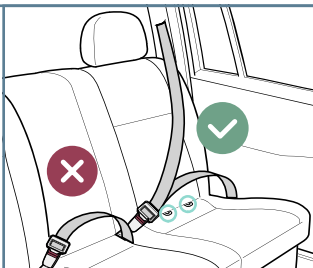

**IMPORTANTE:** El Nonna 360° es un dispositivo i-Size recomendado para instalación obligatoria con sistema Isofix (0 a 105 cm) y cinturón de 3 puntos (100 a 150 cm)

Indicações de assentos do veículo:

*Indicaciones de asientos del vehículo:*

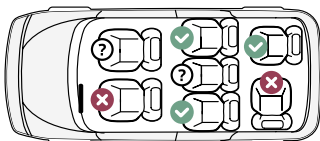

**ATENÇÃO:** Usar regularmente dispositivos como este pode salvar vidas e evitar ferimentos graves em acidentes de trânsito.

**ATENÇÃO:** Siga todas as instruções deste manual para que a criança tenha a maior proteção possível em casos de acidentes.

**ATENCIÓN:** El uso regular de dispositivos como este puede salvar vidas y prevenir lesiones graves en accidentes de tránsito.

**ATENCIÓN:** Sigue todas las instrucciones del manual para que tu hijo tenga la mayor protección posible en caso de accidente.

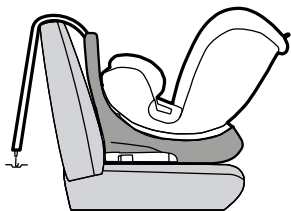

De costas ao movimento:  
40 a 105 cm  
(máximo 18 kg).

*Girada contra el  
movimiento: 40 a 105 cm  
(máximo 18 kg).*

**ATENÇÃO:** A cadeirinha deve ser usada de costas para o movimento até a criança completar 15 meses.

**ATENCIÓN:** La silla de auto debe utilizarse mirando hacia atrás hasta que el niño cumpla 15 meses.

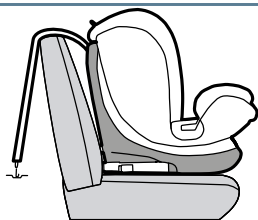

De frente ao movimento:  
76 a 105 cm  
(15 meses até 18 kg).

*Girada hacia el  
movimiento: 76 a 105 cm  
(15 meses hasta 18 kg).*



Com cintos do veículo:  
100 a 150 cm  
(máximo de 36 kg).

*Con cinturones del  
vehículo: 100 a 150 cm  
(máximo 36 kg).*

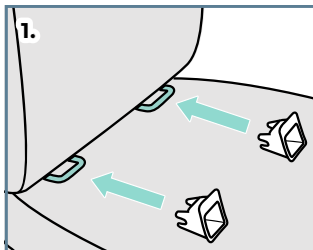

Localize os pontos de ancoragem do banco traseiro do veículo e encaixe as guias do Isofix.

*Localiza los puntos de anclaje de los asientos traseros del vehículo y coloca las guías Isofix.*

O uso das guias é opcional e serve para facilitar o encaixe nos pontos de ancoragem no veículo.

*El uso de las guías es opcional y sirve para facilitar el montaje en los puntos de anclaje del vehículo.*

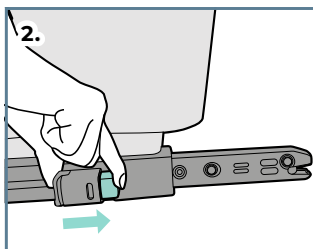

Pressione o botão de liberação dos conectores Isofix e puxe-os totalmente para fora.

*Presiona el botón de liberación en los conectores Isofix y extráelos por completo.*

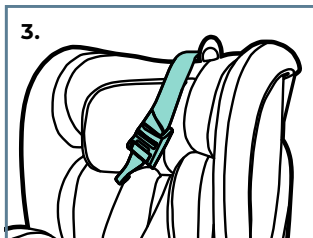

Puxe a tira do Top Tether e leve-a para a frente da cadeirinha.

*Tira de la tira del Top Tether y colócala hacia la parte delantera del asiento.*

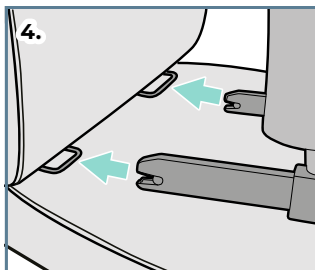

Encaixe os conectores nos pontos de ancoragem do veículo, pressionando de forma uniforme para que deslizem até ouvir clique.

*Introduce los conectores en los puntos de anclaje del vehículo presionando uniformemente hasta escuchar un clic.*

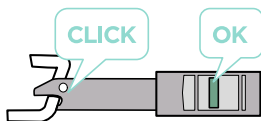

**ATENÇÃO:** Os sinalizadores verdes indicam o travamento correto.

**ATENCIÓN:** Las banderas verdes indican un bloqueo correcto.

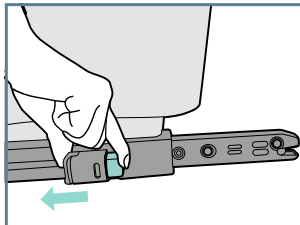

Para remover, pressione os botões novamente e puxe para soltar os conectores.

*Para quitarlos, presiona los botones nuevamente y tira para soltar los conectores.*



**ATENÇÃO:** A ancoragem do Top Tether é OBRIGATÓRIA e faz parte da instalação Isofix para crianças de 40-105 cm, enquanto utilizarem o cinto da cadeirinha.

**ATENCIÓN:** El anclaje del Top Tether es OBLIGATORIO y forma parte de la instalación Isofix para niños de 40 a 105 cm, mientras utilizan el cinturón de seguridad.

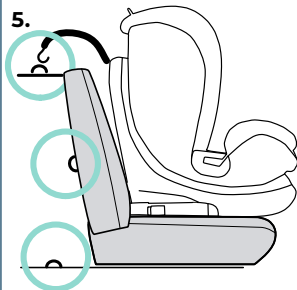

Localize o ponto de ancoragem do Top Tether.

**ATENÇÃO:** Na maioria das vezes esse ponto está localizado no porta-malas do veículo. Em caso de dúvidas, consulte o manual do veículo.

*Localiza el punto de anclaje del Top Tether.*

**ATENCIÓN:** La mayoría de las veces este punto se encuentra en el maletero del vehículo. En caso de duda, consulte el manual del vehículo.

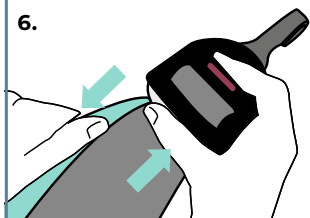

Pressione o botão na fivela e puxe a tira para folgar.

*Presiona el botón de la hebilla y tira de la tira para aflojarla.*

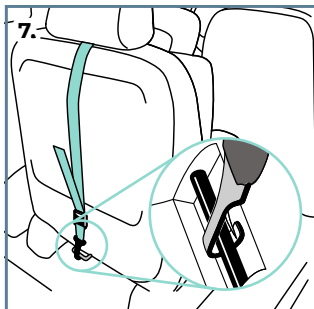

Levante o apoio de cabeça do banco do veículo, passe o Top Tether para trás e prenda o gancho ao ponto de ancoragem.

*Levanta el reposacabezas del asiento del vehículo, pasa el Top Tether hacia atrás y fija el gancho al punto de anclaje.*

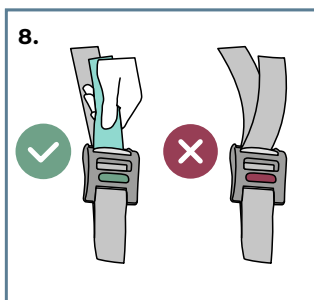

Tire a folga puxando pela tira. O sinalizador verde indica o ajuste correto.

*Elimine la holgura tirando de la tira. La bandera verde indica el ajuste correcto.*

**ATENÇÃO:** Verifique se os indicadores do Isofix e do Top Tether estão verdes. Se necessário, revise a instalação.

**ATENCIÓN:** Comprueba si los indicadores Isofix y Top Tether están en verde. Si es necesario, revise la instalación.



Uso: 40-105 cm (máx. 18 kg)

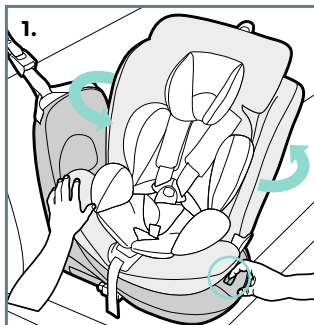

Pressione a alavanca de giro na base da cadeirinha e gire-a para a posição lateral.

**ATENÇÃO:** NUNCA ajustar a rotação com o veículo em movimento.

**ATENÇÃO:** NUNCA transporte a criança com a cadeirinha virada de lado.

*Presione la palanca de giro en la base de la silla y gírela hacia la posición lateral.*

**ADVERTENCIA:** NUNCA regule la rotación de la silla mientras el vehículo está en movimiento.

**ADVERTENCIA:** NUNCA transporte a un niño con la silla girada de lado.

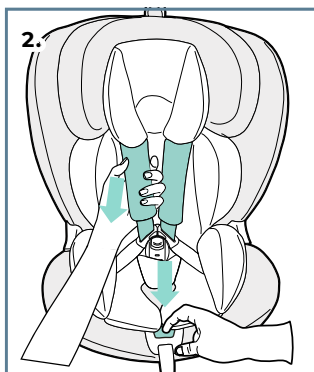

Pressione o botão de ajuste do cinto enquanto puxa as tiras de ombros para folgar.

*Presione el botón de ajuste del cinturón mientras suelta las tiras de los hombros.*



3.

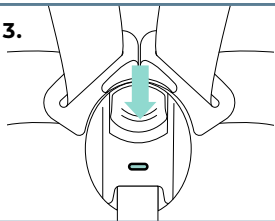

Abra o cinto pressionando a fivela.

*Abra el cinturón presionando la hebilla.*

4.

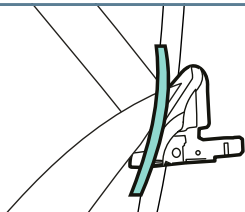

Prenda as fivelas metálicas nas laterais para facilitar o colocar ou retirar a criança.

*Fije las hebillas metálicas a los lados para que sea más fácil poner o quitar al niño.*

5.

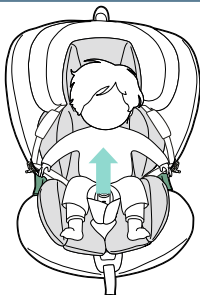

Coloque a criança na cadeirinha, verifique seu conforto e siga as instruções de uso. Caso seja necessário, é possível retirar partes do redutor, soltando os botões de pressão, para melhor acomodar a criança.

*Coloca al niño en la silla de coche, comprueba su comodidad y sigue las instrucciones de uso. Si es necesario, es posible retirar partes del reductor, soltando los botones de presión, para acomodar mejor al niño.*

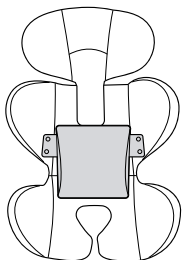

40-60 cm (~0-3 meses):  
reductor completo com  
espuma extra;

*40-60 cm (~0-3 meses):  
reductor completo con  
extra de espuma;*

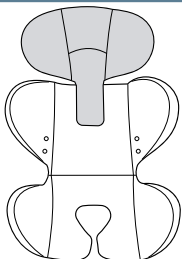

61-75 cm (~3-12 meses):  
reductor de assento e  
de apoio cabeça, sem  
uso da espuma extra;

*61-75 cm (~3-12 meses):  
reducción del asiento y del  
reposacabezas, sin utilizar  
espuma extra;*

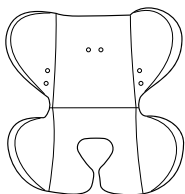

76-105 cm (~1-5 anos):  
reductor de assento apenas;

*76-105 cm (~1-5 años): solo  
asiento elevador;*

106-150 cm (~5-12 anos):  
sem reductor.

*106-150 cm (~5-12 años):  
sin reductor.*

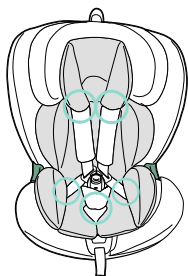

**IMPORTANTE:** Sempre que colocar o redutor de volta na cadeirinha, posicione-o corretamente na parte inferior do assento e passe as tiras do cinto pelos vãos.

**IMPORTANTE:** Siempre que vuelvas a colocar el reductor en la silla del coche, colócalo correctamente en la parte inferior del asiento y pasa las correas del cinturón por los huecos.

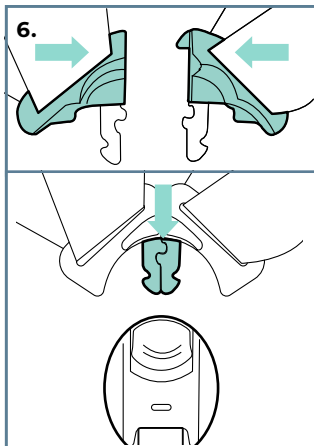

6. Feche o cinto sobre a criança, juntando as duas partes e encaixando na fivela entrepernas.

Abroche el cinturón sobre el niño juntando las dos partes y encajándolo en la hebilla de la entrepierna.

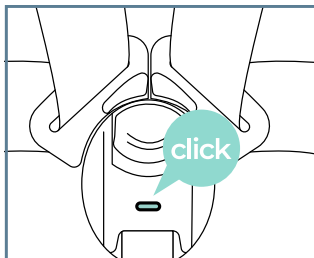

Atente-se ao clique e sinalização verde que indica o travamento correto.

*Preste atención al clic y al cartel verde que indica el bloqueo correcto.*

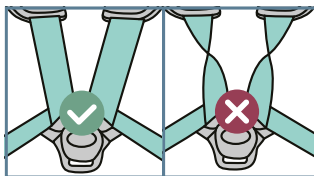

**ATENÇÃO:** NUNCA deixe as tiras do cinto torcidas.

**ATENCIÓN:** NUNCA deje las tiras del cinturón torcidas.

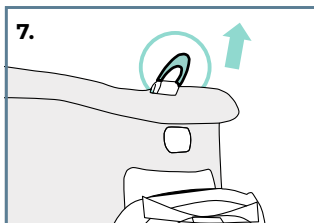

7.

Puxe a alça de ajuste e mova para cima ou para baixo para regular a altura do cinto e do apoio de cabeça simultaneamente.

*Tire de la manija de ajuste y muévela hacia arriba o hacia abajo para ajustar la altura del cinturón y el reposacabezas simultáneamente.*

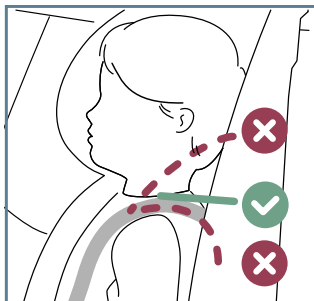

**ATENÇÃO:** A altura do cinto deve estar alinhada com os ombros da criança.

**ATENCIÓN:** La altura del cinturón debe estar alineada con los hombros del niño.

8.

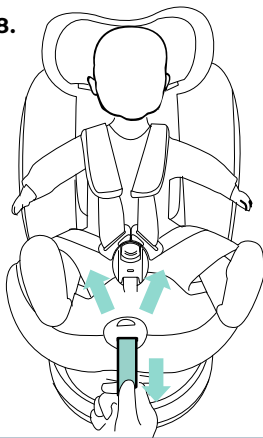

**ATENÇÃO:** O espaço entre o cinto e o tórax da criança não deve exceder 1 cm (1 dedo). É necessário que o cinto esteja corretamente ajustado.

**ATENCIÓN:** El espacio entre el cinturón y el pecho del niño no debe exceder de 1 cm (1 dedo). El cinturón debe estar correctamente ajustado.

Puxe a tira de ajuste para ajustar o cinto ao corpo.

Tire de la tira de ajuste para ajustar el cinturón al cuerpo del niño.



## Contra o movimento (40 - 105 cm) Contra el movimiento (40 - 105 cm)

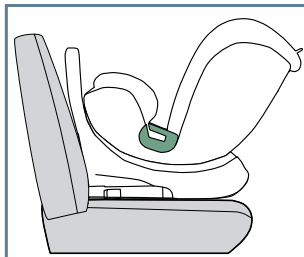

**ATENÇÃO:** A cadeirinha deve ser usada de costas para o movimento até a criança completar 15 meses.

**ATENCIÓN:** La silla de auto debe utilizarse mirando hacia atrás hasta que el niño cumpla 15 meses.

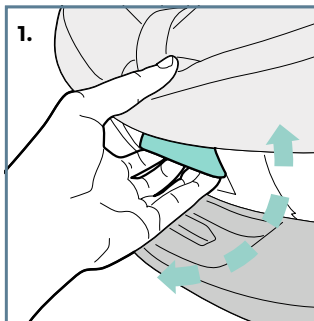

Pressione a alavanca de inclinação na parte inferior frontal da cadeirinha para incliná-la e leve-a até a posição 3.

*Presione la palanca de inclinación en la parte inferior delantera del asiento para el automóvil para inclinarlo y moverlo a la posición 3.*

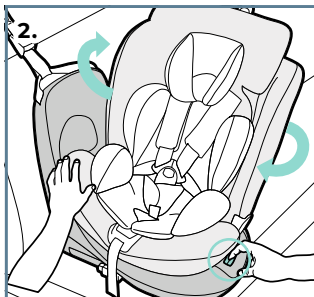

Pressione a alavanca de giro e gire-a para trás, de forma que fique de costas para o movimento.

*Presione la palanca de giro y gírela hacia atrás para que su espalda mire hacia el movimiento.*



## Para o movimento (76 - 105 cm) Hacia el movimiento (76 - 105 cm)



**ATENÇÃO:** A cadeirinha só pode ser usada de frente para o movimento depois que a criança complete 15 meses.

**ATENCIÓN:** La silla de auto sólo se puede utilizar girada hacia adelante después de que el niño haya cumplido los 15 meses.

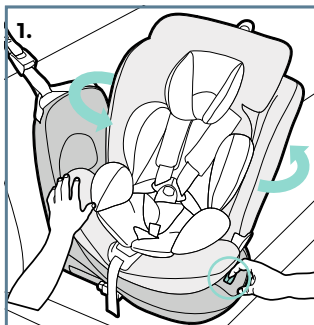

Pressione a alavanca na base da cadeirinha e gire-a para frente.

*Presione la palanca en la base del asiento para el automóvil y gírela hacia adelante.*



Puxe a alavanca de inclinação e escolha uma entre as 4 posições.

*Tire de la palanca de inclinación y elija una de las 4 posiciones.*



## Remover o cinto (100 a 150 cm)

*Retirar el cinturón (100 a 150 cm)*



**ATENÇÃO:** As crianças a partir dos 100 cm devem utilizar o cinto do veículo.

**ADVERTENCIA:** Los niños de más de 100 cm deben utilizar el cinturón de seguridad del vehículo.

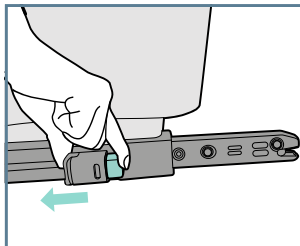

Para facilitar este processo, retire a cadeirinha do veículo e coloque-a em cima de uma mesa.

*Para facilitar este proceso, retire la silla del vehículo y colóquela sobre una mesa.*

1.

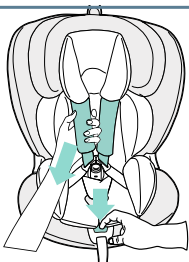

Pressione o botão e puxe ambas as tiras para folgar totalmente o cinto da cadeirinha.

*Presione el botón y tire de ambas tiras para aflojar completamente el cinturón de seguridad.*

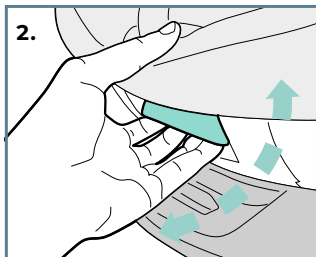

Coloque o assento na posição 1, a mais sentada.

*Coloque el asiento en la posición 1, la posición más sentada.*

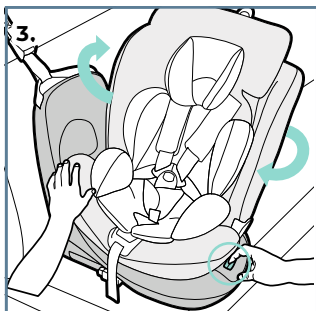

Pressione a alavanca de giro e gire a cadeirinha para o lado.

*Presione la palanca de giro y gire la silla hacia un lado.*

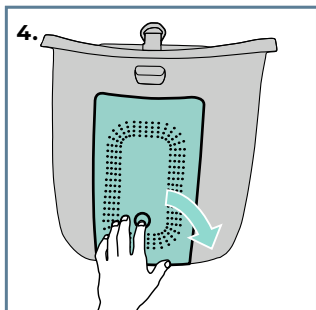

Abra a tampa da abertura traseira.

*Abra la funda de apertura trasera.*

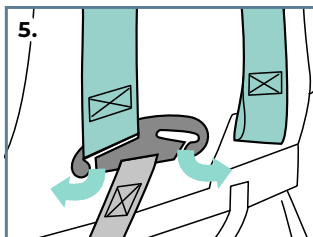

Desencaixe e solte as tiras do cinto da fivela metálica.

*Desenganche y suelte las correas del cinturón de la hebilla metálica.*



Puxe as tiras pela frente. Deslize e remova as fivelas e os protetores de ombros das tiras. Guarde.

*Tire de las tiras desde el frente. Desliza y retira las hebillas y hombreras de las tiras. Ahorrar.*

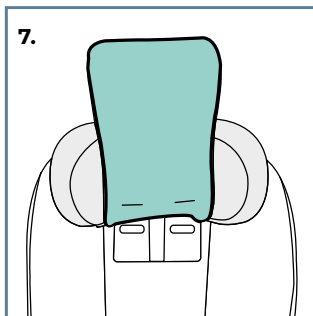

Levante a aba da capa no encosto do assento.

*Levante la tapa de la funda del respaldo del asiento.*



8.

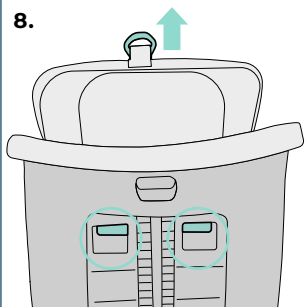

Puxe o gancho de ajuste de altura do apoio de cabeça e leve-o até o ponto onde as aberturas de passagem das tiras se alinham.

*Tire del gancho de ajuste de altura del reposacabezas y llévelo hasta el punto donde se alinean las aberturas de las tiras.*

9.

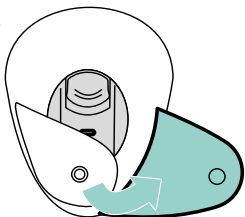

Remova o protetor da fivela entrepernas.

*Retire el protector de la hebilla de la entrepierna.*

10.

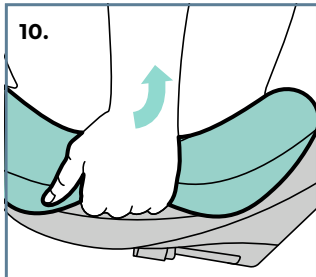

Levante a capa do assento pela parte frontal.

*Levante la funda del asiento desde el frente.*

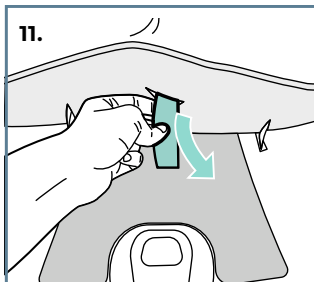

Passa a fivela entrepernas e as tiras de ombros do cinto pelas aberturas no tecido para baixo da capa.

*Pase la hebilla de la entrepierna y las tiras de los hombros del cinturón a través de las aberturas de la funda y debajo de la funda.*

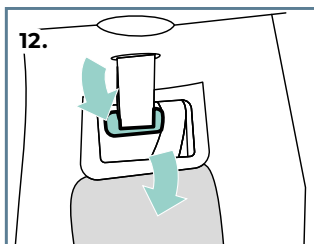

Localize o compartimento abaixo da espuma protetora e guarde a fivela nele.

*Localice el compartimento debajo de la espuma protectora y guarde la hebilla en él.*

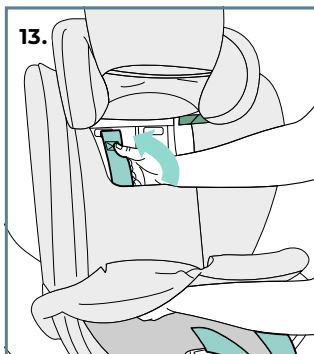

Por dentro da capa, passe as tiras de ombros para a parte de trás da cadeirinha, pelas aberturas que elas passavam inicialmente.

*Dentro de la funda, pasa las correas de los hombros hasta el respaldo de la silla del coche, por las aberturas por las que pasaron inicialmente.*



14.

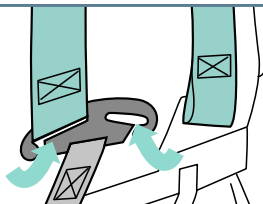

Prenda as tiras na fivela metálica.

*Fije las correas a la hebilla de metal.*



15.

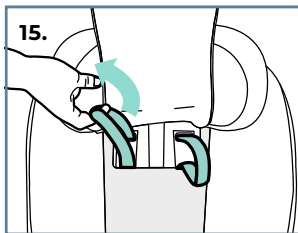

Puxe as tiras de ombros, deixando toda a folga do cinto para frente.

*Tire de las tiras de hombros, dejando toda la holgura del cinturón hacia adelante.*

16.

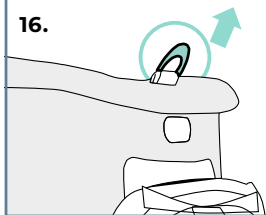

Puxe o gancho e leve o apoio de cabeça até a maior altura.

*Tire del gancho y levante el reposacabezas hasta su altura más alta.*



17.

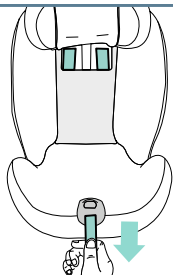

Puxe a tira de ajuste do cinto até ajustar.

*Tire de la tira de ajuste del cinturón hasta que se ajuste.*

18.

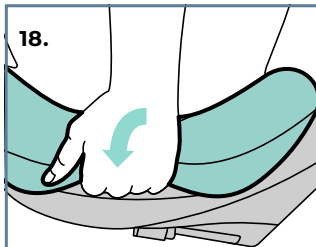

Coloque o tecido de volta no assento, tomando cuidado para encaixá-lo no botão de ajuste do cinto.

*Vuelva a colocar la funda en la silla, teniendo cuidado de encajarla en el botón de ajuste del cinturón.*

19.

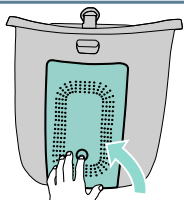

Encaixe a tampa traseira atentando-se ao encaixe dos pinos na parte superior e dos ganchos na parte inferior, por fora da aba metálica.

*Montar la tapa trasera, prestando atención al encaje de los pasadores superiores y de los ganchos inferiores, fuera de la solapa metálica.*



**Uso: 100 - 150 cm, máx. 36 kg**



**ATENÇÃO:** Neste estágio, o uso do Isofix e do Top Tether é opcional, embora indicamos seu uso.

**ATENCIÓN:** En esta etapa, el uso del Isofix y del Top Tether es opcional, aunque indicamos su uso.

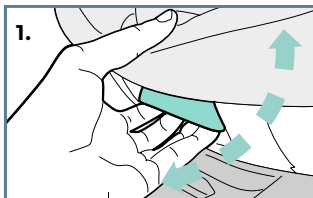

Pressione a alavanca de inclinação e coloque na posição 1.

*Presione la palanca de inclinación y colóquela en la posición 1.*

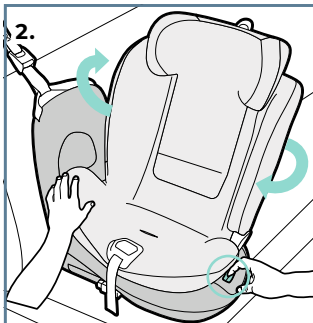

Pressione a alavanca de giro e vire a cadeirinha para o lado. Posicione a criança, volte a girar a cadeirinha para frente.

*Presione la palanca giratoria y gire la silla hacia un lado. Coloque al niño, vuelva a girar el asiento hacia adelante.*

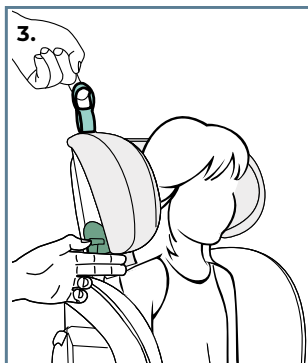

**ATENÇÃO:** A altura da guia de passagem da tira superior do cinto deve ficar a 2 cm do ombro da criança.

Verifique e ajuste a altura do apoio de cabeça, puxando pelo gancho para cima ou para baixo, conforme necessário.

**ATENCIÓN:** La altura de la guía de paso de la tira superior del cinturón del vehículo debe ser de 2 cm desde el hombro del niño.

Verifique y ajuste la altura del reposacabezas tirando del gancho hacia arriba o hacia abajo según sea necesario.

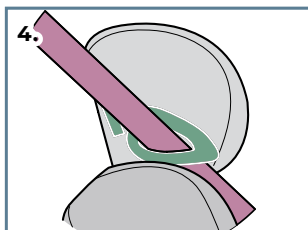

Encaixe a tira superior do cinto na guia sinalizada em verde do apoio de cabeça.

Encaja la tira superior del cinturón en la guía marcada en verde en el reposacabezas.



Com a criança sentada, puxe o cinto com folga e passe sobre ela. Afivele.

*Con el niño sentado, tire del cinturón sin apretar y páselo por encima del niño. Abróchate el cinturón.*

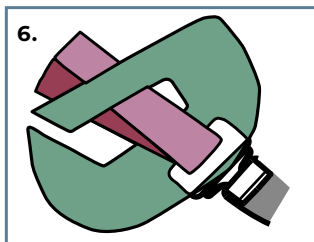

Encaixe as tiras inferiores nas passagens laterais verdes.

*Coloque las tiras inferiores en los pasajes laterales verdes.*

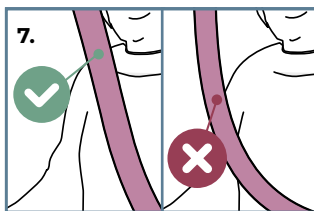

Tire a folga do cinto e deixe ajustado.

*Retire la holgura del cinturón y ajústelo.*

**ATENÇÃO:** NUNCA deixe as tiras do cinto torcidas.

**ATENCIÓN:** NUNCA deje las tiras del cinturón torcidas.

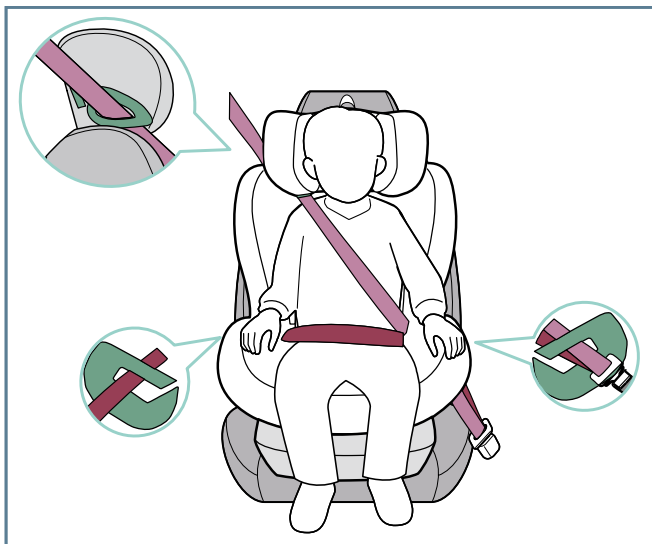

Verifique se todas tiras estão corretamente posicionadas.

**ATENÇÃO:** O cinto abdominal deve passar na região pélvica da criança.

**ATENÇÃO:** O cinto diagonal deve passar na região do tórax da criança, NUNCA na região do pescoço.

*Compruebe que todas las tiras estén colocadas correctamente.*

**ATENCIÓN:** El cinturón abdominal debe pasar por la región pélvica del niño.

**ATENCIÓN:** El cinturón bandolera debe pasar alrededor del pecho del niño, NUNCA alrededor del cuello.

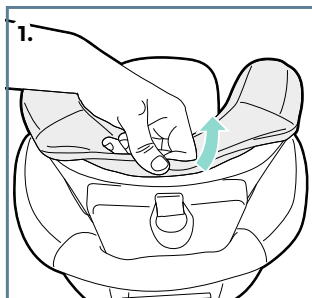

Solte a parte de cima da capa do apoio de cabeça, puxando para frente.

*Suelte la parte superior de la funda del reposacabezas tirando de ella hacia adelante.*

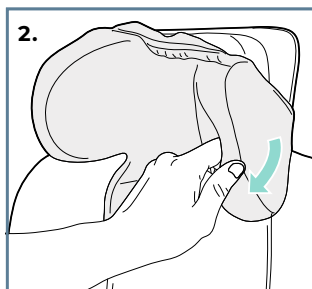

Em seguida, retire cada lado puxando para fora.

*A continuación, retire cada lado tirando hacia afuera.*

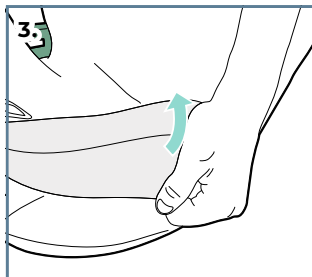

Pelas laterais do assento, puxe a capa, soltando da estrutura.

*Desde los laterales del asiento, tire de la funda liberándola de la estructura.*

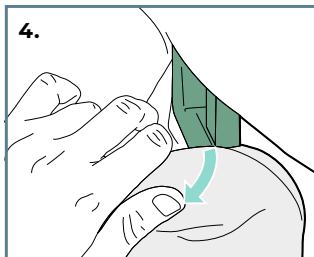

Desprenda o tecido da passagem de cinto, primeiro pela parte de dentro.

*Desenganche la funda de la guía de paso del cinturón, primero desde el interior.*

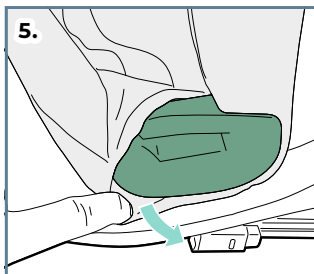

E depois pela parte de fora, soltando o tecido em todo o contorno da passagem de cinto.

*Y luego hacia el exterior, soltando la funda alrededor de toda la guía de paso del cinturón.*

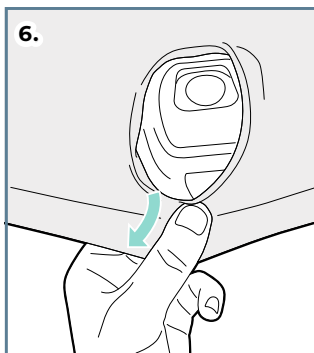

Desprenda o tecido do botão de ajuste do cinto, puxando no sentido contrário.

*Separe la funda del botón de ajuste del cinturón tirando en la dirección opuesta.*

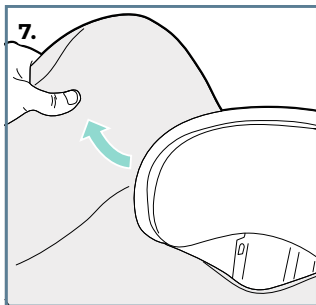

Depois de desprender todo o tecido, tire a capa passando por cima do apoio de cabeça.

*Luego de retirar toda la funda, retira la funda pasándola por encima del reposacabezas.*

- A capa pode ser lavada na máquina em uma temperatura de até 30°C.
- Limpe as partes plásticas e metálicas com uma esponja e detergente neutro.
- Lavar na maquina até 30° C | não alvejar | não branquear | Não secar em tambor rotativo / Secar horizontalmente | Não passar a ferro / ou não vaporizar | Não limpar a seco.
- *La funda se puede lavar a máquina a una temperatura de hasta 30°C.*
- *Limpiar las partes plásticas y metálicas con una esponja y detergente neutro.*
- *Lavar a máquina hasta 30° C | no usar lejía | no usar lejía | No secar en tambor giratorio / Secar horizontalmente | No planchar/ni vaporizar | No lavar en seco.*



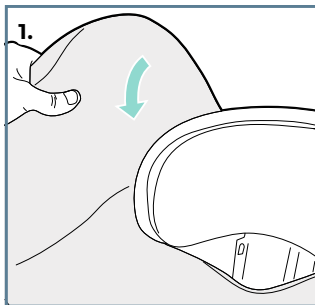

Para recolocar a capa, passe-a de volta pelo apoio de cabeça e encaixe .

*Para volver a colocar la funda, pásela nuevamente a través del reposacabezas y encájela en su lugar.*

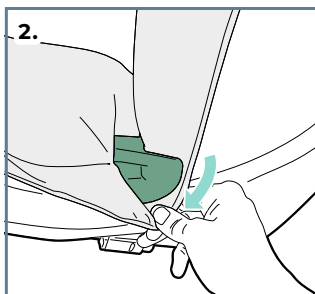

Encaixe o tecido nas passagens de cinto, primeiro encaixando por fora.

*Inserte la funda en las guías de paso del cinturón, insertándola primero desde el exterior.*

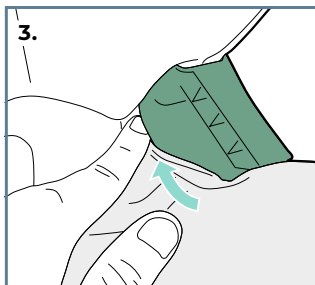

Depois encaixando a parte de dentro.

*Luego colocamos la parte interior.*



4.

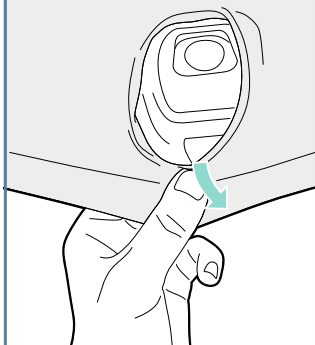

Em seguida, passe a tira de ajuste do cinto por dentro da capa e encaixe o botão de ajuste do cinto na capa.

*Luego, pase la tira de ajuste del cinturón a través de la funda y encaje el botón de ajuste del cinturón en la funda.*

5.

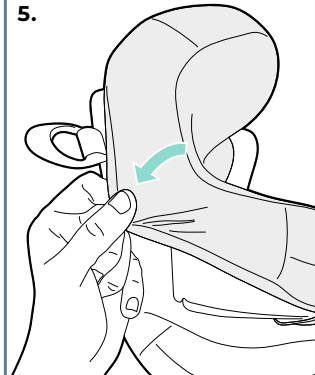

Por fim, encaixe de volta a capa do apoio de cabeça corretamente.

*Por último, vuelva a colocar correctamente la funda del reposacabezas.*



## IMPORTANTE LER COM ATENÇÃO E GUARDAR PARA EVENTUAIS CONSULTAS.

A NONNA 360° É UM DISPOSITIVO DE RETENÇÃO PARA CRIANÇAS UNIVERSAL QUE CUMPRE O NOVO REGULAMENTO EUROPEU (R129) I-SIZE. O I-SIZE VISA AUMENTAR A SEGURANÇA DAS CRIANÇAS NOS AUTOMÓVEIS, PROMOVEDO A INSTALAÇÃO DO Isofix UNIVERSAL, ENCORAJANDO A POSIÇÃO DO BEBÊ VIRADO PARA TRÁS ATÉ, NO MÍNIMO, OS 15 MESES, E MELHORANDO A PROTEÇÃO PARA A CABEÇA E O PESCOÇO. ESTE É UM DRCA I-SIZE. ELE É APROVADO PARA USO EM POSIÇÕES DE ASSENTO DE VEÍCULOS COMPATÍVEIS COM I-SIZE, CONFORME INDICADO PELOS FABRICANTES DE VEÍCULOS NO MANUAL DO

USUÁRIO DO VEÍCULO. EM CASO DE DÚVIDA, CONSULTAR O FABRICANTE OU REVENDEDOR DO DRCA.

ESTÁ APROVADO PELO REGULAMENTO N.º 129 DA ONU PARA UTILIZAÇÃO ESSENCIALMENTE EM “POSIÇÕES SENTADAS UNIVERSAIS” CONFORME INDICADO PELOS FABRICANTES DO VEÍCULO NO RESPECTIVO MANUAL DO UTILIZADOR.

APROPRIADO SE O VEÍCULO ESTIVER EQUIPADO COM CINTO DE SEGURANÇA SUBABDOMINAL DE TRÊS PONTOS QUE CUMPRE A NORMA ECE R16.

ATENÇÃO: CASO ESTE PRODUTO TENHA SIDO



## Atenção



SUBMETIDO A UM ESFORÇO EM CASO DE ACIDENTE, SUBSTITUA-O IMEDIATAMENTE.

O DISPOSITIVO DE RETENÇÃO PARA CRIANÇAS DEVE SER UTILIZADO NA SUA FORMA ORIGINAL.

O TECIDO SOMENTE PODE SER SUBSTITUÍDO POR OUTRO FORNECIDO PELO FABRICANTE, PORQUE O TECIDO CONSTITUI PARTE INTEGRANTE DO COMPARTIMENTO DO DISPOSITIVO DE RETENÇÃO PARA CRIANÇAS.

Nunca deixe a criança sozinha no veículo.

PROIBIDO A UTILIZAÇÃO DE QUAISQUER OUTROS PONTOS DE CONTATO DE SUPORTE DA CARGA ALÉM DOS DESCRITOS NAS INSTRUÇÕES E MARCADORES NO DISPOSITIVO DE RETENÇÃO PARA CRIANÇAS.

Categoria da cadeirinha: i-Size (40-150 cm, Máx. 36 Kg.)

Este equipamento é projetado para ser utilizado apenas em bancos veiculares voltados para frente.

Posicione e instale corretamente itens rígidos e partes de plástico do dispositivo para, durante o uso cotidiano do veículo, não ficarem presos por um assento móvel ou uma porta do veículo.

Não retire os adesivos do dispositivo.

Guardar este manual de instruções para eventuais consultas.

Nunca efetue qualquer modificação ou acréscimo no dispositivo de retenção para crianças em veículos automotivos. O conjunto de componentes do dispositivo de retenção foi testado e aprovado para proteger a criança. Desta forma, o responsável por qualquer alteração no dispositivo de retenção, descaracterizando assim as condições da certificação, afetará a



segurança da criança.

Por se tratar de um item de segurança, nunca adquira um produto usado, principalmente por não serem conhecidos os esforços a que o produto foi submetido anteriormente.

Nunca deixe bagagens ou outros objetos passíveis de causar ferimentos próximos da criança.

Um dos grandes objetivos dos dispositivos de retenção é evitar ao máximo que o corpo da criança sofra movimento. Desta forma, antes de sair com o veículo, certifique-se de que o dispositivo de retenção esteja bem firme no banco traseiro, e que o sistema de retenção do mesmo esteja devidamente afivelado à criança.

É necessário fechar bem o cinto de segurança de adulto que fixa o dispositivo de retenção para crianças no veículo.

É necessário ajustar todas as tiras do dispositivo de

retenção para segurar a criança de acordo com suas características biométricas.

É importante certificar-se de que os cintos subabdominais estejam sendo usados na região pélvica.

É recomendado que qualquer bagagem ou outros objetos passíveis de causar ferimentos em caso de uma colisão sejam devidamente guardados.

**ATENÇÃO:** Não utilizar este dispositivo de retenção para crianças em assentos equipados com airbag. Caso não exista opção, desative o airbag.

**ATENÇÃO - IMPORTANTE:** Não utilizar na posição voltada para frente antes que a criança exceda 15 meses.

Nunca deixar a criança no dispositivo de retenção para crianças em veículos automotivos, sem a devida supervisão de um adulto.

Não utilize este equipamento se o mesmo



## Atenção



passar por acidente.  
Não deixe as tiras torcidas.

Este produto é apropriado para crianças com peso compreendido entre 0 e 36 kg.

Nunca transporte a criança sem um dispositivo de retenção ou num equipamento que não seja adequado a sua idade, peso e altura, pois desta forma, ela estará em maior risco de sofrer lesão em caso de acidente.

O equipamento desocupado (que não esteja sendo utilizado) deve ser mantido preso ao cinto de segurança ou no porta-malas do veículo.

Este dispositivo de retenção para crianças foi projetado para absorver parte da energia de um impacto do veículo, de forma a reduzir o risco do usuário, em casos de colisão ou de desaceleração repentina do veículo, limitando o deslocamento do corpo da criança.



### IMPORTANTE LEER CON ATENCIÓN Y GUARDAR PARA EVENTUALES CONSULTAS.

LA NONNA 360 ° ES UN DISPOSITIVO DE RETENCIÓN PARA NIÑOS UNIVERSAL QUE CUMPLE CON LA NUEVA REGLAMENTACIÓN EUROPEA (R129) I-SIZE.

EL I-SIZE TIENE COMO OBJETIVO AUMENTAR LA SEGURIDAD DE LOS NIÑOS EN LOS AUTOMÓVILES PROMOViendo LA INSTALACIÓN DE Isofix UNIVERSAL, FOMENTANDO LA POSICIÓN DEL BEBÉ HACIA ATRÁS HASTA POR LO MENOS 15 MESES Y MEJORANDO LA PROTECCIÓN DE CABEZA Y CUELLO.

ESTE ES UN DRCA I-SIZE. ESTÁ APROBADO PARA SU USO EN POSICIONES DE ASIENTOS DE VEHÍCULOS COMPATIBLES CON I-SIZE, COMO SE INDICA POR LOS FABRICANTES DEL VEHÍCULO EN EL MANUAL DEL USUARIO DEL VEHÍCULO.

EN CASO DE DUDA, CONSULTE CON EL FABRICANTE O DISTRIBUIDOR DE DRCA.

APTO SI EL VEHÍCULO ESTÁ EQUIPADO CON CINTURÓN DE SEGURIDAD SUBABDOMINAL DE TRES PUNTOS QUE CUMPLA CON LA NORMA ECE R16.

ATENCIÓN: SI ESTE PRODUCTO SE HA SOMETIDO A UN ESFUERZO EN CASO DE ACCIDENTE, SUSTITUIRLO INMEDIATAMENTE.

EL DISPOSITIVO DE SEGURIDAD PARA NIÑOS DEBE UTILIZARSE EN SU FORMA ORIGINAL.

LA Funda SÓLO SE PUEDE REEMPLAZAR POR OTRA PROPORCIONADA POR EL FABRICANTE, PORQUE ES UNA PARTE INTEGRAL DEL COMPARTIMENTO DEL DISPOSITIVO DE SEGU-



RIDAD PARA NIÑOS.  
ESTÁ PROHIBIDO EL USO DE CUALQUIER OTRO PUNTO DE CONTACTO DE APOYO DE CARGAS QUE NO SEAN LOS DESCRITOS EN LAS INSTRUCCIONES Y MARCADORES DEL DISPOSITIVO DE SEGURIDAD PARA NIÑOS.

Categoría de asiento de automóvil: i-Size (40-150 cm, Max.36 Kg.)

Este equipo está diseñado para usarse solo en asientos de vehículos orientados hacia adelante.

Coloque e instale correctamente los elementos rígidos y las piezas de plástico del dispositivo para que, durante el uso diario del vehículo, no queden atrapados por un asiento móvil o una puerta del vehículo.

No retire las pegatinas del dispositivo.

Conserve este manual de instrucciones para cualquier consulta.

Nunca realice modificaciones o adiciones al dispositivo de retención infantil en vehículos motorizados. El conjunto de componentes del dispositivo de retención ha sido probado y aprobado para proteger al niño. De esta forma, el responsable de cualquier cambio en el dispositivo de retención, sin tener en cuenta las condiciones de certificación, afectará la seguridad del niño.

Como es un artículo de seguridad, nunca compre un producto usado, principalmente porque se desconocen los esfuerzos a los que el producto fue sometido anteriormente.

No deje nunca equipaje u otros objetos que puedan causar lesiones cerca del niño.

Uno de los principales objetivos de los dispositivos de retención es evitar que el cuerpo del niño se mueva tanto como sea posible. Por lo tanto, antes de salir



## Atención



con el vehículo, asegúrese de que el dispositivo de retención esté firmemente asegurado al asiento trasero y que su sistema de retención esté correctamente abrochado al niño.

Es necesario abrochar firmemente el cinturón de seguridad para adultos que sujeta el dispositivo de retención infantil al vehículo.

Es necesario ajustar todas las tiras del dispositivo de retención para sujetar al niño según sus características biométricas.

Es importante asegurarse de que las bandas inferiores de los cinturones se utilicen en la región pélvica.

Se recomienda que todo equipaje u otros objetos que puedan causar lesiones en caso de colisión se guarden correctamente.

**ATENCIÓN:** No use este dispositivo de retención infantil en asientos equipados con airbag. Si no hay opción, desactive el airbag.

**ATENCIÓN - IMPORTANTE:** No lo use en la posición orientada hacia adelante antes de que el niño pese al menos 9 kg.

Nunca deje a su hijo en el dispositivo de retención infantil en vehículos motorizados sin la supervisión adecuada de un adulto.

No use este equipo si el mismo sufre un accidente.

No deje las tiras torcidas.



Av. Nilo Peçanha, 1516/1582  
Campos dos Goytacazes – RJ  
CEP 28030-035

Importado por  
**COMPANHIA DOREL BRASIL**  
CNPJ 10.659.948/0001-07

País de Origem: China  
Todos os direitos reservados  
As ilustrações podem diferir  
do produto

---

País de Origen: China  
Todos los derechos reservados  
Imágenes referenciales

**Representante exclusivo en:**

**Chile: Dorel Juvenile Chile S.A.**  
Av. del Parque 4161, oficina  
602 A, Huechuraba,  
Santiago - Chile  
Teléfono: (562) 2497 1500  
www.infanti.cl - www.dorel.cl

**Colombia: Baby Universe S.A.A.**  
Avenida 19 No. 103-43  
Bogotá - Colombia  
Teléfono: (571) 6115961  
Fax: (575) 353 1087  
www.infanti.com.co

**Panamá, Centro América,  
Caribe, Ecuador y  
Venezuela:**  
**Best Brands Group**  
Avenida Balboa  
Centro Comercial Bay Mall  
Technology Plaza  
Planta Baja - Local # 4  
Teléfonos: 507-3002882/83/84  
Fax: 507-3002885

**Perú: DOREL LATAM S.A.  
Sucursal Del Perú**  
Los Libertadores 455  
San Isidro, Lima 27  
Lima - Perú  
Teléfono: 4413029  
www.infanti.com.pe

**Puerto Rico: Eleven Eleven Corp.**  
PO Box 305 Cataño  
PR 00963.0305  
Teléfono: (787) 641 1100  
Fax: (787) 641 1105

**Uruguay y Paraguay:  
Allerton S.A.**  
Veracierto 3190, Montevideo  
CP.:12100, Uruguay  
Teléfono: (598) 2505 6666  
e-mail: info@allerton.com.uy  
Fb: facebook.com/  
InfantiUruguay