



DRC008

# Trackfix

Booster

15 – 36 kg  
(Grupos 2, 3)



[safety1st.com](http://safety1st.com)

[safety1st.com.br](http://safety1st.com.br)



## Garantia e Registro

Agradecemos por adquirir este produto e garantimos ao comprador que este produto é livre de defeitos quando usado sob condições normais, por um período de 1 ano a partir da data da compra, efetuadas no Brasil.

O primeiro comprador é o único beneficiário. Caso o produto apresente um possível defeito no material ou na fabricação, a Safety 1st reparará ou substituirá o produto, a nosso critério, de forma gratuita. Em caso de problemas procure à loja onde foi adquirido, uma Assistência Técnica autorizada ou o departamento de Atendimento ao Consumidor. Adicionalmente, informamos que o comprador é responsável pelos custos de envio do produto para a Assistência Técnica ou para o fabricante.

O produto com possível defeito deve ser devolvido em sua embalagem original acompanhado da nota fiscal de compra. Esta garantia perderá a validade se o produto for modificado ou consertado por profissional não autorizado ou se o defeito for decorrente de utilização indevida, bem como caso seja identificado mau uso, armazenamento inadequado ou qualquer forma de utilização em desacordo com as orientações do fabricante.



Ademais, o benefício é válido exclusivamente para produtos adquiridos e utilizados no território nacional (Brasil) e, caso o consumidor adquira o produto e utilize este em outro País, deverá disponibilizá-lo em território nacional, por meios próprios, para que a garantia possa ser cumprida.

Conheça os termos e condições de nossa garantia e tenha acesso a benefícios adicionais exclusivos, para isso solicitamos que registre seu produto em até 6 meses após a compra em nosso site abaixo informado:

Visite o endereço **[www.safety1st.com.br/registro](http://www.safety1st.com.br/registro)**

Preencha o formulário eletrônico identificando este produto como Booster TrackFix, Safety 1st .

A comprovação de seu registro será enviada por e-mail. Guarde-a para caso de necessidade.

**ATENDIMENTO AO CONSUMIDOR**  
**[www.safety1st.com.br/atendimento](http://www.safety1st.com.br/atendimento)**



# Trackfix



## Índice



**6** Apresentação  
*Presentación*



**15** Limpeza  
*Limpieza*



**7** Antes de instalar



**17** Atenco



**8** Uso



**25** Atenco



**10** Instalao  
*Instalacin*





## Apresentação

*Presentación*

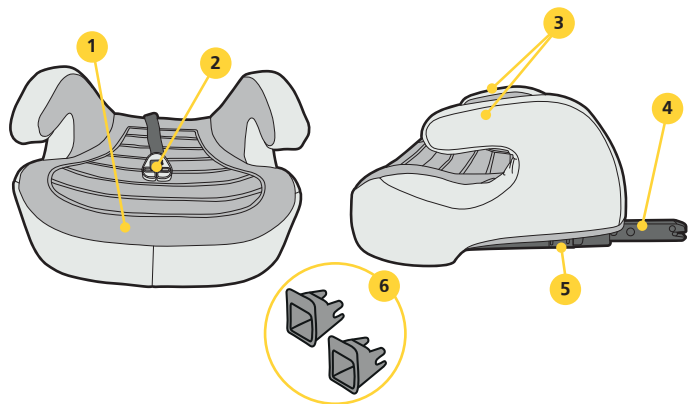

- |                               |                                |
|-------------------------------|--------------------------------|
| 1. Assento                    | 1. Asiento                     |
| 2. Fivela                     | 2. Hebilla                     |
| 3. Apoio para os braços       | 3. Apoyo para los brazos       |
| 4. Ganchos de fixação         | 4. Ganchos de fijación         |
| 5. Indicador de instalação    | 5. Indicador de instalación    |
| 6. Guias para o Gancho Isofix | 6. Guías para el Gancho Isofix |

6

## Antes de instalar

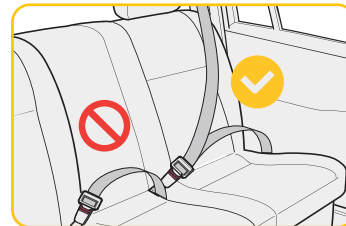

**IMPORTANTE:** Indicado para o uso em bancos equipados com sistema ISOFIX e com cinto de segurança de 3 pontos.

**IMPORTANTE:** Adecuado para su uso en asientos equipados con el sistema ISOFIX y un cinturón de seguridad de 3 puntos.

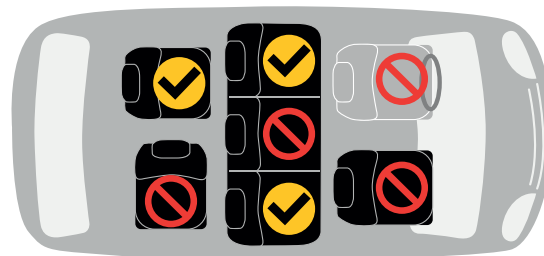

7



## Instalação Grupos 2 e 3 (15-36kg)

Instalación Grupos 2 y 3 (15-36kg)

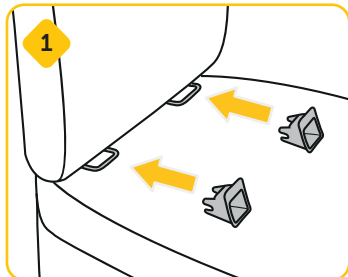

**1.** Encaixe as guias plásticas nos pontos de ancoragem do carro.

*1. Encaje las guías de plástico en los puntos de anclaje del coche.*

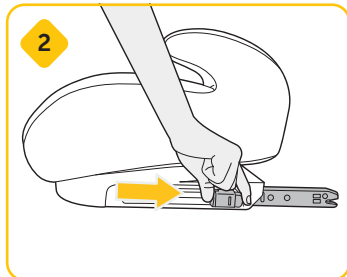

**2.** Pressione o botão Isofix nas duas laterais do booster e empurre para frente ao máximo.

*2. Presione el botón Isofix a ambos lados del asiento elevador y empujelo hacia adelante hasta el tope.*

8

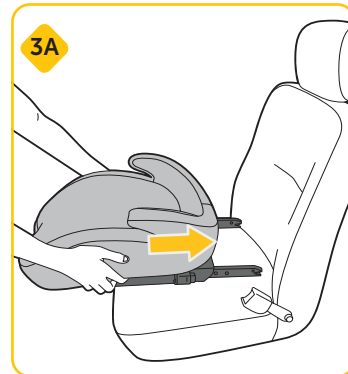

**3.** Prenda os ganchos Isofix nos pontos de ancoragem do carro. Um clique será ouvido e o indicador do Isofix ficará verde.

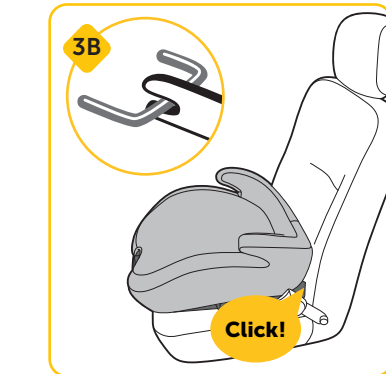

**3.** Sujete los ganchos Isofix a los puntos de anclaje del automóvil. Se escuchará un clic y el indicador Isofix se pondrá verde.

9

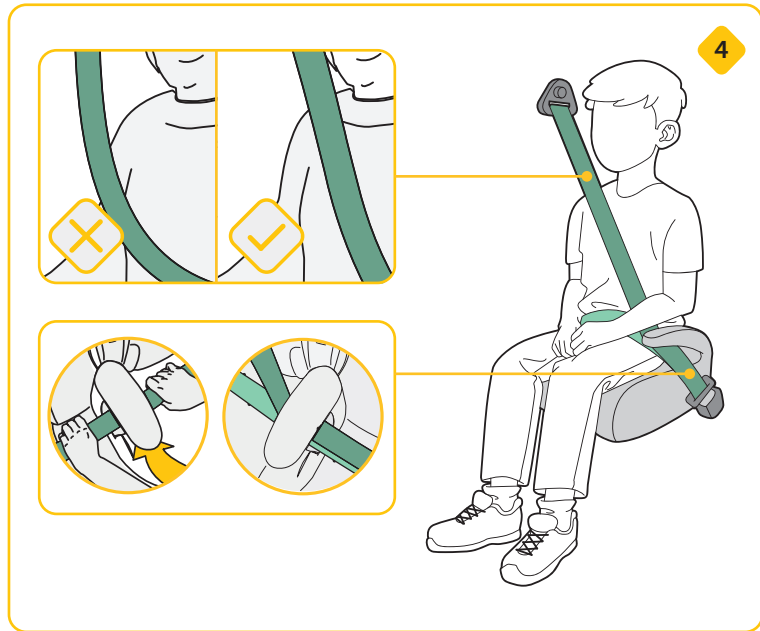

10



**4.** Com a criança sentada no booster passe o cinto do veículo sobre ela seguindo as orientações:

A tira subabdominal deve passar por baixo do apoio de braços do lado mais próximo da porta do veículo.

Por baixo do apoio de braços do outro lado passe ambas as tiras subabdominal e peitoral antes de afivelar.

*4. Con el niño sentado en el asiento elevador, ajuste el cinturón del vehículo sobre él siguiendo las instrucciones:*

*La correa inferior debe pasar por debajo del reposabrazos en el lado más cercano a la puerta del vehículo.*

*Por debajo del reposabrazos del otro lado, pase las correas inferior y superior antes de abrocharlas.*

11

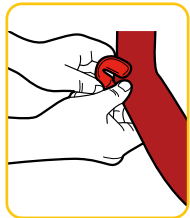

Para colocar a fivela, deslize a tira do cinto diagonal pela abertura, e posicione acima do ombro da criança.

Para tirar a folga, puxe a tira do cinto para cima em direção ao retractor. Para afrouxar, puxe a tira do cinto para baixo.

A fivela impede que o cinto fique folgado na criança.

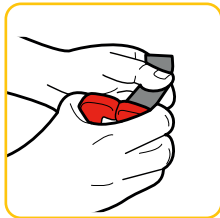

Para colocar la hebilla, deslice la correa diagonal del cinturón a través de la abertura y colóquela por encima el hombro del niño.

Para tensionar, tire de la correa del cinturón hacia el retractor. Para aflojar, tire de la correa del cinturón hacia abajo.

La hebilla evita que el cinturón se le afloje al niño.

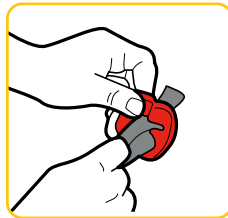

12

## Limpeza

Limpeza



Limpe as partes plásticas e metálicas com pano úmido e sabão neutro.

Consulte a etiqueta de lavagem na parte de trás do assento para instruções de limpeza da parte de tecido.

Procure assistência técnica caso alguma peça esteja faltando ou defeituosa.

Limpe las partes plásticas y metálicas con un paño húmedo y jabón neutro.

Consulte la etiqueta de lavado en la parte posterior del asiento para instrucciones de limpieza de la funda.

Busque asistencia técnica si alguna pieza está faltando o está defectuosa.



Lavar á mão | Não usar alvejante | Não usar secadora | Não passar | Secar na horizontal

lavarse la mano | No utilizar blanqueador | No usar secadora | No planchar | secar horizontalmente

13

Atenção



## **IMPORTANTE LER COM ATENÇÃO E GUARDAR PARA EVENTUAIS CONSULTAS**

ESTE É UM DISPOSITIVO DE RETENÇÃO UNIVERSAL PARA CRIANÇAS. ELE É APROVADO PARA USO GERAL EM VEÍCULOS E SE ADAPTA À MAIORIA, PORÉM NÃO TODOS OS BANCOS DE VEÍCULOS.

A CORRETA ADAPTAÇÃO É APROPRIADA SE O FABRICANTE DO VEÍCULO

DECLARAR NO MANUAL QUE O VEÍCULO ACEITA UM DISPOSITIVO DE RETENÇÃO UNIVERSAL PARA CRIANÇAS PARA ESTE GRUPO DE MASSA.

EM CASO DE DÚVIDAS, CONSULTAR O FABRICANTE DO DISPOSITIVO DE RETENÇÃO PARA



CRIANÇAS.

APROPRIADO SE O VEÍCULO ESTIVER EQUIPADO COM CINTO DE SEGURANÇA SUBABDOMINAL / TRÊS PONTOS / ESTÁTICO / COM RETRATOR.

ATENÇÃO: CASO ESTE PRODUTO TENHA SIDO SUBMETIDO A UM ESFORÇO EM CASO DE ACIDENTE, SUBSTITUA-O IMEDIATAMENTE.

NUNCA DEIXE A CRIANÇA SOZINHA NO VEÍCULO.

SIGA TODAS AS INSTRUÇÕES DESTA

MANUAL PARA QUE A CRIANÇA TENHA A MAIOR PROTEÇÃO POSSÍVEL EM CASO DE ACIDENTE.

ESTE EQUIPAMENTO É PROJETADO PARA SER UTILIZADO APENAS EM BANCOS VEICULARES VOLTADOS PARA FRENTE.

ESTE PRODUTO É APROPRIADO PARA CRIANÇAS COM PESO COMPREENDIDO ENTRE 15 E 36 KG.

NUNCA TRANSPORTE A CRIANÇA SEM UM DISPOSITIVO DE RETENÇÃO OU NUM



EQUIPAMENTO QUE NÃO SEJA ADEQUADO A SUA IDADE, PESO E ALTURA, POIS DESTA FORMA, ELA ESTARÁ EM MAIOR RISCO DE SOFRER LESÃO EM CASO DE ACIDENTE.

O EQUIPAMENTO DESOCUPADO (QUE NÃO ESTEJA SENDO UTILIZADO) DEVE SER MANTIDO PRESO AO CINTO DE SEGURANÇA OU NO PORTA-MALAS DO VEÍCULO.

POSICIONE E INSTALE CORRETAMENTE ITENS RÍGIDOS E PARTES DE PLÁSTICO DO DISPOSITIVO PARA, DURANTE O USO

COTIDIANO DO VEÍCULO, NÃO FICAREM PRESOS POR UM ASSENTO MÓVEL OU UMA PORTA DO VEÍCULO.

NUNCA EFETUE QUALQUER MODIFICAÇÃO OU ACRÉSCIMO NO DISPOSITIVO DE RETENÇÃO PARA CRIANÇAS EM VEÍCULOS AUTOMOTIVOS. O CONJUNTO DE COMPONENTES DO DISPOSITIVO DE RETENÇÃO FOI TESTADO E APROVADO PARA PROTEGER A CRIANÇA. DESTA FORMA, O RESPONSÁVEL POR



QUALQUER ALTERAÇÃO NO DISPOSITIVO DE RETENÇÃO, DESCARACTERIZANDO ASSIM AS CONDIÇÕES DA CERTIFICAÇÃO, AFETARÁ A SEGURANÇA DA CRIANÇA.

POR SE TRATAR DE UM ITEM DE SEGURANÇA, NUNCA ADQUIRA UM PRODUTO USADO, PRINCIPALMENTE POR NÃO SEREM CONHECIDOS OS ESFORÇOS A QUE O PRODUTO FOI SUBMETIDO ANTERIORMENTE.

NÃO RETIRE OS ADESIVOS DO DISPOSITIVO.

NUNCA DEIXE BAGAGENS OU OUTROS OBJETOS PASSÍVEIS DE CAUSAR FERIMENTOS PRÓXIMOS DA CRIANÇA.

NÃO UTILIZE ESTE EQUIPAMENTO SE O MESMO PASSAR POR ACIDENTE.

NUNCA DEIXAR A CRIANÇA NO DISPOSITIVO DE RETENÇÃO PARA CRIANÇAS EM VEÍCULOS AUTOMOTIVOS, SEM A DEVIDA SUPERVISÃO DE UM ADULTO.

UM DOS GRANDES OBJETIVOS DOS



DISPOSITIVOS DE RETENÇÃO É EVITAR AO MÁXIMO QUE O CORPO DA CRIANÇA SOFRA MOVIMENTO. DESTA FORMA, ANTES DE SAIR COM O VEÍCULO, CERTIFIQUE-SE DE QUE O DISPOSITIVO DE RETENÇÃO ESTEJA BEM FIRME NO BANCO TRASEIRO, E QUE O SISTEMA DE RETENÇÃO DO MESMO ESTEJA DEVIDAMENTE AFIVELADO À CRIANÇA.

GUARDAR ESTE MANUAL DE INSTRUÇÕES PARA EVENTUAIS CONSULTAS.

É NECESSÁRIO FECHAR BEM O CINTO DE SEGURANÇA DE ADULTO QUE FIXA O DISPOSITIVO DE RETENÇÃO PARA CRIANÇAS NO VEÍCULO.

É NECESSÁRIO AJUSTAR TODAS AS TIRAS DO DISPOSITIVO DE RETENÇÃO PARA SEGURAR A CRIANÇA DE ACORDO COM SUAS CARACTERÍSTICAS BIOMÉTRICAS.

NÃO DEIXE AS TIRAS TORCIDAS.

É IMPORTANTE CERTIFICAR-SE DE QUE OS



CINTOS SUBABDOMINAIS ESTEJAM SENDO USADOS NA REGIÃO PÉLVICA.

É RECOMENDADO QUE QUALQUER BAGAGEM OU OUTROS OBJETOS PASSÍVEIS DE CAUSAR FERIMENTOS EM CASO DE UMA COLISÃO SEJAM DEVIDAMENTE GUARDADOS.

VALIDADE INDETERMINADA.

ESTE DISPOSITIVO DE RETENÇÃO PARA CRIANÇAS FOI PROJETADO PARA ABSORVER PARTE DA ENERGIA DE UM

20

IMPACTO DO VEÍCULO, DE FORMA A REDUZIR O RISCO DO USUÁRIO, EM CASOS DE COLISÃO OU DE DESACELERAÇÃO REPENTINA DO VEÍCULO, LIMITANDO O DESLOCAMENTO DO CORPO DA CRIANÇA.

ATENÇÃO: NÃO UTILIZAR ESTE DISPOSITIVO DE RETENÇÃO PARA CRIANÇAS EM ASSENTOS EQUIPADOS COM AIRBAG. CASO NÃO EXISTA OPÇÃO, DESATIVE O AIRBAG.

NUNCA TRANSPORTE A CRIANÇA SEM UM DISPOSITIVO DE



FORMA ORIGINAL.

O TECIDO SOMENTE PODE SER SUBSTITUÍDO POR OUTRO FORNECIDO PELO FABRICANTE, PORQUE O TECIDO CONSTITUI PARTE INTEGRANTE DO COMPARTIMENTO DO DISPOSITIVO DE RETENÇÃO PARA CRIANÇAS.

PROIBIDO A UTILIZAÇÃO DE QUAISQUER OUTROS PONTOS DE CONTATO DE SUPORTE DA CARGA ALÉM DOS DESCRITOS NAS INSTRUÇÕES E MARCADORES NO DISPOSITIVO DE

21



RETENÇÃO PARA CRIANÇAS.

RECOMENDAMOS A LEITURA DO MANUAL DO USUÁRIO PUBLICADO PELO FABRICANTE DO VEÍCULO.

ESTE NÃO É UM DISPOSITIVO ISOFIX. SUA INSTALAÇÃO DEPENDE TAMBÉM DO USO DO CINTO DE SEGURANÇA PARA ADULTOS.

O GRUPO DE MASSA E A CLASSE DE TAMANHO ISOFIX PARA OS QUAIS ESTE DISPOSITIVO É

22



DESTINADO SÃO: GRUPO 2 E 3.

PRODUTO DESENVOLVIDO PARA UTILIZAÇÃO INTENSIVA PELO PERÍODO APROXIMADO DE 12 ANOS. NÃO RECOMENDAMOS O USO APÓS O TEMPO INDICADO.

ESTE DISPOSITIVO DE RETENÇÃO ESTÁ DE ACORDO COM A NORMA ABNT NBR 14400:2020

23



## IMPORTANTE LEER DETENIDAMENTE Y CONSERVAR PARA POSIBLES REFERENCIAS

ESTE ES UN DISPOSITIVO DE RETENCIÓN UNIVERSAL PARA NIÑOS. ESTÁ APROBADO PARA USO GENERAL EN VEHÍCULOS Y SE ADAPTA A LA MAYORÍA PERO NO A TODOS LOS ASIENTOS DE VEHÍCULOS.

LA ADAPTACIÓN

CORRECTA ES APROPIADA SI EL FABRICANTE DEL VEHÍCULO DECLARA EN EL MANUAL QUE EL VEHÍCULO ACEPTA UN DISPOSITIVO UNIVERSAL DE RETENCIÓN INFANTIL PARA ESTE GRUPO.

EN CASO DE DUDA,



CONSULTE CON EL FABRICANTE DEL DISPOSITIVO DE SEGURIDAD PARA NIÑOS.

APTO SI EL VEHÍCULO ESTÁ EQUIPADO CON CINTURÓN DE SEGURIDAD SUBABDOMINAL / TRES PUNTOS / ESTÁTICO / CON RETRACTOR.

ATENCIÓN: SI ESTE PRODUCTO HA SIDO ESTRÉS EN CASO DE ACCIDENTE, SUSTITUIRLO INMEDIATAMENTE.

Nunca deje al niño sin supervisión en el vehículo.

Siga todas las instrucciones

24

de este manual para que su hijo tenga la mayor protección posible en caso de accidente.

Este equipo está diseñado para usarse solo en asientos de vehículos orientados hacia adelante.

Este producto es adecuado para niños que pesen entre 15 y 36 kg.

Nunca transporte al niño sin dispositivo de retención o en un equipo que no sea adecuado para su edad, peso y altura, ya que de esta manera correrá un mayor riesgo de lesiones en caso



de accidente.

El equipo desocupado (que no se esté utilizando) debe mantenerse asegurado con el cinturón de seguridad o en el maletero de su vehículo.

Coloque e instale correctamente los elementos rígidos y las piezas de plástico del dispositivo para que, durante el uso diario del vehículo, no queden atrapados por un asiento móvil o una puerta del vehículo.

Nunca realice

modificaciones o adiciones al dispositivo de retención infantil en vehículos motorizados. El conjunto de componentes del dispositivo de retención ha sido probado y aprobado para proteger al niño. De esta forma, el responsable de cualquier cambio en el dispositivo de retención, sin tener en cuenta las condiciones de certificación, afectará la seguridad del niño.

Como es un artículo de seguridad, nunca compre un producto usado, principalmente porque se

25



desconocen los esfuerzos a los que se sometió el producto anteriormente.

No retire las pegatinas del dispositivo.

Nunca deje equipajes u otros objetos que puedan causar lesiones cerca del niño.

No utilice este equipo después de que pase por un accidente.

Nunca deje a su hijo en el dispositivo de retención infantil en vehículos motorizados sin la supervisión adecuada de un adulto.

26

Uno de los principales objetivos de los dispositivos de retención es evitar que el cuerpo del niño se mueva tanto como sea posible. Por lo tanto, antes de salir con el vehículo, asegúrese de que el dispositivo de retención infantil esté sujeto firmemente en el asiento trasero y que su sistema de sujeción esté correctamente abrochado al niño.

Conserve este manual de instrucciones para cualquier consulta.

Es necesario abrochar firmemente el cinturón



de seguridad para adultos que sujeta el dispositivo de retención infantil al vehículo.

Es necesario ajustar todas las correas del dispositivo de retención para sujetar al niño según sus características biométricas.

No deje las correas torcidas.

Es importante asegurarse de que las bandas inferiores del cinturón se utilicen en la región pélvica.

Se recomienda que todo equipaje u otros objetos que puedan causar lesiones en caso de colisión se guarden

27

correctamente.

Caducidad indeterminada.

ADVERTENCIA: No use este dispositivo de retención infantil en asientos equipados con airbag.

Si no hay opción, desactive el airbag.

EL DISPOSITIVO DE SEGURIDAD PARA NIÑOS DEBE UTILIZARSE EN SU FORMA ORIGINAL.

LA TELA SÓLO SE PUEDE REEMPLAZAR POR OTRA PROPORCIONADA POR EL FABRICANTE, PORQUE ES UNA PARTE INTEGRAL



DEL COMPARTIMENTO  
DEL DISPOSITIVO DE  
SEGURIDAD PARA NIÑOS.

ESTÁ PROHIBIDO EL USO  
DE CUALQUIER OTRO  
PUNTO DE CONTACTO DE  
APOYO DE CARGAS QUE  
NO SEAN LOS DESCRITOS  
EN LAS INSTRUCCIONES  
Y MARCADORES DEL  
DISPOSITIVO DE SISTEMA  
DE SEGURIDAD PARA  
NIÑOS.

LE RECOMENDAMOS  
QUE LEA EL MANUAL DEL  
USUARIO PUBLICADO  
POR EL FABRICANTE DEL  
VEHÍCULO.

PRODUCTO  
DESARROLLADO PARA USO  
INTENSIVO DURANTE UN  
PERÍODO APROXIMADO  
DE 12 AÑOS. NO  
RECOMENDAMOS SU USO  
DESPUÉS DEL TIEMPO  
INDICADO.





Av. Nilo Peçanha, 1516/1582  
Campos dos Goytacazes/RJ  
CEP 28030-035

Importado por  
COMPANHIA DOREL BRASIL  
CNPJ 10.659.948/0001-07

País de Origem: China  
Todos os direitos reservados  
As ilustrações podem diferir do  
produto

---

**Representante exclusivo en:**

**Chile:**

Dorel Juvenile Chile S.A.  
Av. del Parque 4161, oficina 602 A,  
Huechuraba,  
Santiago - Chile  
Teléfono: (562) 2497 1500  
[www.infanti.cl](http://www.infanti.cl) - [www.dorel.cl](http://www.dorel.cl)

**Colombia:**

Baby Universe S.A.A.  
Avenida 19 No. 103-43  
Bogotá - Colombia  
Teléfono: (571) 6115961  
Fax: (575) 353 1087  
[www.infanti.com.co](http://www.infanti.com.co)

20251021 REV3

**Panamá, Centro América, Caribe,  
Ecuador y Venezuela:**

Best Brands Group  
Avenida Balboa | Centro Comercial Bay  
Mall Technology Plaza  
Planta Baja - Local # 4  
Teléfonos: 507-3002882/83/84  
Fax: 507-3002885

**Perú:**

DOREL LATAM S.A., SUCURSAL  
DEL PERÚ  
Los Libertadores 455, San Isidro, Lima 27, |  
Lima- Perú  
REC 20431062870  
Teléfono: 4413029 | [www.infanti.com.pe](http://www.infanti.com.pe)

**Puerto Rico:**

Eleven Eleven Corp.  
PO Box 305 Cataño  
PR 00963.0305  
Teléfono: (787) 641 1100  
Fax: (787) 641 1105

**Uruguay y Paraguay:**

Allerton S.A.  
Veracierto 3190, Montevideo CP.:12100,  
Uruguay  
Teléfono: (598) 2505 6666  
e-mail: [info@allerton.com.uy](mailto:info@allerton.com.uy)  
Fb: [facebook.com/InfantiUruguay](https://facebook.com/InfantiUruguay)

**País de Origin:** China  
Todos los derechos reservados  
Imágenes referenciales