

Safety **1st**

TrackFix

15 – 36 kg
(Grupos 2, 3)

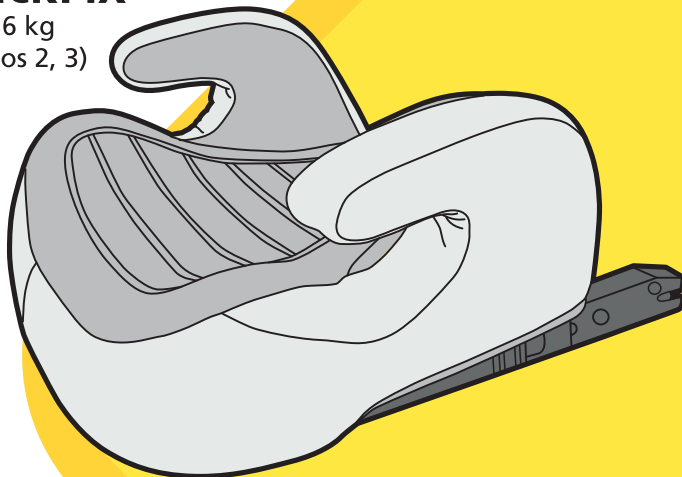

Modelo:
DRC008

safety1st.com.br



Garantia

Agradecemos por adquirir este produto e garantimos ao comprador que este produto é livre de defeitos quando usado sob condições normais, por um período de 1 ano a partir da data da compra, efetuada no Brasil. Para estender a garantia de forma gratuita por mais 1 ano (totalizando 2 anos), solicitamos que, em até 1 ano a partir da data da compra, o produto seja registrado em nosso site: www.safety1st.com.br/registro

O primeiro comprador é o único beneficiário. Caso o produto apresente defeitos de material ou de fabricação, a Safety 1st reparará ou substituirá o produto, a nosso critério, de forma gratuita. Em caso de problemas, procure a loja onde foi adquirido, uma Assistência Técnica autorizada ou o departamento de Atendimento ao Consumidor. O comprador é responsável pelos custos de envio do produto para a Assistência Técnica ou para o fabricante. O produto defeituoso deve ser devolvido em sua embalagem original acompanhado da nota fiscal de compra. Esta garantia perderá a validade se o produto for modificado ou consertado por profissional não autorizado ou se o defeito for decorrente de utilização indevida.

Saiba mais em: www.safety1st.com.br/termos-de-garantia

Validade indeterminada.

Registro



PT

Registre seu produto e mantenha-se informado(a) dos alertas de segurança e informações associadas que podem surgir sobre o item que você adquiriu. Somente assim poderemos prestar um serviço de melhor qualidade e contatá-lo(a) em caso de uma necessidade especial. Os dados informados serão mantidos em sigilo e não serão compartilhados com terceiros. Ao enviar o registro, você autorizará o envio de informações e mensagens que julgamos de seu interesse.

1. Visite o endereço <http://www.safety1st.com.br/registro>
2. Preencha o formulário eletrônico identificando este produto como Booster TrackFix DRC008, Safety 1st
3. Você receberá a comprovação de seu registro por e-mail

ATENDIMENTO AO CONSUMIDOR
www.safety1st.com.br/atendimento

Índice



5



7



11



12



16

Apresentação

Presentación

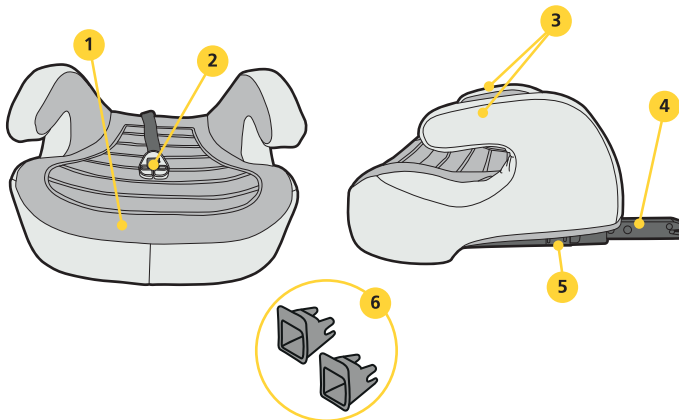

1. Assento
2. Fivela
3. Apoio para os braços
4. Ganchos de fixação
5. Indicador de instalação
6. Guias para o Gancho Isofix

1. Asiento
2. Hebilla
3. Apoyo para los brazos
4. Ganchos de fijación
5. Indicador de instalación
6. Guías para el Gancho Isofix

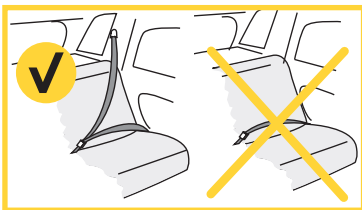
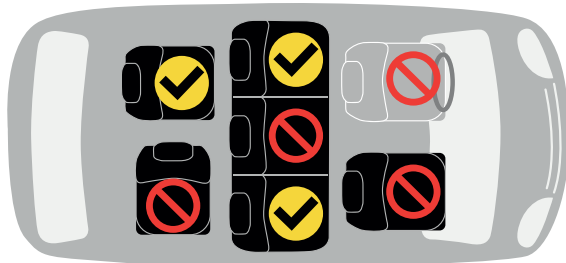

Indicado para o uso em bancos equipados com sistema ISOFIX e com cinto de segurança de 3 pontos.

Adecuado para su uso en asientos equipados con el sistema ISOFIX y un cinturón de seguridad de 3 puntos.

Instalação Grupos 2 e 3 (15-36kg)

Instalación Grupos 2 y 3 (15-36kg)

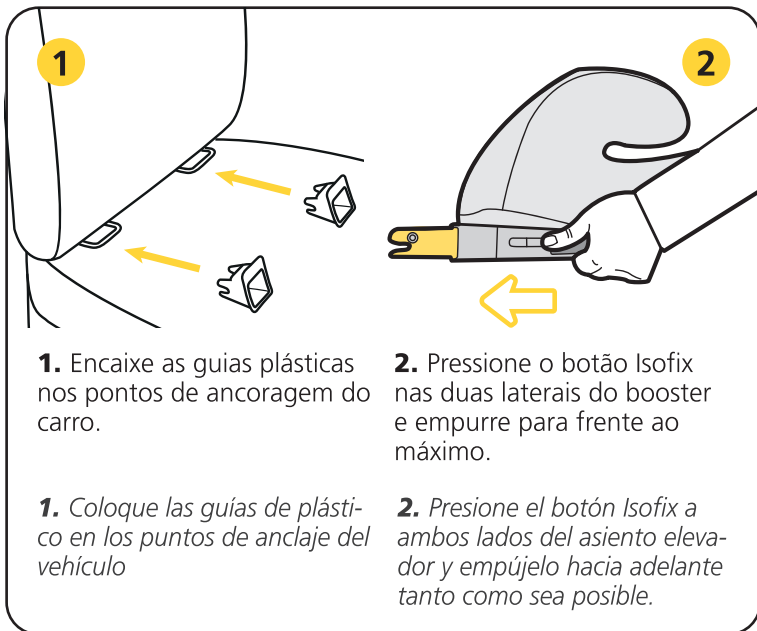

1. Encaixe as guias plásticas nos pontos de ancoragem do carro.

1. Coloque las guías de plástico en los puntos de anclaje del vehículo

2. Pressione o botão Isofix nas duas laterais do booster e empurre para frente ao máximo.

2. Presione el botón Isofix a ambos lados del asiento elevador y empújelo hacia adelante tanto como sea posible.



3. Prenda os ganchos Isofix nos pontos de ancoragem do carro. Um clique será ouvido e o indicador do Isofix ficará verde.

3. Coloque los ganchos Isofix en los puntos de anclaje del automóvil. Se escuchará un clic y se verá una línea verde si queda correctamente anclado.

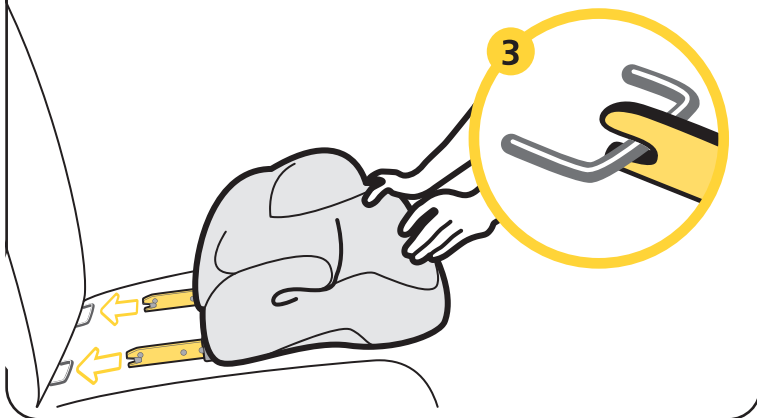



Guia de cinto:

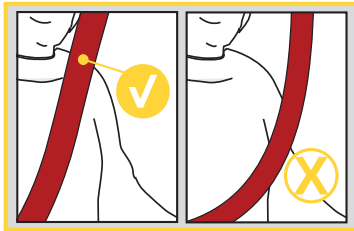

Guía de cinturón:

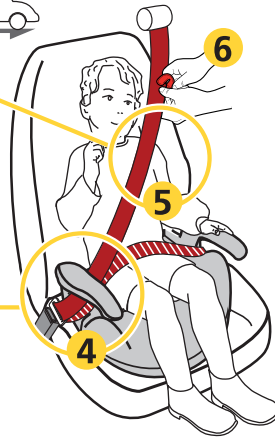

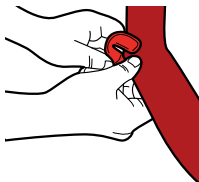

Para colocar a fivela, deslize a tira do cinto diagonal pela abertura, e posicione acima do ombro da criança.

Para tirar a folga, puxe a tira do cinto para cima em direção ao retrator. Para afrouxar, puxe a tira do cinto para baixo.

- A fivela impede que o cinto fique folgado na criança.

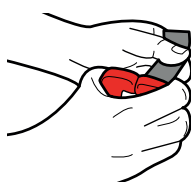

Para colocar la hebilla, deslice la correa diagonal del cinturón a través de la abertura y colóquela por encima el hombro del niño.

Para tensionar, tire de la correa del cinturón hacia el retrator. Para aflojar, tire de la correa del cinturón hacia abajo.

- *La hebilla evita que el cinturón se le afloje al niño.*

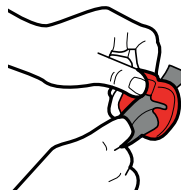

Limpeza e manutenção

Limpieza y mantenimiento



Limpe as partes plásticas e metálicas com pano úmido e sabão neutro.

Limpie las partes plásticas y metálicas con un paño húmedo y jabón neutro.

Consulte a etiqueta de lavagem na parte de trás do assento para instruções de limpeza da parte de tecido.

Consulte la etiqueta de lavado en la parte posterior del asiento para instrucciones de limpieza de la funda.

Procure assistência técnica caso alguma peça esteja faltando ou defeituosa.

Busque asistencia técnica si alguna pieza está faltando o está defectuosa.



Lavar na máquina, temperatura de até 30° | Não usar alvejante | Não usar secadora | Não passar | Secar na horizontal

Lavar en lavadora, temperatura hasta 30° | No utilizar blanqueador | No usar secadora | No planchar | secar horizontalmente

PT



ATENÇÃO **Avisos de segurança**

ESTE É UM DISPOSITIVO DE RETENÇÃO UNIVERSAL PARA CRIANÇAS. ELE É APROVADO PARA USO GERAL EM VEÍCULOS E SE ADAPTA À MAIORIA, PORÉM NÃO TODOS OS BANCOS DE VEÍCULOS.

A CORRETA ADAPTAÇÃO É APROPRIADA SE O FABRICANTE DO VEÍCULO DECLARAR NO MANUAL QUE O VEÍCULO ACEITA UM DISPOSITIVO DE RETENÇÃO UNIVERSAL PARA CRIANÇAS PARA ESTE GRUPO DE MASSA.

EM CASO DE DÚVIDAS, CONSULTAR O FABRICANTE DO DISPOSITIVO DE RETENÇÃO PARA CRIANÇAS.

APROPRIADO SE O VEÍCULO ESTIVER EQUIPADO COM CINTO DE SEGURANÇA SUBABDOMINAL / TRÊS PONTOS / ESTÁTICO / COM REPRATOR.

ATENÇÃO: CASO ESTE PRODUTO TENHA SIDO SUBMETIDO A UM ESFORÇO EM CASO DE ACIDENTE, SUBSTITUA-O IMEDIATAMENTE.

Nunca deixe a criança sozinha no veículo.

Siga todas as instruções deste manual para que a criança tenha a maior proteção possível em caso de acidente. Este equipamento é projetado para ser utilizado apenas em bancos veiculares voltados para frente.

Este produto é apropriado para crianças com peso compreendido entre 15 e 36 kg.

Nunca transporte a criança sem um dispositivo de retenção ou num equipamento que não seja adequado a sua idade, peso e altura, pois desta



forma, ela estará em maior risco de sofrer lesão em caso de acidente.

O equipamento desocupado (que não esteja sendo utilizado) deve ser mantido preso ao cinto de segurança ou no porta-malas do veículo.

Posicione e instale corretamente itens rígidos e partes de plástico do dispositivo para, durante o uso cotidiano do veículo, não ficarem presos por um assento móvel ou uma porta do veículo.

Nunca efetue qualquer modificação ou acréscimo no dispositivo de retenção para crianças em veículos automotivos. O conjunto de componentes do dispositivo de retenção foi testado e aprovado para proteger a criança. Desta forma, o responsável por qualquer alteração no dispositivo de

retenção, descaracterizando assim as condições da certificação, afetará a segurança da criança.

Por se tratar de um item de segurança, nunca adquira um produto usado, principalmente por não serem conhecidos os esforços a que o produto foi submetido anteriormente.

Não retire os adesivos do dispositivo.

Nunca deixe bagagens ou outros objetos passíveis de causar ferimentos próximos da criança.

Não utilize este equipamento se o mesmo passar por acidente.

Nunca deixar a criança no dispositivo de retenção para crianças em veículos automotivos, sem a devida supervisão de um adulto.

PT



Um dos grandes objetivos dos dispositivos de retenção é evitar ao máximo que o corpo da criança sofra movimento. Desta forma, antes de sair com o veículo, certifique-se de que o dispositivo de retenção esteja bem firme no banco traseiro, e que o sistema de retenção do mesmo esteja devidamente afivelado à criança.

Guardar este manual de instruções para eventuais consultas.

É necessário fechar bem o cinto de segurança de adulto que fixa o dispositivo de retenção para crianças no veículo.

É necessário ajustar todas as tiras do dispositivo de retenção para segurar a criança de acordo com suas características biométricas.

Não deixe as tiras torcidas.

É importante certificar-se de que os cintos subabdominais estejam sendo usados na região pélvica.

É recomendado que qualquer bagagem ou outros objetos passíveis de causar ferimentos em caso de uma colisão sejam devidamente guardados.

Validade Indeterminada.

Este dispositivo de retenção para crianças foi projetado para absorver parte da energia de um impacto do veículo, de forma a reduzir o risco do usuário, em casos de colisão ou de desaceleração repentina do veículo, limitando o deslocamento do corpo da criança.

ATENÇÃO: Não utilizar este dispositivo de retenção para crianças em assentos equipados com airbag.

Caso não exista opção, desative o

airbag.

Nunca transporte a criança sem um dispositivo de retenção ou num equipamento que não seja adequado a sua idade, peso e altura, pois desta forma, ela estará em maior risco de sofrer lesão em caso de acidente.

O equipamento desocupado (que não esteja sendo utilizado) deve ser mantido preso ao cinto de segurança ou no porta-malas do veículo.

O DISPOSITIVO DE RETENÇÃO PARA CRIANÇAS DEVE SER UTILIZADOS NA SUA FORMA ORIGINAL.

O TECIDO SOMENTE PODE SER SUBSTITUÍDO POR OUTRO FORNECIDO PELO FABRICANTE, PORQUE O TECIDO CONSTITUI PARTE INTEGRANTE DO COMPARTIMENTO DO DISPOSITIVO DE RETENÇÃO PARA CRIANÇAS.

PROIBIDO A UTILIZAÇÃO DE QUAISQUER OUTROS PONTOS DE CONTATO



DE SUPORTE DA CARGA ALÉM DOS DESCRITOS NAS INSTRUÇÕES E MARCADORES NO DISPOSITIVO DE RETENÇÃO PARA CRIANÇAS.

RECOMENDAMOS A LEITURA DO MANUAL DO USUÁRIO PUBLICADO PELO FABRICANTE DO VEÍCULO.

ESTE NÃO É UM DISPOSITIVO ISOFIX. SUA INSTALAÇÃO DEPENDE TAMBÉM DO USO DO CINTO DE SEGURANÇA PARA ADULTOS.

O GRUPO DE MASSA E A CLASSE DE TAMANHO ISOFIX PARA OS QUAIS ESTE DISPOSITIVO É DESTINADO SÃO: GRUPO 2 E 3.

Este dispositivo de retenção está de acordo com a norma ABNT NBR 14400:2020

ES



ATENCIÓN

ESTE ES UN DISPOSITIVO DE RETENCIÓN UNIVERSAL PARA NIÑOS. ESTÁ APROBADO PARA USO GENERAL EN VEHÍCULOS Y SE ADAPTA A LA MAYORÍA PERO NO A TODOS LOS ASIENTOS DE VEHÍCULOS.

LA ADAPTACIÓN CORRECTA ES APROPIADA SI EL FABRICANTE DEL VEHÍCULO DECLARA EN EL MANUAL QUE EL VEHÍCULO ACEPTA UN DISPOSITIVO UNIVERSAL DE RETENCIÓN INFANTIL PARA ESTE GRUPO.

EN CASO DE DUDA, CONSULTE CON EL FABRICANTE DEL DISPOSITIVO DE SEGURIDAD PARA NIÑOS.

APTO SI EL VEHÍCULO ESTÁ EQUIPADO CON CINTURÓN DE

SEGURIDAD SUBABDOMINAL / TRES PUNTOS / ESTÁTICO / CON RETRACTOR.

ATENCIÓN: SI ESTE PRODUCTO HA SIDO ESTRÉS EN CASO DE ACCIDENTE, SUSTITUIRLO INMEDIATAMENTE.

Nunca deje al niño sin supervisión en el vehículo.

Siga todas las instrucciones de este manual para que su hijo tenga la mayor protección posible en caso de accidente.

Este equipo está diseñado para usarse solo en asientos de vehículos orientados hacia adelante.

Este producto es adecuado para niños que pesen entre 15 y 36 kg.



ES

Nunca transporte al niño sin dispositivo de retención o en un equipo que no sea adecuado para su edad, peso y altura, ya que de esta manera correrá un mayor riesgo de lesiones en caso de accidente.

El equipo desocupado (que no se esté utilizando) debe mantenerse asegurado con el cinturón de seguridad o en el maletero de su vehículo.

Coloque e instale correctamente los elementos rígidos y las piezas de plástico del dispositivo para que, durante el uso diario del vehículo, no queden atrapados por un asiento móvil o una puerta del vehículo.

Nunca realice modificaciones o adiciones al dispositivo de retención infantil en vehículos motorizados.

El conjunto de componentes del dispositivo de retención ha sido probado y aprobado para proteger al niño. De esta forma, el responsable de cualquier cambio en el dispositivo de retención, sin tener en cuenta las condiciones de certificación, afectará la seguridad del niño.

Como es un artículo de seguridad, nunca compre un producto usado, principalmente porque se desconocen los esfuerzos a los que se sometió el producto anteriormente.

No retire las pegatinas del dispositivo.

Nunca deje equipajes u otros objetos que puedan causar lesiones cerca del niño.

ES



No utilice este equipo después de que pase por un accidente.

Nunca deje a su hijo en el dispositivo de retención infantil en vehículos motorizados sin la supervisión adecuada de un adulto.

Uno de los principales objetivos de los dispositivos de retención es evitar que el cuerpo del niño se mueva tanto como sea posible. Por lo tanto, antes de salir con el vehículo, asegúrese de que el dispositivo de retención infantil esté sujeto firmemente en el asiento trasero y que su sistema de sujeción esté correctamente abrochado al niño.

Conserve este manual de instrucciones para cualquier consulta.

Es necesario abrochar firmemente el cinturón de seguridad para adultos que sujete el dispositivo de retención infantil al vehículo.

Es necesario ajustar todas las correas del dispositivo de retención para sujetar al niño según sus características biométricas.

No deje las correas torcidas.

Es importante asegurarse de que las bandas inferiores del cinturón se utilicen en la región pélvica.

Se recomienda que todo equipaje u otros objetos que puedan causar lesiones en caso de colisión se guarden correctamente.

Caducidad indeterminada.

ADVERTENCIA: No use este



dispositivo de retención infantil en asientos equipados con airbag.

Si no hay opción, desactive el airbag.

EL DISPOSITIVO DE SEGURIDAD PARA NIÑOS DEBE UTILIZARSE EN SU FORMA ORIGINAL.

LA TELA SÓLO SE PUEDE REEMPLAZAR POR OTRA PROPORCIONADA POR EL FABRICANTE, PORQUE ES UNA PARTE INTEGRAL DEL COMPARTIMENTO DEL DISPOSITIVO DE SEGURIDAD PARA NIÑOS.

ESTÁ PROHIBIDO EL USO DE CUALQUIER OTRO PUNTO DE CONTACTO DE APOYO DE CARGAS QUE NO SEAN LOS DESCRITOS EN LAS INSTRUCCIONES Y

MARCADORES DEL DISPOSITIVO DE SISTEMA DE SEGURIDAD PARA NIÑOS.

LE RECOMENDAMOS QUE LEA EL MANUAL DEL USUARIO PUBLICADO POR EL FABRICANTE DEL VEHÍCULO.

Este dispositivo de retención cumple con la norma ABNT NBR 14400: 2020



Av. Nilo Peçanha, 1516/1582
Campos dos Goytacazes/RJ
CEP 28030-035

Importado por

COMPANHIA DOREL BRASIL

CNPJ 10.659.948/0001-07

País de Origen: China

Todos os direitos reservados

As ilustrações podem diferir do produto

País de Origen: China

Todos los derechos reservados

Las ilustraciones pueden diferir del producto

Representante exclusivo en:

Chile: Dorel Juvenile Chile S.A

Av. del Parque 4161, oficina 602 A,
Huechuraba, Santiago - Chile
Teléfono: (562) 2497 1500
www.infanti.cl - www.dorel.cl

Colombia: Baby Universe S.A.S.

Avenida 19 No. 103-43
Bogotá - Colombia
Teléfono: (571) 6115961
Fax: (575) 353 1087

México: DJGM. S.A. DE C.V.

Gabriel Mancera No. 1041
Col. Del Valle, Benito Juárez, Ciudad de
México, México, C.P.:03100 01 55 67 19
92 02
R.F.C.: DLG-140305 GN9
Garantía: 3 meses

**Panamá, Centro América,
Caribe, Ecuador y Venezuela:**

Best Brands Group

Avenida Balboa, Centro Comercial Bay Mall
Technology Plaza
Planta Baja - Local # 4
Teléfonos: 507-3002882/83/84
Fax: 507-3002885

**Perú: Comexa Comercializadora
Extranjera S.A. Sucursal Del Perú**

Los Libertadores 445, San Isidro, Lima 27,
Lima - Perú
RUC 20431062870 | teléfono: 4413029
www.infanti.com.pe

Puerto Rico: Eleven Eleven Corp.

PO Box 305 Cataño | PR 00963.0305
Teléfono: (787) 641 1100
Fax: (787) 641 1105

Uruguay y Paraguay: Allerton S.A.

Veracierto 3190, Montevideo
CP.: 12100, Uruguay
Teléfono: (598) 2505 6666
e-mail: info@allerton.com.uy

20230830 REV2